

Audi Vorsprung durch Technik



A7

Kainoraštis





# Turinys



## Kainas

---

## Bazinė įranga

---

7	Ratlankiai / padangos
7	Apšvietimas
7	Galinio vaizdo veidrodžiai
8	Rakinimo sistemos
8	Stiklai
8	Sėdynės / komfortas
9	Kita interjero įranga
9	Infotainment / MMI ir navigacijos sistemos
9	Asistavimo sistemos / saugumas
10	Technologijos / važiuoklė

## Papildoma įranga

---

12	Spalvos
14	Ratlankiai / padangos

19	Įrangos paketai / dizaino paketai
19	Apšvietimas
23	Veidrodžiai ir stogo sistemos
25	Rakinimo sistemos
26	Stiklai
27	Kita eksterjero įranga
28	Sėdinių apmušalai / odos paketai
32	Sėdynės
34	Sėdėjimo komfortas
36	Interjero apdaila
37	Kita interjero įranga
38	Vairai / pavarų perjungimo svirtys / valdymo elementai
38	Oro kondicionierius
40	Informacija ir pramogos / MMI ir navigacijos sistemos
42	Informacija ir pramogos / radijo ir TV sistemos
43	Informacija ir pramogos / telefonas ir komunikacija
43	Asistavimo sistemos / saugumas

47	Važiuoklė / stabdžiai
49	Pratęsta garantija
13	Ratlankiai / padangos

## Audi exclusive

---

51	Interjero apdaila
51	Vairai / pavarų perjungimo svirtys / valdymo elementai
51	Kita interjero įranga
52	Sėdinių apmušalai / odos paketai

## Matmenys

---

## Padangų parametrų klasifikacija

---

## Techniniai duomenys

---

## Kontaktai

---



# A7 Sportback







Iliustracinio pobūdzio nuotrauka

[www.audi.lt](http://www.audi.lt)



# Kainas A7 Sportback

Galios žymėjimo užrašas	Variklio tipas	Pavarų dėžė / pavaros tipas	Cilindrai / tūris cm <sup>3</sup>	Maksimali galia kW/ZS	A7 Sportback EUR su PVM EUR be PVM
45 TFSI	2.0TFSI	7 / S tronic	4 / 1984	195 / 265	<b>65300</b> 53967 4KA03G
45 TFSI quattro	2.0TFSI	7 / S tronic / quattro	4 / 1984	195 / 265	<b>68500</b> 56612 4KA03Y
55 TFSI quattro	3.0TFSI	7 / S tronic / quattro	6 / 2995	250 / 340	<b>70300</b> 58099 4KA02Y
40 TDI	2.0TDI	7 / S tronic	4 / 1968	150 / 204	<b>59800</b> 49421 4KA0IG
40 TDI quattro	2.0TDI	7 / S tronic / quattro	4 / 1968	150 / 204	<b>62900</b> 51983 4KA0IY
50 TDI quattro	3.0TDI	8 / tiptronic / quattro	6 / 2967	210 / 286	<b>68400</b> 56529 4KA0LA

Išsami techninė informacija pateikta čia [➔](#)

Kainos apima automobilio pristatymą, priešpardaviminį patikrinimą, avarinį trikampį, gesintuvą ir pirmosios pagalbos rinkinį. Kainos apskaičiuotos taikant visus Lietuvoje galiojančius mokesčius. Nurodytos kainos, papildomos įrangos komplektacija bei galimų modelių pasirinkimas yra tik informacinio pobūdžio ir gali būti keičiami be išankstinio informavimo.

Kainos galioja nuo 08.08.2023.





# Bazinė įranga



Ilustracinio pobūdžio nuotrauka



# Bazinė įranga

## Ratlankiai / padangos



Lieti aliuminio lydinio 10 stipinių "Aero" dizaino ratlankiai, 8J x 18, su 225/55 R18 padangomis

Kodas

A7 Sportback

C7Z

s

Slėgio padangose kontrolės indikacija

7K1

s

Vietą taupantis atsarginis ratas (netiekiamas su 8RF)

1G5

s

**Vagystę apsunkinantys ratų varžtai ir atsileidusio rato atpažinimas**

Ratų varžtai gali būti atlaisvinami tik naudojant individualų adapterį. Atsilaisvinusio rato atpažinimo sistema įspėja vairuotoją vairuotojo informacinėje sistemoje, kai atsilaisvina rato varžtai.

1PR

s

## Apšvietimas

Šviesos diodų priekiniai žibintai be apiplovimo

8IT

s

Šviesos diodų priekiniai žibintai

8SK

s

Šviesos ir lietaus sensorius

s

Apšvietimo paketas

QQ0

s

## Galinio vaizdo veidrodžiai

Elektra nustatomi ir šildomi išoriniai galinio vaizdo veidrodžiai

6XD

s

Kėbulo spalva dažyti išorinių galinio vaizdo veidrodžių korpusai

6FA

s

Rankiniu būdu užtamsinamas vidinis galinio vaizdo veidrodis

4L2

s

s = bazinė įranga

- = netiekama

o = papildoma įranga



# Bazinė įranga

	Kodas	A7 Sportback
<b>Rakinimo sistemos</b>		
Signalizacija	PG2	s
Elektra atidaromas ir uždaromas bagažinės dangtis	4E7	s
<b>Stiklai</b>		
Žalsvi, šilumą izoliuojantys stiklai	4GF	s
Šoniniai langai ir galinis langas su šilumą izoliuojančiais stiklais	4KC	s
Blizgūs langų apvadai	4ZB	s
<b>Sėdynės / komfortas</b>		
Medžiaginiai sėdynių apmušalai "Effect"	N2M	s
Bazinės priekinės sėdynės	Q1A	s
<b>Priekinių sėdynių reguliavimas</b>	3L3	s
▶ Sėdynės aukštis		
▶ Išilginė sėdynės padėtis		
▶ Atlošo polinkis		
▶ Galvos atramos ir diržo aukštis		
2 sėdimųjų vietų galinės sėdynės sistema su viduriniu ranktūriu	3NZ	s
ISOFIX vaikiškų kėdučių tvirtinimai ir "Top Tether" tvirtinimo taškai šoninėse galinės sėdynės sėdimosiose vietose	3B3	s
<b>Priekinis vidurinis ranktūris</b>	6E3	s
Išilginės padėties ir kampo reguliavimas		

s = bazinė įranga

- = netiekama

o = papildoma įranga





# Bazinė įranga

	Kodas	A7 Sportback
<b>Kita interjero įranga</b>		
Oda aptrauktas multifunkcinis vairas	2ZB	s
"Graphite grey" spalva apatinė interjero apdaila	5MA	s
Matinės juodos spalvos valdymo mygtukai	GS0	s
Automatinis oro kondicionierius	9AK	s
Medžiaginis lubų apmušimas	6NJ	s
Apsauginės slenksčių juostos su aliuminio apdaila	7M1	s
<b>Infotainment / MMI ir navigacijos sistemos</b>		
MMI radijo sistema "plus" su "MMI touch response" technologija: 10,1" spalvotas ekranas, įskaitant "MMI touch response" su taktiliniu grįžtamoju ryšiu, 2 USB-C įkrovimo ir duomenų perdavimo jungtims	18Z/ 7Q0	s
MMI nuotolinio valdymo modulis (8,6" spalvotas ekranas), įskaitant "MMI touch response" su taktiliniu grįžtamoju ryšiu, skirtas oro kondicionieriaus funkcijų valdymui, su įvesties lauku rankraštinių simbolių atpažinimui		s
"Audi virtual cockpit" prietaisų skydelis "plus"	9S9	s
Bluetooth sąsaja	9ZX	s
Audi garso sistema	9VD	s
Skaitmeninės radijo transliacijos priėmimas	QV3	s
"Audi connect" paslaugos "Emergency call & service" su nuotolinėmis paslaugomis	IW3	s
<b>Asistavimo sistemos / saugumas</b>		
Automatinio stovėjimo stabdžio išjungimo funkcija		s
Viso dydžio oro pagalvės vairuotojui ir priekiniam keleiviui ir priekinio keleivio oro pagalvės deaktyvavimo jungikliu	4UF	s
Įspėjimo dėl išvažiavimo iš eismo juostos sistema	6I3	s

s = bazinė įranga    - = netiekama    o = papildoma įranga



# Bazinė įranga

	Kodas	A7 Sportback
Parkavimo sistema "plus"	9X9	s
Pastovaus greičio palaikymo sistema su greičio ribotuvu	8T6	s
Kelio ženklų atpažinimas naudojant kamerą	QR9	s
Pakartotinių susidūrimų išvengimo stabdymo sistema		s
Nuovargio atpažinimo asistentas		s
"Audi pre sense front" sistema	6K8	s
<b>Technologijos / važiuoklė</b>		
Standartinė važiuoklė	1BA	s
<b>"Audi drive select" sistema</b>	2H9	s
Vairavimo sistema su progresyvia charakteristika	0N1	s
Elektroninė stabilizavimo sistema (ESC)		s

s = bazinė įranga

- = netiekama

o = papildoma įranga

















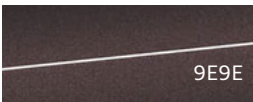

# Papildoma įranga

## Spalvos

		Kodas	A7 Sportback Kaina EUR su PVM			
	„Brilliant Black“		0			
	„Arkona White“ ❗ Pastaba: ne su PQD		397			
	„Firmament Blue“		„Mythos Black“		„Manhattan Gray“	
	„Floret Silver“		„Glacier White“		„Chronos Gray“	1 132
	„Grenadine Red“ ❗ Pastaba: tik su PQD		„Madeira Brown“ ❗ Pastaba: ne su PQD		„Daytona Grey“ ❗ Pastaba: tik su PQD	
	„Ascari Blue“ ❗ Pastaba: tik su PQD					2 038
	„Audi exclusive“ spalva					4 189





# Ratlankiai / padangos



Ilustracija pobūdzio nuotrauka

[www.audi.lt](http://www.audi.lt)





# Papildoma įranga

## Ratlankiai / padangos

Kodas

A7 Sportback  
Kaina EUR su PVM

Lieti aliuminio lydinio 10 stipinų "Aero" dizaino ratlankiai, 8J x 18, su 225/55 R18 padangomis

C7Z

s



Lieti aliuminio lydinio 5 stipinų "Dynamic" dizaino ratlankiai, 8,5J x 19, su 245/45 R19 padangomis

CLO

1 132



Lengvojo lydinio 10 stipinų „Y“ dizaino, pilkos grafito spalvos ratlankiai, 8,5J x 19, 245/45 R19 padangos

CU0

1 245





# Papildoma įranga

Kodas

A7 Sportback  
Kaina EUR su PVM



Lengvojo lydinio daugiastipinio dizaino, pilkos grafito spalvos ratlankiai su pratekintu paviršiumi, 8,5J x 19, 245/45 R19 padangos

42X

1 359



Lengvojo lydinio 5 dvigubų stipinų dizaino, pilkos platinos spalvos ratlankiai, 8,5J x 20, 255/40 R20 padangos

F16

2 208



Lengvojo lydinio 5 dvigubų stipinų „V“ dizaino, pilkos grafito spalvos ratlankiai, 8,5J x 20, 255/40 R20 padangos

F15

2 208



# Papildoma įranga

Kodas

A7 Sportback  
Kaina EUR su PVM



„Audi Sport“ lieti aliuminio lydinio 5 dvigubų stipinų dizaino ratlankiai, 8,5J x 20, su 255/40 R20 padangomis

F14

2 661



„Audi Sport“ lieti aliuminio lydinio 5 dvigubų stipinų dizaino, matinio titano optikos ratlankiai, 8,5J x 20, su 255/40 R20 padangomis

CF6

3 001



„Audi Sport“ lengvojo lydinio 5 stipinų „Turbine“ dizaino, pilkos platinos spalvos iki blizgesio pratekinti ratlankiai, 8,5J x 20, 255/40 R20 padangos

F73

3 001





# Papildoma įranga

Kodas

A7 Sportback  
Kaina EUR su PVM



„Audi Sport“ lengvojo lydinio 5 segmentinių stipinų „Evo“ dizaino, matinės juodos spalvos iki blizgesio pratekinti ratlankiai, 8,5J x 20, 255/40 R20 padangos

F19

3 046



Lengvojo lydinio 5 stipinų „V“ dizaino, pilkos grafito spalvos iš dalies poliruoti ratlankiai, 8,5J x 21, 255/35 R21 padangos

C2V

3 001



Lengvojo lydinio 5 lygiagrečių stipinų dizaino, pilkos grafito spalvos iki blizgesio pratekinti ratlankiai, 8,5J x 21, 255/35 R21 padangos

59S

3 113



# Papildoma įranga

		Kodas	A7 Sportback Kaina EUR su PVM
	„Audi Sport“ lieti aliuminio lydinio 5 stipinų „V Star“ dizaino ratlankiai, 8,5J x 21, su 255/35 R21 padangomis	CM9	3 114
	„Audi Sport“ lengvojo lydinio 5 stipinų „Trapezoid V“ dizaino, juodos antracito spalvos ratlankiai su šviesiomis briaunomis 8,5J x 21, 255/35 R21 padangos	C1U	3 498
	„Audi Sport“ lengvojo lydinio 5 stipinų daugiastipinio dizaino, matinės tamsios pilkos spalvos iki blizgesio pratekinti ratlankiai, 8,5J x 21, 255/35 R21 padangos	59T	3 498
<b>Slėgio padangose kontrolės indikacija</b>		7K1	s
Jeigu nukrenta slėgis viename arba keliuose ratuose vairuotojas optiškai ir akustiškai įsėjamas vairuotojo informacinėje sistemoje.			
Slėgio padangose kontrolės sistema		7K3	340





# Papildoma įranga

## Įrangos paketai / dizaino paketai

Kodas

A7 Sportback  
Kaina EUR su PVM



### „S line“ eksterjero paketas

Apimtis:

- ▶ Apšviečiamos apsauginės priekinių ir galinių durų slenksčių juostos su tarpais iš aliuminio, su „S“ logotipu priekyje (VT5)
- ▶ Specialieji „S“ priekinis ir galinis bamperiai su specialiaisiais „S line“ korio struktūros tarpais (2K7)
- ▶ Specialiosios „S line“ šoninių oro įleidimo angų juodos matinės titano spalvos grotelės
- ▶ Kėbulo spalva nudažytos specialiosios „S“ šoninės slenksčių apdailos juostos
- ▶ „S line“ emblemos ant priekinių sparnų
- ▶ Specialusis „S line“ juodos matinės titano spalvos difuzorius su chromuota apdaila

📌 Pastaba: ne su baziniais ratais ir CL0

PQD

2 095

### „S line“ interjeras

Apimtis:

- ▶ Juodos spalvos medžiaginis lubų apmušalas (6NQ)
- ▶ Pedalai ir pakoja iš nerūdijančio plieno (VF1)
- ▶ Apšviečiamos apsauginės priekinių ir galinių durų slenksčių juostos su tarpais iš aliuminio, su „S“ logotipu priekyje (VT5)

📌 Pastaba: tik su 1XP arba 1XW arba 2PF ir Q1D arba Q4Q arba PS8 ir SMK arba STG arba 7TH arba 7TN

WQS

1 325

## Apšvietimas



### Šviesos diodų priekiniai žibintai be apiplovimo

Apima šias funkcijas:

- ▶ Dienos važiavimo šviesos
- ▶ Artimosios šviesos
- ▶ Tolimosios šviesos
- ▶ Gabaritinės šviesos
- ▶ Posūkių rodikliai
- ▶ Bet kokioms oro sąlygoms pritaikomos šviesos

8IT

s



# Papildoma įranga



## Šviesos diodų priekiniai žibintai

Apimtis:

- ▶ Posūkių rodikliai
- ▶ Stabdžių šviesos
- ▶ Galinės šviesos
- ▶ Valstybinio numerio apšvietimas
- ▶ Atbulinės eigos šviesos

Kodas

8SK

A7 Sportback  
Kaina EUR su PVM

s

## Apšvietimo paketas

Apimtis:

- ▶ Lubų moduliai priekyje ir gale, įskaitant skaitymo šviestuvus (talpinis jungimas)
- ▶ Apšviečiami makiažo veidrodžiai vairuotojo ir priekinio keleivio pusėse
- ▶ Įlipimo zonos apšvietimas apatinėje priekinių durų pusėje
- ▶ Vidinės durų rankenos priekyje ir gale
- ▶ Daiktadėžė priekyje
- ▶ Pirštinių skyrius
- ▶ Kojų srities apšvietimas priekyje ir gale
- ▶ Bagažo skyriaus apšvietimas dešinėje ir kairėje

QQ0

s





# Papildoma įranga

Kodas

A7 Sportback  
Kaina EUR su PVM



## HD matriciniai priekiniai šviesos diodų žibintai, galiniai šviesos diodų žibintai ir priekinių žibintų apiplovimo sistema

HD matriciniai priekiniai šviesos diodų žibintai ir galiniai šviesos diodų žibintai su dinamine apšvietimo inscenizacija ir dinaminiais posūkių rodikliais apima šias funkcijas:

- ▶ Dienos važiavimo šviesos
- ▶ Artimosios šviesos
- ▶ Tolimosios šviesos
- ▶ Gabaritinės šviesos
- ▶ Dinaminiai posūkių rodikliai
- ▶ Bet kokioms oro sąlygoms pritaikomos šviesos (akinimo atspindžiais blogo matomumo sąlygomis sumažinimui)
- ▶ Dinaminė „Coming home“ ir „Leaving home“ funkcijų apšvietimo inscenizacija
- ▶ Pasukimo šviesos (šoninio apšvietimo papildymas pasukant)
- ▶ Manevravimo šviesos (apšviečia manevravimo zoną priekyje, kai važiuojama atbuline eiga)
- ▶ Automagistralės šviesos (padidintas šviesos nuotolis važiuojant dideliu greičiu)
- ▶ Automatinis dinaminis žibintų šviesos nuotolio reguliavimas
- ▶ Statinės pasukimo šviesos (šoninio apšvietimo papildymas mažo spindulio posūkiuose)
- ▶ Žymėjimo šviesos (derinyje su pasirinktiniu naktinio matymo asistentu) atpažintų pėsčiųjų pažymėjimui
- ▶ Stabdžių šviesos
- ▶ Galinės šviesos
- ▶ Valstybinio numerio apšvietimas
- ▶ Atbulinės eigos šviesos
- ▶ Priekinių žibintų apiplovimo sistema

PX6

2 038



# Papildoma įranga

Kodas

A7 Sportback  
Kaina EUR su PVM



## HD matriciniai priekiniai šviesos diodų žibintai su Audi lazerinėmis šviesomis, galiniai šviesos diodų žibintai ir priekinių žibintų apiplovimo sistema

Apima šias funkcijas:

- ▶ Audi lazerinės šviesos
- ▶ Dienos važiavimo šviesos
- ▶ Artimosios šviesos
- ▶ Tolimosios šviesos
- ▶ Gabaritinės šviesos
- ▶ Dinaminiai posūkių rodikliai
- ▶ Bet kokioms oro sąlygoms pritaikomos šviesos (akinimo atspindžiais blogo matomumo sąlygomis sumažinimui)
- ▶ Dinaminė „Coming home“ ir „Leaving home“ funkcijų apšvietimo inscenizacija
- ▶ Pasukimo šviesos (šoninio apšvietimo papildymas pasukant)
- ▶ Manevravimo šviesos (apšviečia manevravimo zoną priekyje, kai važiuojama atbuline eiga)
- ▶ Automagistralės šviesos (padidintas šviesos nuotolis važiuojant dideliu greičiu)
- ▶ Automatinis dinaminis žibintų šviesos nuotolio reguliavimas
- ▶ Statinės pasukimo šviesos (šoninio apšvietimo papildymas mažo spindulio posūkiuose)
- ▶ Žymėjimo šviesos (derinyje su pasirinktiniu naktinio matymo asistentu) atpažintų pėsčiųjų pažymėjimui
- ▶ Stabdžių šviesos
- ▶ Galinės šviesos
- ▶ Valstybinio numerio apšvietimas
- ▶ Atbulinės eigos šviesos
- ▶ Priekinių žibintų apiplovimo sistema

PXC

3 283



## Priekinių žibintų apiplovimo sistema

Priekinių žibintų apiplovimo sistema užtikrina daugiau šviesos kelyje, valydamą priekinius žibintus aukštu vandens slėgiu.

8X1

351





# Papildoma įranga

	Kodas	A7 Sportback Kaina EUR su PVM
<b>Tolimųjų šviesų asistentas</b> Automatinis tolimųjų šviesų įjungimas ir išjungimas sistemos funkcionavimo ribose mažina priešpriešais atvažiuojančių ir kitų eismo dalyvių akiniimą. Veikdamas savo funkcionavimo ribose, tolimųjų šviesų asistentas automatiškai atpažįsta priešpriešais artėjančių transporto priemonių priekinių žibintų šviesas, kitų transporto priemonių galinių žibintų šviesas ir šviesos šaltinius gyvenvietėse. Priklausomai nuo eismo situacijos, tolimosios šviesos automatiškai įjungiamos arba išjungiamos. Šitaip sistema pagerina matomumą bei padidina komfortą ir patogumą.	8G1	158
<b>Aplinką sudarančio apšvietimo paketas</b> Papildomai: <ul style="list-style-type: none"><li>▶ Įlipimo zonos apšvietimas apatinėje galinių durų pusėje</li><li>▶ Priekinių ir galinių durų apmušalų aplinką sudarantis apšvietimas</li><li>▶ Prieigų apšvietimas išorinėse priekinių ir galinių durų rankenose</li><li>▶ Prietaisų panelio aplinką sudarantis interjero apšvietimas</li></ul>	QQ1	362
<b>Kontūrinio ir aplinką sudarančio daugiaspalvio reguliuojamo apšvietimo paketas</b> Spalvų nustatymui disponuojama šešiais iš anksto nustatytais spalvų profiliais. Taip pat gali būti aktyvuojamas interaktyvusis ir individualizuotas spalvų profilis. Interaktyvus spalvų profilis valdomas, naudojant „Audi drive select“ sistemos režimus. Pasirinkimas iš 30 skirtingų spalvų individualizuojamam spalvų profiliui. Kontūrinio ir aplinką sudarančio apšvietimo spalva nustatoma atskirai. Elementai su spalvų suderinimo parinktimis: <ul style="list-style-type: none"><li>▶ Kišenės duryse priekyje ir gale</li><li>▶ Kontūrinis priekinių ir galinių durų apšvietimas</li><li>▶ Priekinių ir galinių durų apmušalų aplinką sudarantis apšvietimas</li><li>▶ Aplinką sudarantis interjero apšvietimas vidurinės konsolės priekyje</li><li>▶ Kontūrinis apšvietimas vidurinės konsolės priekyje</li><li>▶ Kontūrinis apšvietimas su apšviečiamu „quattro“ logotipu arba Audi žiedais (su priekinių ratų pavara) prietaisų palyje priekinio keleivio pusėje</li><li>▶ Prietaisų panelio aplinką sudarantis interjero apšvietimas</li></ul>	QQ2	646
<b>Veidrodžiai ir stogo sistemos</b>		
<b>Elektra nustatomi ir šildomi išoriniai galinio vaizdo veidrodžiai</b> Veidrodžiai su integruotais posūkių rodikliais apima šildomus priekinio stiklo apiplovimo purkštukus	6XD	s
Kėbulo spalva dažyti išorinių galinio vaizdo veidrodžių korpusai	6FA	s
Rankiniu būdu užtamsinamas vidinis galinio vaizdo veidrodis	4L2	s
Berėmis automatiškai tamsėjantis vidinis galinio vaizdo veidrodis	4L6	198



# Papildoma įranga

	Kodas	A7 Sportback Kaina EUR su PVM
Juodos spalvos išorinių galinio vaizdo veidrodžių korpusai 📌 Pastaba: tik su 4ZD arba 4ZP	6FJ	120
<b>Elektra prilenkiami išoriniai galinio vaizdo veidrodžiai su atminties funkcija</b> Veidrodžiai su integruotais šviesos diodų posūkių rodikliais ir automatine priekinio keleivio pusės išorinio veidrodžio nuleidimo funkcija apima šildomus priekinio stiklo apiplovimo purkštukus. Automatine priekinio keleivio pusės išorinio veidrodžio nuleidimo funkcija nulenkia priekinio keleivio pusės išorinį veidrodį žemyn, kai pasirenkama atbulinės eigos pavarą, suteikdama vairuotojui galimybę geriau matyti bordiūrą. Atminties funkcija išsaugo asmeninius nustatymus automobilio rakte. 📌 Pastaba: tik su PV3 arba PS8	6XF	284
Elektra prilenkiami išoriniai galinio vaizdo veidrodžiai	6XE	284
Abiejų pusių elektra prilenkiami automatiškai tamsėjantys išoriniai galinio vaizdo veidrodžiai 📌 Pastaba: tik su 4L6	6XK	397
Abiejų pusių elektra prilenkiami automatiškai tamsėjantys išoriniai galinio vaizdo veidrodžiai su atminties funkcija 📌 Pastaba: tik su 4L6	6XL	397
 <b>Panoraminis stiklinis stoglangis</b> Elektra valdomas stiklinis stoglangis turi labai didelį, tonuotą stiklinį paviršių. Tai sukuria išskirtinę atmosferą automobilio viduje ir pabrėžia pažangųjį salono dizainą malonia šviesos suteikiama nuotaika. Kai atidarytas, panoraminis stiklinis stoglangis taip pat užtikrina gaivų klimatą salone. Integruotas vėjo deflektorius sumažina oro srauto keliamą triukšmą, kai stoglangis atidarytas. Papildomai blizgios juodos spalvos stoglangio paviršius pabrėžia ryškų automobilio eksterjero dizainą. Kad valdymas būtų komfortiškas, stiklinio elemento atidarymas ir pakėlimas bei neperšviečiama užuolaida nuo saulės valdomi elektra. Panoraminis stiklinis stoglangis gali būti patogiai atidaromas ir uždaromas iš automobilio išorės, naudojant nuotolinio valdymo raktą.	3FB	1 869



# Papildoma įranga

## Rakinimo sistemos

	Kodas	A7 Sportback Kaina EUR su PVM
Signalizacija	PG2	s
Elektra atidaromas ir uždaromas bagažinės dangtis	4E7	s
 <p><b>„Audi connect key“ – išmaniojo telefono kaip skaitmeninio automobilio rakto naudojimas</b></p> <p>„Android“ išmanusis telefonas tampa skaitmeniniu Jūsų automobilio raktu. Jis atlieka tokias funkcijas, kaip automobilio atidarymas ir uždarymas, kai išmanusis telefonas laikomas tiesiogiai prie vairuotojo durų rankenos. Padėjus išmanųjį telefoną į priekinį vidurinį porankį, kelionės pradžioje automobilis gali būti paleidžiamas, naudojant „Start-Stop“ mygtuką. Toks pat patogus yra automobilio sustabdymas.</p> <p>„Audi connect“ rakto apimtis:</p> <ul style="list-style-type: none"> <li>▶ Kitiems žmonėms gali būti paprastai ir patogiai perduota iki 5 skaitmeninių automobilio raktų, naudojant „myAudi“ taikomąją programą Jūsų išmaniajame telefone.</li> <li>▶ NFC palaikanti rakto kortelė greitam perdavimui trečiajam asmeniui (pvz., naudojantis parkuotojo paslaugomis)</li> </ul> <p>„Audi connect“ raktas reikalauja tinkamo „Android“ išmaniojo telefono, kuris palaiko artimojo lauko ryšių (NFC) technologiją, bekontaktį duomenų perdavimo standartą.</p> <p>Be to, kad galėtų naudotis paslauga, automobilio rakto naudotojui reikia aktyvuotos ir patvirtintos „myAudi“ paskyros.</p> <p>„myAudi“ išmaniojo telefono taikomoji programa skaitmeninių automobilio raktų išleidimui ir tvarkymui prieinama nemokamai.</p> <p>📌 Pastaba: tik su PGB</p>	2F1	182
<p><b>Komfortinio rakto sistema su sensoriniu bagažinės dangčio atrakinimu</b></p> <p>Naudojantis komfortiniu raktu, automobilio durys ir bagažo skyriaus dangtis gali būti atidaromi per belaidę komunikaciją tarp rakto ir automobilio ir automobilis gali būti vėl uždaromas, naudojant sensorius durų rankenose. Įskaitant signalizacijos sistemą.</p> <p>Durų rankenos taip pat gali būti naudojamos automobilio atrakinimui be aktyvaus rakto naudojimo būtinybės. Tai įmanoma visose duryse. Norėdami užrakinti automobilį iš išorės, tiesiog spustelėkite bet kurį iš sensorių, kurių yra kiekvienoje durų rankenoje. Jums tiesiog reikia nešiotis komfortinį raktą su savimi.</p> <p>Bagažo skyriaus dangtis gali būti patogiai atrakinamas ir atidaromas, naudojant mygtuką komfortiniame rakte arba, jeigu Jūsų rankos užimtos, kojos judesiu (spyrio judesiu) automobilio gale. Derinyje su elektra atidaromu ir uždaromu bagažo skyriaus dangčiu taip pat galima uždaryti bagažo skyriaus dangtį kojos judesiu (spyrio judesiu).</p> <p>Autorizacijos paleidimas taip pat galimas be aktyvaus komfortinio rakto naudojimo būtinybės. Tuo tikslu komfortinis raktas turi būti automobilio viduje. Pavaros sistema įjungiamas ir išjungiamas, naudojant „Start-Stop“ mygtuką vidurinėje konsolėje.</p> <p>📌 Pastaba: tik su QQ1 arba QQ2</p>	PGB	950
<p><b>Durų pritraukimo pagalbos sistema</b></p> <p>Pritraukimo pagalbos sistema tyliam ir patikimam automobilio durų uždarymui. Tiesiog leiskite durims lengvai įeiti į jų spynas: pritraukimo pagalbos sistema automatiškai įtraukia nevisiškai uždarytas duris į spynas.</p> <p>📌 Pastaba: tik su QQ1 arba QQ2</p>	GZ2	724





# Papildoma įranga

	Kodas	A7 Sportback Kaina EUR su PVM
<p><b>Garažo vartų nuotolinis valdymas (HomeLink)</b> Garažo vartų atidarymo įranga (HomeLink®) yra integruotas programuojamas nuotolinis valdymas radijo bangomis garažų vartų, sklypų vartų, stovėjimo aikštelių užkardų, apsaugos sistemų ir apšvietimo sistemų valdymui. Valdymo ir siųstuvo modulis yra visiškai integruotas į valdymo koncepciją ir laisvai programuojamas. Jutiklinio ekrano valdymo laukams naudotojai gali suteikti individualius pavadinimus. Iš viso gali būti išsaugoma iki aštuonių skirtingų sistemų. Naudojama belaidė technologija užtikrina patikimumą ir saugumą. Išorinė prieiga prie valdymo sistemos per internetą neįmanoma. Kai priartėjama prie išsaugotos vietos, parodomas atitinkamas išskylantis langas, inicijuojantis perdavimo veiksmą. Naudotojui patogus sistemos sąrankos asistentas kartu su susijusia naudojimosi instrukcijos informacija prieinamas, naudojantis „MMI touch response“ sistema. Kadangi universalusis nuotolinis valdymas radijo bangomis yra visiškai integruotas, nebereikia vežiotis su savimi kišeninių pultų, nes dėl garažo vartų atidarymo įrangos (HomeLink®) pats automobilis tampa sąsaja su Jūsų namų sistemomis.</p>	VC2	284
<b>Stiklai</b>		
<p><b>Žalsvi, šilumą izoliuojantys stiklai</b> Šilumą izoliuojantys stiklai, pagaminti iš daugiasluoksnio saugaus stiklo, atspindi ultravioletinę spinduliuotę ir todėl gali padėti užkirsti kelią automobilio salono įkaitinimui.</p>	4GF	s
Šoniniai langai ir galinis langas su šilumą izoliuojančiais stiklais	4KC	s
Apsauginė užuolaida nuo saulės galiniam langui	3Y6	158
Klimatinį ir akustinį komfortą užtikrinantis priekinis stiklas su šildymu be laidininkų	4GR	668
 Pastaba: tik su 9ZE		
Tamsinti galinis stiklas, galinių durų stiklai ir galiniai šoniniai stiklai („privacy“ stiklai)	QL5	510
<p><b>Garsą izoliuojantys šoniniai stiklai</b> Dvigubi durų langų ir šoninių langų stiklai dar geriau pagerina išorinio garso izoliaciją. Derinyje su saugančiais nuo saulės tamsintais stiklais, iš garsą izoliuojančio stiklo pagaminti tik priekinių durų stiklai.</p>	VW0	566
<p><b>Adaptyvūs priekinio stiklo valytuvai su integruotais apiplovimo purkštukais</b> Apiplovimo skystis purškiamas tiesiogiai prieš valytuvų šluostiklius ir beveik iš karto nuvalomas taip, kad vairuotojas turėtų kuo aiškesnį matomumą net valymo metu. Sistema yra šildoma ir padeda atlaisvinti stiklą nuo ledo, naudodama atitirpdymo programą.</p>	9PF	408
Perstumiami skydeliai nuo saulės vairuotojo ir priekinio keleivio pusėje	5XF	69



# Papildoma įranga

## Kita eksterjero įranga

### Blizgūs langų apvadai

Stogo rėmo ir langų angų apdaila iš anoduoto aliuminio

Kodas

4ZB

A7 Sportback  
Kaina EUR su PVM

s



### Juodos spalvos stiliaus paketas

Juodos spalvos akcentai eksterjere aplink "Audi Singleframe", apdailos juostos prie šoninių langų, akcentai priekiniame ir galiniame bamperiuose

4ZD

679



### Juodos spalvos dizaino paketas „Plus“

Apimtis:

- ▶ Juodos spalvos akcentai „Audi Singleframe“ zonoje, apdailos juostos prie šoninių langų bei priekiniame ir galiniame bamperiuose
- ▶ Juodos spalvos išorinių veidrodžių korpusai
- ▶ Juodos spalvos Audi žiedai priekyje ir gale bei modelio pavadinimas gale

📌 Pastaba: tik su 2Z0 arba 2Z7

4ZP

906

### Paruošimas priekabos tempimo įrangai

Įranga leidžia papildomai įrengti priekabos prikabinimo įtaisą ir jau apima visą reikalingą techninę įrangą.

Priekabos prikabinimo įtaisą galima įsigyti iš originaliųjų Audi aksesuarų programos. Jis turėtų būti papildomai įrengiamas kvalifikuotose dirbtuvėse, nes gali prireikti papildomų perdarymų automobilyje.

1D8

226



# Papildoma įranga

	Kodas	A7 Sportback Kaina EUR su PVM
 <p><b>Priekabos prikabinimo įranga su elektra atrakinamu priekabos kabliu</b> Priekabos prikabinimo įtaisas su mechaniškai atlenkiama rutuline galvute gali būti patogiai atrakinamas mygtuku bagažo skyriuje. Elektroninės stabilizavimo sistemos (ESC) funkcija stabilizuoja priekaba važiavimo metu. Atlenkiamas sistemos lizdas leidžia nuolat naudoti priekaboje arba gyvenamojoje priekaboje elektros įrangą. Priekabos prikabinimo įtaisas ir sistemos lizdas, kai nenaudojami, gali būti nematamai užlenkiami po apatine bamperio dalimi.</p>	1D4	1 121
<p><b>Priekabos prikabinimo įranga su elektros pavara ir „Trailer Assist“ sistema</b> Priekabos prikabinimo įtaisas su mechaniškai atlenkiama rutuline galvute gali būti patogiai atrakinamas mygtuku bagažo skyriuje. Elektroninės stabilizavimo sistemos (ESC) funkcija stabilizuoja priekaba važiavimo metu. Atlenkiamas sistemos lizdas leidžia nuolat naudoti priekaboje arba gyvenamojoje priekaboje elektros įrangą. Priekabos prikabinimo įtaisas ir sistemos lizdas, kai nenaudojami, gali būti nematamai užlenkiami po apatine bamperio dalimi. Priekabos asistentas padeda vairuotojui, kai naudojamas automobilis, ir yra suderinamas su visomis priekabomis su standžiais grąžulais. Kai važiuojama atbuline eiga, priekabos asistentas gali automatiškai vairuoti priekabą. Kryptis patogiai valdoma jutikliniu valdymu „MMI touch response“ ekrane.</p> <p>📌 Pastaba: tik su KA2 arba PCF arba PCV</p>	1D9	1 347
Be modelio ir variklio identifikavimo užrašų automobilio gale	2Z0	0
73 litrų degalų bakas 📌 Pastaba: bazinė įranga modeliams su 3,0 l TDI varikliais	0M5	124
24 litrų „AdBlue“ rezervuaras 📌 Pastaba: tik modeliams su TDI varikliais; tik su 0M5	FK2	57
<b>Sėdynių apmušalai / odos paketai</b>		
<p><b>Medžiaginiai sėdynių apmušalai „Effect“</b> Bazinėms sėdynėms:</p> <ul style="list-style-type: none"> <li>▶ Juodos spalvos „Effect“ audiniu aptrauktos vidurinės sėdynių dalys</li> <li>▶ Juodos spalvos vienspalviu audiniu aptraukti sėdynių šonai, galvos atramos ir priekinis vidurinis porankis</li> </ul>	N2M	s





# Papildoma įranga

	Kodas	A7 Sportback Kaina EUR su PVM
<b>Sėdynių apmušalai iš „Valcona“ odos</b> Sportinėms priekinėms sėdynėms: <ul style="list-style-type: none"><li>▶ Juodos spalvos „Valcona“ oda aptrauktos vidurinės sėdynių dalys, iškilūs sėdynių šonai, galvos atramos ir priekinis vidurinis porankis</li><li>▶ „Rock grey“ spalvos kontrastinės siūlės</li></ul> Pusiau anilino „Valcona“ oda be reljefo yra kiurai nudažyta ir be chromo naudojimo rauginta oda. Šviesai atsparūs spalvos pigmentai užtikrina tolygią spalvą. Aiškiai išreikšto apsauginio sluoksnio nebuvimas padidina odos pralaidumą orui. 📌 Pastaba: tik su Q1D ir 7P1	N5D	2 661
<b>„Valcona“ oda su „S“ logotipo įspaudais</b> Sportinėms priekinėms sėdynėms su „S line“ interjeru: <ul style="list-style-type: none"><li>▶ Juodos spalvos „Valcona“ oda su „Rock grey“ spalvos kontrastinėmis siūlėmis arba „Rotor grey“ spalvos „Valcona“ oda su „Anthracite“ spalvos kontrastinėmis siūlėmis aptrauktos vidurinės sėdynių dalys, sėdynių šonai, galvos atramos ir priekinis vidurinis porankis</li><li>▶ „S“ logotipo įspaudai priekinių sėdynių atlošuose</li></ul> Sportinėms priekinėms sėdynėms „plus“ su „S line“ interjeru: <ul style="list-style-type: none"><li>▶ Juodos spalvos „Valcona“ oda su rombų raštu ir „Rock grey“ spalvos kontrastinėmis siūlėmis arba „Rotor grey“ spalvos „Valcona“ oda su rombų raštu ir „Anthracite“ spalvos kontrastinėmis siūlėmis aptrauktos vidurinės sėdynių dalys, sėdynių šonai, galvos atramos ir priekinis vidurinis porankis</li><li>▶ „S“ logotipo įspaudai priekinių sėdynių atlošuose</li></ul> 📌 Pastaba: tik su WQS ir Q1D arba Q4Q ir 7P1	N2R	2 661
<b>Sėdynių apmušalai iš „Valcona“/„Milano“ odos</b> Individualizuojamo profilio priekinėms sėdynėms su „S line“ interjeru: <ul style="list-style-type: none"><li>▶ Juodos spalvos perforuota „Milano“ oda aptrauktos vidurinės priekinių sėdynių dalys ir vidurinės dviejų nevedinamų šoninių galinių sėdynių dalys</li><li>▶ Juodos spalvos „Valcona“ oda aptraukti sėdynių šonai, vidurinė galinė sėdynė, galvos atramos, priekinis ir galinis viduriniai porankiai</li><li>▶ „Rock grey“ spalvos kontrastinės siūlės</li></ul> 📌 Pastaba: tik su 4D3 arba 4D8 ir PS8	N0K	2 661
<b>Odos ir dirbtinės odos „mono.pur 550“ derinys</b> Bazinėms priekinėms sėdynėms be priekinių sėdynių vedinimo: <ul style="list-style-type: none"><li>▶ Juodos, „Okapi brown“ arba „Pearl beige“ spalvos oda aptrauktos vidurinės priekinių sėdynių ir dviejų šoninių galinių sėdynių dalys bei išorinė vairuotojo sėdynės šono pusė</li><li>▶ Juodos, „Okapi brown“ arba „Pearl beige“ spalvos dirbtinė oda „mono.pur 550“ aptrauktos šoninės sėdynių dalys, galvos atramos, priekinis vidurinis porankis ir vidurinė galinė sėdynė</li></ul> Su juodos spalvos oda „Rock grey“ spalvos kontrastinės siūlės, o su „Okapi brown“ spalvos oda „Steel grey“ spalvos kontrastinės siūlės, su „Pearl beige“ spalvos oda „Agate grey“ spalvos kontrastinės siūlės Bazinėms priekinėms sėdynėms su priekinių sėdynių vedinimu: <ul style="list-style-type: none"><li>▶ Juodos, „Okapi brown“ arba „Pearl beige“ spalvos perforuota oda aptrauktos vidurinės priekinių sėdynių dalys ir vidurinės dviejų nevedinamų šoninių galinių sėdynių dalys</li><li>▶ Juodos, „Okapi brown“ arba „Pearl beige“ spalvos oda aptraukta išorinė vairuotojo sėdynės šono pusė</li><li>▶ Juodos, „Okapi brown“ arba „Pearl beige“ spalvos dirbtinė oda „mono.pur 550“ aptraukti sėdynių šonai, vidurinė galinė sėdynė, galvos atramos ir priekinis vidurinis porankis</li><li>▶ Su juodos spalvos oda „Rock grey“ spalvos kontrastinės siūlės, o su „Okapi brown“ spalvos oda „Steel grey“ spalvos kontrastinės siūlės, su „Pearl beige“ spalvos oda „Agate grey“ spalvos kontrastinės siūlės</li></ul> 📌 Pastaba: ne su bazinėmis sėdynėmis	N4M	1 190



# Papildoma įranga

	Kodas	A7 Sportback Kaina EUR su PVM
<p><b>„Dinamica Frequency“ mikropluošto ir odos derinys su „S“ logotipo įspaudais</b></p> <p>Sportinėms priekinėms sėdynėms:</p> <ul style="list-style-type: none"><li>▶ „Dinamica Frequency“ mikropluoštu aptrauktos vidurinės priekinių sėdynių ir dviejų šoninių galinių sėdynių dalys</li><li>▶ Juodos arba „Rotor grey“ spalvos oda su kontrastinėmis siūlėmis aptraukti sėdynių šonai, galvos atramos, vidurinė galinė sėdynė ir vidurinis porankis</li><li>▶ „S“ logotipo įspaudai priekinių sėdynių atlošuose</li></ul> <p>„Dinamica Frequency“ mikropluoštas yra sportinės išvaizdos kvėpuojanti mikropluošto medžiaga.</p> <p>📌 Pastaba: tik su Q1D ir 7P1</p>	N5K	1 585
<p><b>“Microfibre Dinamica” ir odos derinys</b></p> <p>Sportinėms priekinėms sėdynėms:</p> <ul style="list-style-type: none"><li>▶ Juodos spalvos „Dinamica“ mikropluoštu aptrauktos vidurinės priekinių sėdynių ir dviejų šoninių galinių sėdynių dalys</li><li>▶ Juodos spalvos oda aptraukti sėdynių šonai, galvos atramos, vidurinė galinė sėdynė ir vidurinis porankis</li><li>▶ „Rock grey“ spalvos kontrastinės siūlės</li></ul> <p>📌 Pastaba: tik su Q1D ir 7P1</p>	N5J	1 585
<p><b>Dirbtinė oda aptraukti viršutiniai interjero elementai</b></p> <p>Juodos spalvos dirbtinė oda su „Steel grey“ spalvos kontrastinėmis siūlėmis aptraukti prietaisų panelis ir durų apmušalų parapetai subtiliai pabrėžia interjero kokybę.</p>	7HB	475
<p><b>Dirbtinė oda aptraukti viršutiniai ir apatiniai interjero elementai</b></p> <p>Dirbtinė oda su suderintos spalvos kontrastinėmis siūlėmis aptraukti prietaisų panelis, durų apmušalų parapetai, atramos rankai duryse ir iš jos pagaminta vidurinės konsolės apdaila subtiliai pabrėžia interjero kokybę.</p> <p>Juodos spalvos dirbtinė oda su „Steel grey“ spalvos kontrastinėmis siūlėmis aptraukti prietaisų panelis ir durų apmušalų parapetai</p> <p>Atramų rankai duryse ir vidurinės konsolės apdailos pasirinkimas:</p> <ul style="list-style-type: none"><li>▶ Juodos spalvos dirbtinė oda su „Rock grey“ spalvos kontrastinėmis siūlėmis</li><li>▶ „Okapi brown“ spalvos dirbtinė oda su „Steel grey“ spalvos kontrastinėmis siūlėmis</li><li>▶ „Sard brown“ spalvos dirbtinė oda su „Steel grey“ spalvos kontrastinėmis siūlėmis</li><li>▶ „Pearl beige“ spalvos dirbtinė oda su „Agate grey“ spalvos kontrastinėmis siūlėmis</li><li>▶ „Rotor grey“ spalvos dirbtinė oda su „Anthracite“ spalvos kontrastinėmis siūlėmis</li></ul>	7HD	872



# Sėdynės



Iliustracinio pobūdžio nuotrauka

[www.audi.lt](http://www.audi.lt)



# Papildoma įranga

	Kodas	A7 Sportback Kaina EUR su PVM
 <p><b>Maksimalios apimties odos paketas</b> Oda su suderintos spalvos kontrastinėmis siūlėmis aptraukti prietaisų panelis, durų apmušalų parapetai, atramos rankai duryse ir iš jos pagaminta vidurinės konsolės apdaila subtiliai pabrėžia interjero kokybę. Juodos spalvos oda su „Steel grey“ spalvos kontrastinėmis siūlėmis aptraukti prietaisų panelis ir durų apmušalų parapetai Atramų rankai duryse ir vidurinės konsolės apdailos pasirinkimas:</p> <ul style="list-style-type: none"> <li>▶ Juodos spalvos „Fine Nappa“ oda su „Rock grey“ spalvos kontrastinėmis siūlėmis</li> <li>▶ „Okapi brown“ spalvos „Fine Nappa“ oda su „Steel grey“ spalvos kontrastinėmis siūlėmis</li> <li>▶ „Sard brown“ spalvos „Fine Nappa“ oda su „Steel grey“ spalvos kontrastinėmis siūlėmis</li> <li>▶ „Pearl beige“ spalvos „Fine Nappa“ oda su „Agate grey“ spalvos kontrastinėmis siūlėmis</li> <li>▶ „Rotor grey“ spalvos „Fine Nappa“ oda su „Anthracite“ spalvos kontrastinėmis siūlėmis</li> </ul>	7HF	1 574
<p><b>Juodos spalvos oda aptrauktas oro pagalvės uždangalas</b> Oro pagalvės uždangalas vaire yra aptrauktas juodos spalvos oda.</p>	3HB	284
<b>Sėdynės</b>		
Bazinės priekinės sėdynės	Q1A	s
<p><b>2 sėdimųjų vietų galinės sėdynės sistema su viduriniu ranktūriu</b> Galinės sėdynės atlošas gali būti nulenkiamas padalintas 40:20:40 santykiu arba visas. Vientisa galinė sėdynė aprūpinta dviem tritaškiais saugos diržais. Šoninės galinės sėdynės optiškai atitinka priekines sėdynes ir aprūpintos integruotomis „L“ formos galvos atramomis, kurių aukštis gali būti nustatomas rankiniu būdu. Vienos dalies galinis vidurinis porankis yra atlenkiamas ir aprūpintas daiktadėže.</p>	3NZ	s
<p><b>Individualizuojamo profilio komfortiškos sėdynės</b> Individualizuojamo profilio priekinių sėdynių forma ir padėtis gali būti nustatomos pagal asmeninius poreikius. Galima daugybė nustatymų elektra:</p> <ul style="list-style-type: none"> <li>▶ Sėdynės aukštis</li> <li>▶ Išilginė sėdynės padėtis</li> <li>▶ Atlošo ir sėdynės kampas</li> <li>▶ Šlaunų atrama</li> </ul> <p>Papildomai individualizuojamo profilio priekinių sėdynių apimtyje yra:</p> <ul style="list-style-type: none"> <li>▶ Pneumatinis sėdimosios dalies ir atlošo šonų bei juosmens atramos reguliavimas</li> <li>▶ Rankiniu būdu nustatomas galvos atramų aukštis iki galvos ir atstumas bei saugos diržų aukštis</li> <li>▶ Vairuotojo sėdynės ir priekinio keleivio sėdynės bei išorinių veidrodžių ir vairo atminties funkcija”</li> </ul> <p>📌 Pastaba: tik su 6XF arba 6XL ir NOK</p>	PS8	2 832



# Papildoma įranga

	Kodas	A7 Sportback Kaina EUR su PVM
<b>Sportinės priekinės sėdynės</b> Galima daugybė nustatymų rankiniu būdu: <ul style="list-style-type: none"><li>▶ Sėdynės aukštis</li><li>▶ Išilginė sėdynės padėtis</li><li>▶ Atlošo ir sėdynės kampas</li><li>▶ Galvos atramos ir diržo aukštis</li></ul> Papildomai sportinių priekinių sėdynių apimtyje yra: <ul style="list-style-type: none"><li>▶ Iškilios formos sėdynių šonai</li><li>▶ Rankiniu būdu ištraukiama šlaunų atrama</li><li>▶ 4 krypčių juosmens atramos reguliavimas elektra</li></ul> <p>📌 Pastaba: tik su 7P1; ne su baziniais sėdynių apmušalais</p>	Q1D	719
<b>Sportinės priekinės sėdynės „plus“</b> Specialieji sportinių priekinių sėdynių „plus“ požymiai yra tokios įspūdingos detalės, kaip integruotos galvos atramos ir „S“ logotipo įspaudai atlošuose. Galima daugybė nustatymų elektra: <ul style="list-style-type: none"><li>▶ Sėdynės aukštis</li><li>▶ Išilginė sėdynės padėtis</li><li>▶ Sėdynės ir atlošo kampas</li><li>▶ 4 krypčių juosmens atramos reguliavimas</li></ul> Papildomai sportinių priekinių sėdynių „plus“ apimtyje yra: <ul style="list-style-type: none"><li>▶ Integruotos priekinių sėdynių galvos atramos</li><li>▶ „S“ logotipo įspaudai priekinių sėdynių atlošuose</li><li>▶ Rankiniu būdu ištraukiama šlaunų atrama</li><li>▶ Rankiniu būdu nustatomas diržo aukštis”</li></ul> <p>📌 Pastaba: tik su PV3 ir 6XF arba 6XL; ne su baziniais sėdynių apmušalais</p>	Q4Q	1 845
<b>Galinės sėdynės 4+1 sėdimųjų vietų automobiliui</b> Vizualiai atitinka priekines sėdynes; papildoma vidurinė galinė sėdynė; trys tritaškiai saugos diržai ir galvos atramos Galinės sėdynės atlošas gali būti nulenkiamas padalintas 40:20:40 santykiu arba visiškai nulenkiamas	3NT	340



# Papildoma įranga

## Sėdėjimo komfortas

### Priekinių sėdynių reguliavimas

- ▶ Sėdynės aukštis
- ▶ Išilginė sėdynės padėtis
- ▶ Atlošo polinkis
- ▶ Galvos atramos ir diržo aukštis

Kodas

3L3

A7 Sportback  
Kaina EUR su PVM

s

### Elektra nustatoma priekinė sėdynė įskaitant vairuotojo sėdynės atminties funkciją

Apima šias nustatymo parinktis:

- ▶ Sėdynės aukštis
- ▶ Išilginė sėdynės padėtis
- ▶ Sėdynės ir atlošo kampas
- ▶ 4 krypčių juosmens atramos reguliavimas

Atminties funkcija vairuotojo pusėje aprūpinta dviem atminties vietomis kiekvienam naudotojo profiliui elektra nustatomoms priekinėms sėdynėms ir išoriniams veidrodžiams. Nustatymai gali būti išsaugomi ir aktyvuojami, naudojant atminties mygtuką. Papildomai dažniausiai naudojama sėdynės padėtis automatiškai išsaugoma asmeniniame profilyje.

„Easy Entry“ funkcija supaprastina įlipimą ir išlipimą. Jeigu išjungtas degimas, atitinkama sėdynė juda atgal, kai atidaromos vairuotojo durys.

📌 Pastaba: tik su 6XF arba 6XL

PV3

1 416



### Priekinių sėdynių šildymas

Sėdynių šildymas šildo vidurines sėdimųjų paviršių ir atlošų dalis bei derinyje su odiniais apmušalais ir apdaila bei sportinėmis priekinėmis sėdynėmis priekinių sėdynių atlošų šonus.

Vairuotojo ir priekinio keleivio sėdynių šildymas gali būti atskirai nustatomas keliomis pakopomis apatiniame „MMI touch response“ ekrane oro kondicionieriaus valdymo elementais.

4A3

431





# Papildoma įranga

	Kodas	A7 Sportback Kaina EUR su PVM
<b>Priekinių ir galinių sėdynių šildymas</b> Sėdynių šildymas šildo priekinių sėdynių ir šoninių galinių sėdynių vidurines sėdimųjų paviršių ir atlošo dalis bei derinyje su odiniais apmušalais ir apdaila bei sportinėmis priekinėmis sėdynėmis ir sportinėmis priekinėmis sėdynėmis „plus“ priekinių sėdynių atlošų šonus. Vairuotojo ir priekinio keleivio sėdynių šildymas gali būti atskirai nustatomas keliomis pakopomis apatiniame „MMI touch response“ ekrane oro kondicionieriaus valdymo elementais. Šoninės galinės sėdynės taip pat gali būti valdomos keliomis pakopomis. <b>!</b> Pastaba: tik su 9AQ; ne su baziniais sėdynių apmušalais	4A4	861
Priekinių sėdynių 4 krypčių juosmens atramos reguliavimas	7P1	317
<b>Priekinių sėdynių vėdinimas, nustatomas 3 pakopomis</b> Aktyvus sėdynių vėdinimas reguliuoja vairuotojo ir priekinio keleivio sėdynių vėdinimą. Vėdinimui ventilatoriai pučia orą sėdynių vidurinių dalių ir jų atlošų vidurinių dalių perforuotą odą. Oro srauto stiprumas gali būti reguliuojamas trimis pakopomis oro kondicionieriaus valdymo elementais. Automatinis sėdynių šildymas užkerta kelią tam, kad sėdynės būtų šaltos. <b>!</b> Pastaba: tik su PV3 ir 4A3 arba 4A4; ne su baziniais sėdynių apmušalais	4D3	906
<b>Priekinių sėdynių vėdinimas ir masažo funkcija</b> Aktyvus sėdynių vėdinimas reguliuoja vairuotojo ir priekinio keleivio sėdynių vėdinimą. Vėdinimui ventilatoriai pučia orą sėdynių vidurinių dalių ir jų atlošų vidurinių dalių perforuotą odą. Oro srauto stiprumas gali būti reguliuojamas trimis pakopomis oro kondicionieriaus valdymo elementais. Automatinis sėdynių šildymas užkerta kelią tam, kad sėdynės būtų šaltos. Tiksliniam nugaros ir pečių raumenų atpalaidavimui masažo funkcija apima aštuonias masažo programas. 10 pneumatinių pagalvių kiekvienoje priekinėje sėdynėje gali būti nustatomos trimis intensyvumo laipsniais. Programa ir intensyvumas gali būti nustatomi apatiniame „MMI touch response“ ekrane. Galimos masažo programos: <ul style="list-style-type: none"><li>▶ banga</li><li>▶ pulsavimas</li><li>▶ tempimas</li><li>▶ poilsis</li><li>▶ nugara</li><li>▶ pečiai</li><li>▶ aktyvavimas</li><li>▶ sveikatingumo atstatymas</li></ul> <b>!</b> Pastaba: tik su 4A3 arba 4A4, ir NOK, ir PS8	4D8	1 756
<b>Priekinių sėdynių galvos atramos su reguliavimu aukščio ir išilgine kryptimis</b> Su rankiniu būdu nustatomu galvos atramų aukščiu ir atstumu. Ne su sportinėmis sėdynėmis „plus“.	5ZC	171



# Papildoma įranga

## Interjero apdaila

	Kodas	A7 Sportback Kaina EUR su PVM
<b>„Graphite grey” spalva apatinė interjero apdaila</b> prietaisų panelyje, durų apmušaluose ir vidurinėje konsolėje; aliuminio optikos apvadai	5MA	s
<b>Dekoratyviniai intarpai iš aliuminio „Fragment“</b> prietaisų panelyje, durų apmušaluose ir vidurinėje konsolėje, įskaitant gėrimų laikiklių uždangalą; aliuminio optikos apvadai	5MU	498
<b>Dekoratyviniai intarpai iš tamsaus matinio pašiaušto aliuminio</b> prietaisų panelyje, durų apmušaluose ir vidurinėje konsolėje, įskaitant gėrimų laikiklių uždangalą; aliuminio optikos apvadai ⓘ Pastaba: tik su WQS	5TG	498
<b>Tvilo struktūros anglies pluošto dekoratyviniai intarpai</b> prietaisų paneliui ir durų apmušalams; juodu fortepijono laku padengti dekoratyviniai intarpai vidurinėje konsolėje, įskaitant gėrimų laikiklių uždangalą; aliuminio optikos apvadai ⓘ Pastaba: tik su WQS	5MK	850
<b>Natūralios rudos spalvos alyvmedžio dekoratyviniai intarpai</b> prietaisų panelyje, durų apmušaluose ir vidurinėje konsolėje, įskaitant gėrimų laikiklių uždangalą; aliuminio optikos apvadai	7TT	872
<b>„Volcano grey” spalvos švelnaus rievėtumo natūralaus uosio dekoratyviniai intarpai</b> prietaisų panelyje, durų apmušaluose ir vidurinėje konsolėje, įskaitant gėrimų laikiklių uždangalą; aliuminio optikos apvadai	7TN	872
<b>Intarpai iš juodos spalvos „Dinamica“ mikropluošto</b> prietaisų paneliui ir durų apmušalams; juodu fortepijono laku padengti dekoratyviniai intarpai vidurinėje konsolėje, įskaitant gėrimų laikiklių uždangalą; aliuminio optikos apvadai	7TH	1 121
 <b>Juodos spalvos stiklo optikos valdymo mygtukai su taktiliniu grįžtamuoju ryšiu įskaitant praplėstą aliuminio optiką</b> Blizgios juodos spalvos valdymo mygtukų juosta vidurinėje konsolėje ir apšvietimo mygtukai suteikia interjerui pažangiąją atmosferą. Aukšta kokybė atsispindi valdymo mygtukų juostos ir apšvietimo mygtukų juostos bei apšvietimo mygtukų juostos su priartėjimo sensoriais jutiminiame grįžtamajame ryšyje. Išpūdingą kontrastą sudaro asistavimo vairuotojui sistemų valdymo mygtukų, stovėjimo stabdžio mygtukų, „Auto Hold“ funkcijos mygtuko, centrinio užrakto priekyje ir gale, bagažo skyriaus atrakinimo mygtuko, vidinių durų rankenų ir langų valdymo elementų apvadų aliuminio optika.	GS5	384



# Papildoma įranga

## Kita interjero įranga

Medžiaginis lubų apmušimas

Kodas

A7 Sportback  
Kaina EUR su PVM

6NJ

s



Juodos spalvos medžiaginis lubų apmušimas

6NQ

362

### „Audi exclusive“ juodos spalvos „Dinamica“ mikropluoštu aptrauktas lubų apmušalas

Juodos spalvos „Dinamica“ mikropluoštu aptraukti lubų apmušalas, viršutinės statramsčių apmušalų dalys ir skydeliai nuo saulės

📌 Pastaba: tik su 9AQ ir 9VS arba 8RF ir 5XF ir 3Y6

6NA

2 322

### Cigarečių uždegiklis ir peleninė

Du cigarečių uždegikliai (12 voltų) ir išimama peleninė gėrimų laikiklyje priekyje

9JC

69

### Daiktadėžių paketas

Daiktadėžių paketo apimtis:

- ▶ 2 gėrimų laikikliai galiniame viduriniame porankyje
- ▶ Bagažo skyriaus tinklas tvirtinimui prie krovinio tvirtinimo taškų ant bagažo skyriaus grindų

QE1

91

### Įlipimo zonos šviesos diodų apšvietimas priekyje su logotipo projekcija

Kai atidaromos priekinės durys, naudojant šviesos diodų technologiją ant dangos projektuojami Audi žiedai arba „S“ emblema su raudonu rombu derinyje su „S line“. Šviesos diodų technologija ne tik padidina apšvietumą, kai įlipama, bet ir užtikrina įspūdingą vaizdą.

📌 Pastaba: tik su QQ1 arba QQ2

9TG

142



# Papildoma įranga



## Vairai / pavarų perjungimo svirtys / valdymo elementai

	Kodas	A7 Sportback Kaina EUR su PVM
<p><b>Oda aptrauktas multifunkcinis vairas</b>                      Odos ant vairo ir važiavimo pakopų pasirinkimo svirties rankenos spalva suderinta su viršutinės prietaisų panelio dalies spalva.                      Vairas mechaniškai nustatomas aukščio kryptimi ir išilgine kryptimi.                      Vairas aprūpintas 12 daugiavfunkčių mygtukų patogiam gausių bazinių informacijos ir pramogų bei papildomų funkcijų valdymui ir tiekiamas už papildomą kainą.</p>	2ZB	s
<p><b>Dvigubų stipinų oda aptrauktas daugiavfunkcis vairas su pavarų perjungimo svirtelėmis</b>                      Dėl savo pažangių dizaino su aliuminio optika oda aptrauktas dvigubų stipinų daugiavfunkcis vairas yra įspūdingas ir jį patogų laikyti rankomis. Odos ant vairo ir važiavimo pakopų pasirinkimo svirties rankenos spalva suderinta su viršutinės prietaisų panelio dalies spalva.                      Vairas mechaniškai nustatomas aukščio kryptimi ir išilgine kryptimi. Automatinis mechanizmas tiekiamas derinyje su vairo kolonėlės nustatymu elektra bei supaprastina įlipimą į automobilį ir išlipimą iš jo.                      Vairas aprūpintas 12 daugiavfunkčių mygtukų patogiam gausių bazinių informacijos ir pramogų bei papildomų funkcijų valdymui ir tiekiamas už papildomą kainą. Pavarų perjungimo svirtelės suteikia galimybę rankiniu būdu perjunginėti pavaras.</p> <p>📌 Pastaba: ne su PCC arba PB</p>	2ZQ	136
Dvigubų stipinų oda aptrauktas šildomas daugiavfunkcis vairas su pavarų perjungimo svirtelėmis	2ZM	351
Sportinis oda aptrauktas daugiavfunkcis vairas su pavarų perjungimo svirtelėmis	1XW	266
Sportinis oda aptrauktas šildomas daugiavfunkcis vairas su pavarų perjungimo svirtelėmis	1XP	482
Oda aptrauktas sportinio profilio 3 stipinų daugiavfunkcis vairas su pavarų perjungimo svirtelėmis ir tiesia apatine dalimi	2PF	397
<p><b>Vairo kolonėlės nustatymas elektra</b>                      Vairo kolonėlė gali būti patogiai nustatoma aukščio ir atstumo kryptimis į individualiai idealią padėtį, paspaudžiant mygtuką. Jeigu reikia, automatinė patogaus įlipimo ir išlipimo funkcija nustato vairą į padėtį, kurioje yra lengviau įlipti į automobilį ir išlipti iš jo. Derinyje su elektra nustatomomis priekinėmis sėdynėmis papildomai su atminties funkcija, kuri išsaugo individualius vairo aukščio ir atstumo nustatymus.</p> <p>📌 Pastaba: tik su PV3 arba PS8</p>	2C7	453
<b>Oro kondicionierius</b>		
<p><b>Automatinis oro kondicionierius</b>                      Apima šias funkcijas:</p> <ul style="list-style-type: none"> <li>▶ Atskiras temperatūros valdymas ir oro paskirstymas vairuotojo ir priekinio keleivio pusėse</li> <li>▶ Klimato valdymas keleivių skyriaus gale naudojant ventiliacines angas vidurinės konsolės gale</li> <li>▶ Atitirpdymo angos priekiniam stiklui ir šoniniams stiklams</li> <li>▶ Salono filtru, kuris pašalina dulkes ir kvapus, padėdamas sumažinti dulkių dalelių, kvapų ir alergenų koncentraciją automobilio salone</li> </ul>	9AK	s





# Papildoma įranga

	Kodas	A7 Sportback Kaina EUR su PVM
 <p><b>4 zonų prabangi automatinė oro kondicionieriaus sistema</b> Apima šias funkcijas:</p> <ul style="list-style-type: none"> <li>▶ Atskiras temperatūros ir oro paskirstymo valdymas vairuotojo ir priekinio keleivio pusėse bei gale esantiems keleiviams kairėje ir dešinėje</li> <li>▶ Oro išleidimo angos galiniuose priekinių durų statramsčiuose</li> <li>▶ Klimatizavimo valdymo elementai gale su jutikliniu valdymu</li> <li>▶ Efektyvus klimatizavimo zonų reguliavimas dėl keleivių atpažinimo</li> <li>▶ Automatinis oro recirkuliacijos režimas ir nuo saulės spinduliavimo priklausomas valdymas</li> <li>▶ Atitirpdymo angos priekiniam stiklui ir šoniniams stiklams</li> <li>▶ Salono filtru, kuris pašalina dulkes ir kvapus, padėdamas sumažinti dulkių dalelių, kvapų ir alergenų koncentraciją automobilio salone</li> <li>▶ Likutinės šilumos naudojimas</li> <li>▶ Asmeninių klimatizavimo profilių atminties funkcija</li> </ul>	9AQ	906
<p><b>Autonominis šildymas / vėdinimas su nuotoliniu valdymu</b> Visuomet tinkama komfortiška temperatūra automobilyje – su efektyviu oro kondicionieriumi, kuris iš anksto pašildo Jūsų automobilį žiemą arba gerai išvėdina jį vasarą. Autonominis šildymas pašildo saloną ir pašalina ledą nuo langų be variklio paleidimo. Galima rinktis iš šildymo režimų „defrost“ (tik langams) ir „warm“ (papildomas išankstinis salono šildymas). Autonominio vėdinimo sistema tiekia gryną orą ir vėsina saloną. Abi funkcijos gali būti aktyvuojamos, naudojant laikmatį arba atskirą nuotolinio valdymo radijo bangomis pultą.</p> <p>📌 Pastaba: tik su OMS</p>	9M9	1 925
 <p><b>Oro kokybės paketas</b> Įskaitant jonizatorių, aromatizatorių ir oro kokybės vizualizavimą MMI ekrane</p> <p>📌 Pastaba: tik su 9AQ</p>	2V9	510



# Papildoma įranga

## Informacija ir pramogos / MMI ir navigacijos sistemos

### „Audi virtual cockpit“ prietaisų skydelis „plus“

Apimtis:

- ▶ 3 atskiros atvaizdavimo parinktys: „dynamic“, „sport“ ir „classic“
  - ▶ Individualizuojamas greičio, variklio apsisukimų, žemėlapių, „Audi connect“ paslaugų, radijo ir medijų bei daugybės kitos informacijos atvaizdavimas
  - ▶ Automobilio kompiuterio duomenų konfigūracija tachometre
  - ▶ Valdymas naudojant daugiafunkcij vairą
  - ▶ Navigacijos žemėlapių kaip 3D vietovės modelio pavaizdavimas aukštos raiškos 12,3“ spalvotame ekrane
  - ▶ Nuolatinis navigacijos informacijos atvaizdavimas prie spidometro, kai aktyvuotas vedimas link tikslo
  - ▶ Poilsio rekomendacija
- „VIEW“ mygtukas daugiafunkciame vaire suteikia Jums galimybę greitai ir intuityviai perjunginėti tarp 2 skirtingo dydžio apvaliųjų prietaisų.
- ▶ Pažangusis vaizdas su didele ir vaizdžia automobilio kompiuterio ir MMI turinio grafika
  - ▶ Vaizdas „classic“ su dideliu tachometro ir spidometro pavaizdavimu

Kodas

9S9

A7 Sportback  
Kaina EUR su PVM

s

MMI radijo sistema „plus“ su „MMI touch response“ technologija: 10,1“ spalvotas ekranas, įskaitant „MMI touch response“ su taktiliniu grįžtamoju ryšiu, 2 USB-C įkrovimo ir duomenų perdavimo jungtimis

18Z/  
7Q0

s

MMI nuotolinio valdymo modulis (8,6“ spalvotas ekranas), įskaitant „MMI touch response“ su taktiliniu grįžtamoju ryšiu, skirtas oro kondicionieriaus funkcijų valdymui, su įvesties lauku rankraštinių simbolių atpažinimui

s



### MMI navigacija „plus“ su „MMI touch response“ technologija

- ▶ Navigacijos sistema su 10,1“ aukštos raiškos spalvotu ekranu (1540 x 720), įskaitant „MMI touch response“ su jutiminiu grįžtamoju ryšiu
- ▶ Atskirtas „MMI touch“ valdymo modulis su 8,6“ spalvotu ekranu (1280 x 660), įskaitant „MMI touch response“ su jutiminiu grįžtamoju ryšiu, klimatizavimo funkcijų valdymui, taip pat veikiantis kaip įvesties laukas rankraštinių simbolių atpažinimui
- ▶ Prijungtinis žemėlapių atnaujinimas: aktualiausių navigacijos duomenų atsisiuntimas
- ▶ MMI paieška: laisvo teksto paieška su intelektualiuoju kelionės tikslų pasiūlymu įvedimo metu
- ▶ „MMI touch response“ greitajam, intuityviajam valdymui, pvz., kelionės tikslo įvedimui naudojant rankraštinių simbolių atpažinimo funkciją bei laisvam judinimui ir mastelio keitimui žemėlapyje
- ▶ Detalizuota maršruto informacija: žemėlapių peržiūra, alternatyvių maršrutų pasirinkimas, įdomūs objektai, eismo juostos rekomendacijos, išvažiavimai iš automagistralių, detalizuoti sankirtų žemėlapiai ir daug daugiau
- ▶ Garso stiprumo reguliavimas priklausomai nuo greičio

7UG

2 445

ⓘ Pastaba: tik su IT3



# Informacija ir pramogos / radijo ir TV sistemos



Ilustracinio pobūdžio nuotrauka.



# Papildoma įranga

## Informacija ir pramogos / radijo ir TV sistemos

### Audi garso sistema

10 garsiakalbių įskaitant vidurinį garsiakalbį ir žemųjų dažnių garsiakalbį

Kodas

A7 Sportback  
Kaina EUR su PVM

9VD

s



### “Bang & Olufsen” 3D “Premium” klasės garso sistema 16 garsiakalbių įskaitant 3D garsiakalbius

📌 Pastaba: tik su QQ1 arba QQ2

9VS

872



### “Bang & Olufsen” 3D praplėsta garso sistema

19 garsiakalbiai įskaitant priekinius ir galinius 3D garsiakalbius

📌 Pastaba: tik su QQ1 arba QQ2, ne su 1G5

8RF

6 873

DVD grotuvas

7D5

136





# Papildoma įranga

	Kodas	A7 Sportback Kaina EUR su PVM
<b>Informacija ir pramogos / telefonas ir komunikacija</b>		
Bluetooth sąsaja	9ZX	s
Audi garso sistema	9VD	s
3 metų "Audi connect" navigacijos bei informacijos ir pramogų licencija ⓘ Pastaba: tik su 7UG	IT3	33
<b>USB jungtys su įkrovimo funkcija gale</b> Įrangos apimtis: ▶ 2 USB-C jungtys su įkrovimo funkcija gale ▶ 2 sąsajos pirmojoje sėdynių eilėje Paprastas prijungimas naudojant USB kabelį, 15 vatų išvesties galia	UE8	171
<b>Audi sąsaja išmaniajam telefonui</b> Audi muzikos sąsaja "Google Android Auto", "Apple CarPlay"	IU1	968
 "Audi phone box" su belaidžiu įkrovimu ("Qi" standartą palaikantiems telefonams) Galima prijungti du telefonus "Bluetooth" jungtimi	9ZE	566
<b>Asistavimo sistemos / saugumas</b>		
Parkavimo sistema "plus"	9X9	s
Pastovaus greičio palaikymo sistema su greičio ribotuvu	8T6	s
Kelio ženklų atpažinimas naudojant kamerą	QR9	s



# Papildoma įranga

	Kodas	A7 Sportback Kaina EUR su PVM
<p><b>Įspėjimo dėl išvažiavimo iš eismo juostos sistema</b></p> <p>Sistemos funkcionavimo ribose padeda vairuotojui išvengti netyčinio išvažiavimo iš eismo juostos. Kai sistema aktyvuota ir parengta funkcionavimui, o posūkių rodikliai neįjungti, įspėjimo dėl išvažiavimo iš eismo juostos sistema koreguojančia vairavimo intervencija padeda išvengti atpažintos eismo juostą ribojančios linijos kirtimo. Papildoma vairo vibracija gali būti nustatoma vairuotojui pageidaujant. Sistema funkcionuoja maždaug nuo 60 km/h iki maksimaliai 250 km/h greičio diapazone. Sistema aktyvuojama, kai tik įjungiamas degimas. Ji taip pat gali būti įjungiamas ir išjungiamas, naudojant „MMI touch response“ ekraną. Atkreipkite dėmesį: sistemos veikia tik savo funkcionavimo ribose ir užtikrina pagalbą važiavimo metu. Tačiau vairuotojas lieka atsakingas už automobilio vairavimą ir bet kuriuo metu privalo būti atidus.</p>	6I3	s
<p><b>„Audi pre sense front“ sistema</b></p> <p>Dėl nuolatinio zonos prieš automobilį stebėjimo naudojant priekinę kamerą ir tinklinės surinktų duomenų analizės sistema gali atpažinti situacijas, kurios įvertintos kaip kritinės, ir priekinio susidūrimo tikimybę. Savo funkcionavimo ribose sistema, priklausomai nuo situacijos ir greičio, gali įspėti dėl gresiančių susidūrimų ir inicijuoti tinkamą stabdymą. Saugos priemonės gali būti inicijuojamos iš anksto. Transporto priemonės gali būti atpažįstamos iki 250 km/h greičio, pėstieji – maždaug iki 85 km/h greičio ir dviratininkai – nuo 5 km/h greičio. Priekinės „Audi pre sense“ sistemos užtikrinamos saugumo priemonės:</p> <ul style="list-style-type: none"><li>▶ Priekinių ir, jeigu yra, šoninių galinių sėdynių saugos diržų įtempimas</li><li>▶ Sėdėjimo padėties optimizavimas</li><li>▶ Avarinių šviesų aktyvavimas siekiant įspėti kitus eismo dalyvius</li><li>▶ Langų ir panoraminio stiklinio stoglangio (jeigu užsakytas) uždarymas</li></ul>	6K8	s
<p><b>„Audi pre sense basic“ sistema</b></p> <p>Bazinė „Audi pre sense“ sistema gali iš anksto inicijuoti saugos priemones avarinio ir susidūrimo išvengimo stabdymo atvejais bei ribinėse vairavimo situacijose. Dėl tinkle veikiančių skirtingų automobilio sistemų sistema gali įvertinti atitinkamą važiavimo situaciją. Bazinės „Audi pre sense“ sistemos užtikrinamos saugumo priemonės:</p> <ul style="list-style-type: none"><li>▶ Priekinių ir, jeigu yra, šoninių galinių sėdynių saugos diržų įtempimas</li><li>▶ Sėdėjimo padėties optimizavimas</li><li>▶ Avarinių šviesų aktyvavimas siekiant įspėti kitus eismo dalyvius</li><li>▶ Langų ir panoraminio stiklinio stoglangio (jeigu užsakytas) uždarymas</li></ul>	7W1	340
<p><b>Asistavimo paketas „City“</b></p> <ul style="list-style-type: none"><li>▶ Sankryžų asistentas JX1</li><li>▶ Įspėjimas persirikiuojant į kitą eismo juostą 7Y1</li><li>▶ Įspėjimas išlipant</li><li>▶ Skersinio eismo stebėjimo asistentas gale</li><li>▶ Galinė „Audi pre sense“ sistema su „Audi pre sense basic“ sistema 7W3</li></ul> <p>📌 Pastaba: tik su 6XX arba 6XL</p>	PCM	1 529



# Papildoma įranga

	Kodas	A7 Sportback Kaina EUR su PVM
<p><b>Asistavimo paketas "Tour"</b></p> <ul style="list-style-type: none"> <li>▶ Adaptyvus važiavimo asistentas įskaitant greičio ribotuvą, efektyvumo asistentą, susidūrimų išvengimo asistentą ir pasukimo asistentą 8T8</li> <li>▶ Važiavimo spūstyje asistentas</li> <li>▶ Kelio ženklų atpažinimas naudojant kamerą QR9</li> <li>▶ Adaptyvus greičio reguliavimo asistentas su kritinių situacijų asistentu (6I6)</li> </ul> <p>📌 Pastaba: tik su 8G1 arba PXC arba PX6, ir 7W1 arba PCH arba PCM, ir 7UG, ir 1XP arba 1XW, arba 2PZ, arba 2ZM</p>	PCC	1 913
<p><b>Įspėjimas persirikiuojant į kitą eismo juostą įskaitant galinę "Audi pre sense" sistemą, įspėjimą išlipant ir skersinio eismo stebėjimo asistentą gale</b></p> <ul style="list-style-type: none"> <li>▶ Galinė "Audi pre sense" sistema su "Audi pre sense basic" sistema 7W3</li> <li>▶ Įspėjimas persirikiuojant į kitą eismo juostą 7Y1</li> </ul> <p>📌 Pastaba: tik su 6XK arba 6XL arba 6XE arba 6XF</p>	PCH	1 019
 <p>Projekcinis ekranas</p>	KS1	1 585



# Papildoma įranga

	Kodas	A7 Sportback Kaina EUR su PVM
 <p>Naktinio matymo asistentas</p> <p>📌 Pastaba: tik su 8X1 arba PXC arba PX6, ir 9AQ</p>	9R1	2 435
Parkavimo asistentas	7X5	395
Galinio vaizdo kamera	KA2	533
<p><b>Parkavimo asistentų paketas</b></p> <ul style="list-style-type: none"> <li>▶ Nuotolinio parkavimo asistentas „plus“ (FT1)</li> <li>▶ „Park Assist“ sistema su parkavimo pagalbos sistema „plus“ (7X5)</li> <li>▶ 360° aplinkos matymo kameros „Top View“ (KA6)</li> </ul> <p>📌 tik su 7W1 arba PCH arba PCM ir 6XK arba 6XL arba 6XE arba 6XF ir PGB, ir 7UG</p>	PCF	1 754
<p><b>Parkavimo asistentų paketas su parkavimo asistentu „plus“</b></p> <ul style="list-style-type: none"> <li>▶ Parkavimo asistentas „plus“ (FT3)</li> <li>▶ „Park Assist“ sistema su parkavimo pagalbos sistema „plus“ (7X5)</li> <li>▶ 360° aplinkos matymo kameros „Top View“ (KA6)</li> </ul> <p>📌 Pastaba: tik su 6XK arba 6XL arba 6XE arba 6XF ir 7UG</p>	PCV	1 641
<p><b>Asistavimo sistemų paketas „plus“ su nuotolinio parkavimo asistentu „plus“</b></p> <p>Apimtis:</p> <ul style="list-style-type: none"> <li>▶ Parkavimo asistentų paketas su nuotolinio parkavimo asistentu „plus“</li> <li>▶ Asistavimo vairuotojui sistemų paketas „City“</li> <li>▶ Asistavimo paketas „Tour“</li> </ul> <p>📌 Pastaba: tik su 8G1 arba PXC arba PX6 ir 6XK arba 6XL arba 6XE arba 6XF ir PGB ir 7UG</p>	PBY	5 173





# Papildoma įranga

	Kodas	A7 Sportback Kaina EUR su PVM
<b>Šoninės oro pagalvės priekyje ir gale su galvos oro pagalvėmis ir galinių saugos diržų sagčių apšvietimu</b> Šoninės oro pagalvės priekyje ir gale yra integruotos į priekinių sėdynių ir šoninių galinių sėdynių atlošus. Galvos oro pagalvės papildomai, jeigu reikia, išsiskleidžia prie šoninių langų. Taip žmonės ant priekinių sėdynių ir ant šoninių galinių sėdynių gali būti apsaugomi šoninio susidūrimo metu. Apšviečiamos diržų sagtys padidina komfortą ir salono vertę subtiliu aukštos kokybės apšvietimu. Saugos diržų sagčių paieška tamsoje liko praeityje.	4X4	498
<b>Galinės “Pre sense” sistemos paketas</b> Apima funkcijas, kurios padidina ant galinės sėdynės sėdinčių keleivių saugumą ir komfortą: ▶ Šoninės oro pagalvės gale, papildančios šoninių oro pagalvių, priekinių ir galvos oro pagalvių sistemą ▶ Galiniai saugos diržų įtempikliai su grįžtamuju įtempimu papildoma bazinės „Audi pre sense“ sistemos priekinius saugos diržų įtempiklius su grįžtamuju įtempimu, kad, papildomai prie bazinės „Audi pre sense“ sistemos priemonių, avarinio ir susidūrimo išvengimo stabdymo atvejais bei ribinėse vairavimo situacijose būtų iš anksto įtempiami galiniai saugos diržai ▶ Apšviečiamos saugos diržų sagtys ❗ Pastaba: tik su 7W1 arba PBY arba PCH arba PCM	4X9	815
<b>Važiuklė / stabdžiai</b>		
<b>Standartinė važiuoklė</b> Apimtis: ▶ Amortizatoriai ir spiralinės spyruoklės ant priekinės ir galinės ašies ▶ 5 svirčių lengvasvorės konstrukcijos priekinė ašis su stabilizatoriumi, priekinės ašies rėmas prisuktas prie kėbulo ▶ 5 svirčių lengvasvorės konstrukcijos galinė ašis su nepriklausoma pakaba ir stabilizatoriumi, elastingai sumontuotas galinės ašies rėmas	1BA	s
<b>“Audi drive select” sistema</b> Skirtingi režimai leidžia Jums nustatyti Jūsų automobilio charakteristikas, kad Jūs bet kuriuo metu galėtumėte mėgautis vairavimo potyriu: ▶ „auto“ ▶ „comfort“ ▶ „dynamic“ ▶ „efficiency“ ▶ „individual“ Režimas „efficiency“ perjungia variklį, pavarų dėžę, oro kondicionierį ir automatinį atstumo reguliavimą <sup>1</sup> į labiau degalus tausojantį pagrindinį nustatymą. Režimas „individual“ leidžia Jums pagal poreikį kombinuoti skirtingus kiekvienos sistemos nustatymus.	2H9	s
<b>Dinaminė visų ratų vairavimo sistema</b> Sistema padeda vairuotojui, atlikdama aktyviąją priekinės ir galinės ašies vairavimo intervenciją bei taip ženkliai pagerindama valdomumą ir važiavimo komfortą, kai važiuojama bet koku greičiu. Kai važiuojama mažu greičiu, dėl priešinga kryptimi vairuojamos galinės ašies sumažėja vairavimo poreikis ir maždaug 1,1 metru automobilio apsisukimo spindulys. Kai važiuojama didesniu greičiu, atliekamas tikslingas galinės ašies ratų pasukimo kampo pritaikymas, pasukant ratus ta pačia kryptimi. Vairavimo judesiai perduodami greičiau ir tiksliau.” ❗ Pastaba: tik su 1BK arba 1BL	PHZ	2 151
quattro® pavara su sportiniu diferencialu ❗ Pastaba: tik 3.0 TDI 210 kW modeliams, tik su PHZ ir 1BK arba 1BL	GH2	1 698



# Papildoma įranga

	Kodas	A7 Sportback Kaina EUR su PVM
<b>Sportinė važiuoklė</b> prošvaisos sumažinimas 10 mm palyginti su standartine važiuokle	1BE	475
<b>Važiuoklė su amortizatorių reguliavimu</b> pritaikoma naudojant „Audi drive select“ sistemą	1BL	1 279
<b>Adaptyvi pneumatinė važiuoklė</b> Automatinis automobilio prošvaisos ir slopinimo reguliavimas priklausomai nuo pakrovimo užtikrina tiek puikų važiavimo komfortą, tiek padidintą važiavimo dinamiką. Mažesnė prošvaisa sumažina aerodinaminį pasipriešinimą. Naudojant „Audi drive select“ sistemą, gali būti nustatomi skirtingi režimai šios automobilio prošvaisos, palyginti su Audi A7 Sportback su standartine važiuokle ir išmatuotos automobiliui stovint, nustatymui: ▶ „auto“/„comfort“: -10 mm ▶ „dynamic“: -20 mm ▶ „raise“ arba „lift“: +10 mm 📌 Pastaba: tik 3.0TDI ir 3.0TFSI modeliams	1BK	2 264



# Papildoma įranga

	Kodas	A7 Sportback Kaina EUR su PVM
<b>Pratęsta garantija</b>		
Audi pratęsta garantija, 2 + 1, maksimali rida 30 000 km	EA1	301
Audi pratęsta garantija, 2 + 1, maksimali rida 60 000 km	EA2	429
Audi pratęsta garantija, 2 + 1, maksimali rida 90 000 km	EA3	572
Audi pratęsta garantija, 2 + 1, maksimali rida 120 000 km	EB4	700
Audi pratęsta garantija, 2 + 1, maksimali rida 150 000 km	EB3	907
Audi pratęsta garantija, 2 + 2, maksimali rida 40 000 km	EA4	652
Audi pratęsta garantija, 2 + 2, maksimali rida 80 000 km	EA5	971
Audi pratęsta garantija, 2 + 2, maksimali rida 120 000 km	EA6	1 418
Audi pratęsta garantija, 2 + 3, maksimali rida 50 000 km	EA7	1 099
Audi pratęsta garantija, 2 + 3, maksimali rida 100 000 km	EA8	1 689
Audi pratęsta garantija, 2 + 3, maksimali rida 150 000 km	EA9	2 645



**Audi** exclusive





	Kodas	Kaina EUR su PVM
<b>Interjero apdaila</b> <b>„Audi exclusive“ medienos dekoratyviniai intarpai</b> <ul style="list-style-type: none"> <li>▶ Prietaisų panelyje, durų apmušimuose ir vidurinėje konsolėje, įskaitant gėrimų laikiklių uždangalą; aliuminio optikos apvadai</li> <li>▶ Taurios pilkos spalvos švelnaus rievėtumo natūralus uosis</li> <li>▶ Nugos spalvos švelnaus rievėtumo natūralus uosis</li> <li>▶ Gintaro spalvos natūralus eukaliptas</li> </ul> <p>📌 Pastaba: tik su 5MK arba 7TN arba 7TT</p>	YTA	1 245
<b>Vairai / pavarų perjungimo svirtys / valdymo elementai</b> <b>„Audi exclusive“ juodos spalvos oda aptraukti valdymo elementai</b> <ul style="list-style-type: none"> <li>▶ Juodos spalvos oda aptrauktas „Audi exclusive“ vairo žiedas ir važiavimo pakopų pasirinkimo svirties rankena</li> <li>▶ Siūlių spalva gali būti pasirenkama iš pagrindinių ir akcentinių „Audi exclusive“ spalvų pasiūlos: „Alabaster white“, „Cognac“, „Diamond silver“, „Havana brown“, „Jet grey“, „Crimson red“, „Ocean blue“, juoda, „Alaska blue“, „Calendula yellow“, „Iguana green“</li> </ul>	YVU	849
<b>Oda aptrauktas „Audi exclusive“ oro pagalvės uždangalas</b> <ul style="list-style-type: none"> <li>▶ Oda aptrauktas „Audi exclusive“ oro pagalvės uždangalas vaire</li> <li>▶ Odos ir siūlių spalva gali būti pasirenkama iš pagrindinių „Audi exclusive“ spalvų pasiūlos: „Alabaster white“, „Cognac“, „Diamond silver“, „Havana brown“, „Jet grey“, „Crimson red“, „Ocean blue“, juoda</li> <li>▶ Papildomai siūlių spalva gali būti pasirenkama iš akcentinių „Audi exclusive“ spalvų: „Alaska blue“, „Calendula yellow“, „Iguana green“</li> </ul> <p>📌 Pastaba: tik su 3HB</p>	YUH	453
<b>Kita interjero įranga</b> <b>„Audi exclusive“ kilimėliai</b> <ul style="list-style-type: none"> <li>▶ Juodos spalvos kilimėliai</li> <li>▶ Kraštų, apvadų ir siūlių spalva gali būti pasirenkama iš pagrindinių ir akcentinių „Audi exclusive“ spalvų pasiūlos: „Alabaster white“, „Cognac“, „Diamond silver“, „Havana brown“, „Jet grey“, „Crimson red“, „Ocean blue“, juoda, „Alaska blue“, „Calendula yellow“, „Iguana green“</li> </ul>	YSR	487
<b>„Audi exclusive“ spalvoti saugos diržai</b> <ul style="list-style-type: none"> <li>▶ Saugos diržų spalva gali būti pasirenkama iš pagrindinių „Audi exclusive“ spalvų pasiūlos: „Alabaster white“, „Cognac“, „Diamond silver“, „Havana brown“, „Jet grey“, „Crimson red“, „Ocean blue“</li> </ul> <p>📌 Pastaba: tik su 7W1 arba PBY arba PCH arba PCM</p>	YTO	1 698
<b>Juodos spalvos „Audi exclusive“ saugos diržai su spalvotu kraštu</b> <ul style="list-style-type: none"> <li>▶ Juodos spalvos saugos diržo krašto spalva gali būti individualiai pasirenkama iš akcentinių „Audi exclusive“ spalvų pasiūlos: „Alaska blue“, „Calendula yellow“, „Iguana green“</li> <li>▶ Pastaba: vidurinis saugos diržas visuomet yra juodos spalvos</li> </ul> <p>📌 Pastaba: tik su 7W1 arba PBY arba PCH arba PCM</p>	YTQ	1 698



## Sėdynių apmušalai / odos paketai

### Oda aptrauktos sėdynių apdailos dalys „Audi exclusive“

- ▶ Oda aptrauktos šoninės sėdynių apdailos su dekoratyvinėmis siūlėmis
- ▶ Sėdynių nustatymo valdymo elementai neaptraukti oda Odos ir siūlių spalva gali būti pasirenkama iš
- ▶ pagrindinių „Audi exclusive“ spalvų pasiūlos: „Alabaster white“, „Cognac“, „Diamond silver“, „Havana brown“, „Jet grey“, „Crimson red“, „Ocean blue“, juoda ir standartinės spalvos
- ▶ Siūlių spalva gali būti papildomai pasirenkama iš akcentinių „Audi exclusive“ spalvų pasiūlos: „Alaska blue“, „Calendula yellow“, „Iguana green“

📌 Pastaba: ne su bazinėmis sėdynėmis

Kodas

YQN

Kaina EUR su PVM

1 121

### Oda aptraukti „Audi exclusive“ viršutiniai ir apatiniai interjero elementai

- ▶ „Fine Nappa“ oda aptrauktos atramos rankai duryse bei vidurinės konsolės apdaila, prietaisų panelis ir durų apmušimų parapetai
- ▶ Plastikinių pridėtinių dalių spalva nesuderinta, tačiau atitinka pasirinktą interjero spalvą
- ▶ Juodos spalvos prietaisų panelis ir durų apmušalų parapetai gali būti su spalvotomis siūlėmis
- ▶ Atramų rankai duryse ir vidurinės konsolės apdailos spalva gali būti pasirenkama iš pagrindinių „Audi exclusive“ spalvų pasiūlos: „Alabaster white“, „Cognac“, „Diamond silver“, „Havana brown“, „Jet grey“, „Crimson red“, „Ocean blue“, juoda
- ▶ Siūlių spalva gali būti papildomai pasirenkama iš akcentinių „Audi exclusive“ spalvų pasiūlos: „Alaska blue“, „Calendula yellow“, „Iguana green“

📌 Pastaba: tik su 7HF

YSJ

2 830

### „Audi exclusive“ apmušalai ir apdaila iš „Valcona“ odos

- ▶ „Valcona“ oda aptrauktos vidurinės sėdynių dalys, sėdynių šonai, galvos atramos ir priekinis vidurinis ranktūris
- ▶ Durų apmušimų intarpai iš „Dinamica“ mikropluošto
- ▶ Plastikinių pridėtinių dalių spalva nesuderinta, tačiau atitinka pasirinktą interjero spalvą
- ▶ Odos, „Dinamica“ mikropluošto ir siūlių spalva gali būti pasirenkama iš pagrindinių „Audi exclusive“ spalvų pasiūlos: „Alabaster white“, „Cognac“, „Diamond silver“, „Havana brown“, „Jet grey“, „Crimson red“, „Ocean blue“, juoda
- ▶ Siūlių spalva gali būti papildomai pasirenkama iš akcentinių „Audi exclusive“ spalvų pasiūlos: „Alaska blue“, „Calendula yellow“, „Iguana green“

📌 Pastaba: ne su bazinėmis sėdynėmis

YZ1

3 679

### Individualizuojamo profilio sėdynių „Audi exclusive“ apvadai

- ▶ Apvadų ant sėdynių ir galvos atramų spalva gali būti pasirenkama iš pagrindinių ir akcentinių „Audi exclusive“ spalvų pasiūlos: „Alabaster white“, „Cognac“, „Diamond silver“, „Havana brown“, „Jet grey“, „Crimson red“, „Ocean blue“, juoda, „Alaska blue“, „Calendula yellow“, „Iguana green“

📌 Pastaba: tik su PS8 ir YZ1

YYA

0



# A7 Sportback matmenys

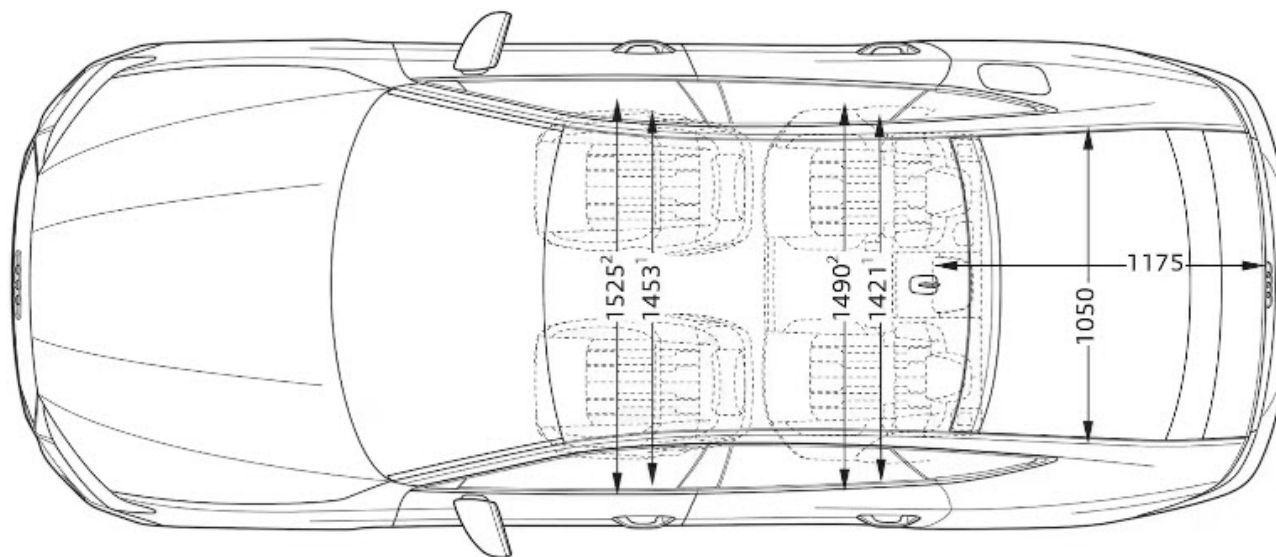
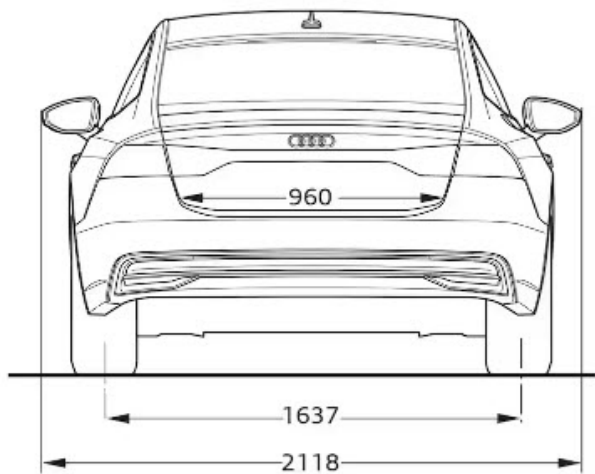
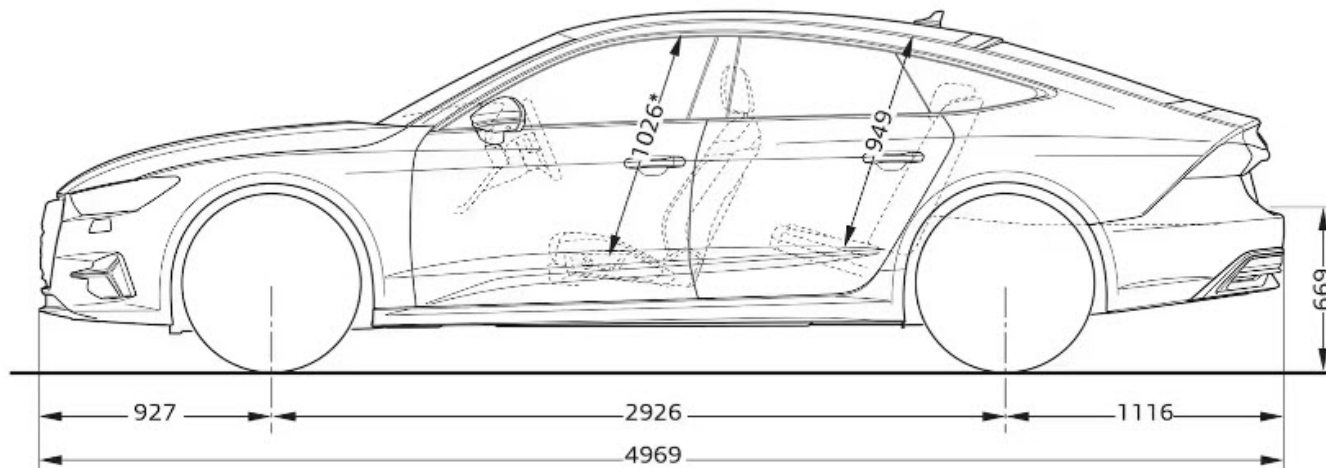
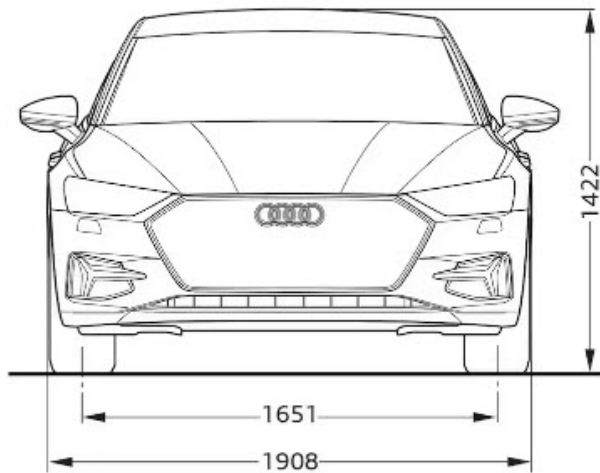

# Padangų parametų klasifikacija

Lentelėje Jūs rasite Audi A7 Sportback skirtingų padangų dydžių degalų naudojimo efektyvumo klasės, sukibimo su šlapia danga klasės ir išorinio riedėjimo triukšmo klasės diapazonus.

## Paaiškinimai



### Degalų naudojimo efektyvumas

Padangų degalų naudojimo efektyvumo klasė kinta priklausomai nuo pasipriešinimo riedėjimui tarp šių klasifikacijų:

- ▶ A – efektyviausios padangos, kurios taupo degalus.
- ▶ E – mažiausiai efektyvios padangos, kurios sąlygoja didžiausias degalų sąnaudas.



### Sukibimas su šlapia danga

Sukibimo su šlapia danga klasė teikia informaciją apie stabdymo šlapiomis oro sąlygomis savybes ir siekia nuo

- ▶ A (didžiausias saugumas) iki
- ▶ E (mažiausias saugumas).



### Riedėjimo triukšmas

Padangų riedėjimo triukšmas arba išorinio triukšmo lygis matuojamas decibelais (dB) ir nurodomas skaičiumi vietoje XY. Papildomai riedėjimo triukšmas suskirstomas į tris pakopas – A, B ir C.



### Sukibimas su sniegu

Šiuo ženklu pažymėtos padangos yra tinkamos naudoti ekstremaliomis sniego sąlygomis.



### Sukibimas su ledu

Šiuo ženklu pažymėtos padangos apskaičiuotos kelio paviršiams su ledo sluoksniu arba kietai sniego dangai. Dygliuotos padangos apskaičiuotos kelio paviršiams su ledo sluoksniu arba kietai sniego dangai ir turėtų būti naudojamos tik labai sunkiomis oro sąlygomis (pvz., žemos temperatūros sąlygomis). Dygliuotų padangų naudojimas mažiau sunkiomis oro sąlygomis (pvz., drėgmės arba aukštesnės temperatūros sąlygomis) gali sąlygoti, ypač sukibimo su šlapia danga, valdomumo ir nusidėvėjimo atžvilgiu, mažesnį pajėgumą.

Kiti nurodymai: degalų sąnaudos gali būti ženkliai sumažinamos, taikant aplinką tausojantį vairavimo stilių. Norint pagerinti degalų naudojimo efektyvumą ir sukibimą su šlapia danga, reikia reguliariai tikrinti slėgį padangose. Visuomet turi būti atsižvelgiama į sustojimo kelią.

Išsamesnės informacijos Jūs rasite adresu:

<https://www.audi.lt/lt/web/lt/innovation/important-info/eu-tyre-label.html>

Padangos dydis	Degalų naudojimo efektyvumo klasė	Sukibimo su šlapia danga klasė	Išorinio riedėjimo triukšmo klasė dB	Sukibimas su sniegu	Sukibimas su ledu
225/55 R 18	B-A	B-A	72-68	-	-
245/45 R 19	B	A	72-69	-	-
255/40 R 20	C-B	B-A	73-70	-	-
255/35 R 21	C	B-A	72-70	-	-

Nurodymai: Tikslingas tam tikrų padangų gaminių užsakymas dėl logistinių ir techninių gamybos priežasčių nėra įmanomas. Išsamesnės informacijos apie padangų parametrus Jūs gausite Jūsų Audi partnerio įmonėje.





# A7 Sportback techniniai duomenys

<b>Variklio tipas</b>	45 TFSI	45 TFSI quattro	55 TFSI quattro
Cilindrai / tūris (cm³)	4 / 1984	4 / 1984	6 / 2995
Pavarų dėžė, pavaros tipas	7 / S tronic	7 / S tronic / quattro	7 / S tronic / quattro
Maksimali galia, kW/AG	195 / 265	195 / 265	250 / 340
Maksimalus sukimo momentas, Nm/aps.	370 / 1600 - 4500	370 / 1600 - 4500	500 / 1370 - 4500
<b>Masės ir talpa</b>			
Nepakrauto automobilio masė, kg	1775	1835	1890
Maksimali leidžiama bendroji masė, kg	2310	2385	2470
Maksimali leidžiama stogo apkrova / atraminė apkrova, kg	90 / 95	90 / 95	90 / 95
Maksimali leidžiama priekabos be stabdžių masė, kg	750	750	750
Degalų bako talpa, apytiksliai, l	63	63	63
Bagažo skyriaus talpa, l	535	535	535
Apsisukimo skersmuo, apytiksliai, m	12.2	12.2	12.2
<b>Eksploatacinės charakteristikos ir sąnaudos</b>			
Maksimalus greitis, km/h	250	250	250
Įsibėgėjimas 0-100 km/s	6.9	6.2	5.3
WLTP degalų sąnaudos, l/100 km	8.1-7.0	8.3-7.4	-
Mišrijoji WLTP CO <sub>2</sub> emisija, g/km	184-160	190-168	-
Emisijos standartas	Euro-6d-ISC-FCM	Euro-6d-ISC-FCM	Euro-6d-ISC-FCM

**TFSI** Benzininis variklis su tiesioginiu degalų įpurškimu, turbopripūtimu ir "Audi valvelift" sistema  
**TDI** dyzelinis variklis su bendrosios magistralės įpurškimo sistema ir turbopripūtimu  
**quattro** nuolatinė visų ratų pavara

**S tronic** dvigubos sankabos pavarų dėžė  
**tiptronic** pakopinė automatinė pavarų dėžė



# A7 Sportback techniniai duomenys

<b>Variklio tipas</b>	40 TDI	40 TDI quattro	50 TDI quattro
Cilindrai / tūris (cm³)	4 / 1968	4 / 1968	6 / 2967
Pavarų dėžė, pavaros tipas	7 / S tronic	7 / S tronic / quattro	8 / tiptronic / quattro
Maksimali galia, kW/AG	150 / 204	150 / 204	210 / 286
Maksimalus sukimo momentas, Nm/aps.	400 / 1750 - 3250	400 / 1750 - 3250	500 / 1750 - 3250
<b>Masės ir talpa</b>			
Nepakrauto automobilio masė, kg	1770	1840	1955
Maksimali leidžiama bendroji masė, kg	2315	2435	2535
Maksimali leidžiama stogo apkrova / atraminė apkrova, kg	90 / 95	90 / 95	100 / 95
Maksimali leidžiama priekabos be stabdžių masė, kg	750	750	750
Degalų bako talpa, apytiksliai, l	63	63	63
Bagažo skyriaus talpa, l	535	535	535
Apsisukimo skersmuo, apytiksliai, m	12.2	12.2	12.2
<b>Eksploatacinės charakteristikos ir sąnaudos</b>			
Maksimalus greitis, km/h	245	245	250
Įsibėgėjimas 0-100 km/s	8.1	7.6	5.7
WLTP degalų sąnaudos, l/100 km	6.1-5.3	6.3-5.5	-
Mišrioji WLTP CO <sub>2</sub> emisija, g/km	160-138	165-143	-
Emisijos standartas	Euro-6d-ISC-FCM	Euro-6d-ISC-FCM	Euro-6d-ISC-FCM

**TFSI** Benzininis variklis su tiesioginiu degalų įpurškimu, turbopripūtimu ir "Audi valvelift" sistema  
**TDI** dyzelinis variklis su bendrosios magistralės įpurškimo sistema ir turbopripūtimu  
**quattro** nuolatinė visų ratų pavara

**S tronic** dvigubos sankabos pavarų dėžė  
**tiptronic** pakopinė automatinė pavarų dėžė



# Kontaktai



**Møller Auto**  
**Keturi žiedai**  
Audi Sport dileris

Ukmergės g. 252, Vilnius  
+370 52388011  
audi@moller.lt  
www.mollerautovilnius.audi.lt

**Kauno**  
**Audi centras**  
Audi Sport dileris

Chemijos g. 8, Kaunas  
+370 37467467  
audi@autojuta.lt  
www.kaunoaudicentras.audi.lt

**Klaipėdos**  
**Audi centras**

Šilutės pl. 50, Klaipėda  
+370 61258526  
info@klasera.lt  
www.klaipedosaudicentras.audi.lt