

Istruzioni

per l'uso di

Audi electric mountain bike

Accessori Originali Audi

Edizione 01





Indice

1	Avvertenze generali	1
2	Introduzione	2
2.1	Premessa	2
2.2	Versioni specifiche del paese	2
2.3	Significato di "EPAC"	3
2.4	Misure di sicurezza	3
2.5	Disposizioni di legge	4
2.6	Uso corretto	4
2.7	Uso non conforme	4
2.8	Tabella della percorribilità stradale	5
3	Descrizione e dati tecnici	6
3.1	Rimozione dell'imballo	6
3.2	Dimensioni	6
3.3	Equipaggiamento base	7
3.4	Dati tecnici	7
3.5	Vista d'insieme della bicicletta (anteriore)	8
3.6	Vista d'insieme della bicicletta (posteriore)	8
3.7	Panoramica manubrio	9
4	Descrizione della bicicletta	10
4.1	Frenata	10
4.2	Cambio	11
4.3	Telaio con ruota posteriore e forcella	11
4.4	Gruppo ruota	11
4.4.1	Ruota anteriore	11
4.4.2	Ruota posteriore	12
4.5	Dispositivi elettrici	12
4.5.1	Pacco batteria	12
5	Controlli e ispezioni	13
5.1	Al primo utilizzo della bicicletta	13
5.2	Prima di utilizzare la bicicletta	13
5.3	Controllo prima dell'inizio della guida	14
5.3.1	Controllo fissaggio ruota	14
5.3.2	Controllo pneumatici e ruote	14
5.3.3	Controllo valvola pneumatici	14
5.3.4	Sistema di controllo pressione pneumatici	15
5.3.5	Controllo di sella e tubo reggisella	16
5.3.6	Controllo manubrio	16
5.3.7	Controllo dei freni	17

Quest'opera è protetta a norma della legge sul diritto d'autore.
Qualsiasi utilizzo è vietato senza l'autorizzazione di chi ne detiene i diritti.



5.3.8	Controllo della catena e del fissaggio delle pedivelle	18
5.3.9	Controllo del motore elettrico	19
5.3.10	Controllo delle luci (se in dotazione)	19
5.3.11	Controllo di altri accessori	19
5.3.12	Ulteriori controlli	20
5.4	Coppie di serraggio	20
6	Montaggio e impostazioni	21
6.1	Montaggio della pedaliera	21
6.2	Regolazione del manubrio	21
6.3	Regolazione della sella	22
6.3.1	Regolazione del tubo reggisella	22
6.3.2	Regolazione pneumatica dell'altezza della sella	22
6.3.3	Regolare la posizione e l'inclinazione della sella	23
6.4	Regolazione delle leve del freno	23
6.5	Regolazione della leva del cambio	24
6.6	Utilizzo della bicicletta	25
6.6.1	Utilizzo del cambio	25
6.7	Utilizzo dei freni	26
6.8	In questo modo si acquisisce familiarità con il comportamento di guida della nuova bicicletta ...	27
6.9	Cosa fare dopo un'eventuale caduta	27
6.10	Come si trasporta correttamente la bicicletta	28
6.11	Regolazione dello stadio di pressione della forcella della ruota anteriore	28
6.12	Regolazione del ritorno della forcella di ruota anteriore	28
6.13	Regolazione della compressione, del rebound (rimbalzo) e del precarico della molla dell'am-	
	mortizzatore posteriore	29
6.13.1	Impostazione della compressione	29
6.13.2	Impostare la velocità alta	29
6.13.3	Precarico della molla	30
6.13.4	Impostazione "Rebound" (rimbalzo)	30
7	Utilizzo del supporto di pedalata assistita	31
7.1	Pacco batteria	31
7.1.1	Osservazioni sull'autonomia della batteria	31
7.1.2	Istruzioni per il funzionamento con batteria	31
7.1.3	Rimozione del pacco batteria dal supporto	32
7.2	Eeguire la ricarica del pacco batteria	33
7.2.1	Attivazione del pacco batteria prima dell'uso	33
7.2.2	Caricare il pacco batteria	33
7.2.3	Montaggio del pacco batteria	35
7.3	Manutenzione del pacco batteria	36
7.3.1	Riduzione di potenza della batteria	36
7.3.2	Manutenzione, pulizia e conservazione	36



8	Display Allround	37
8.1	Avvertenze di sicurezza	37
8.1.1	Uso previsto	39
8.1.2	Descrizione prodotto	39
8.1.3	Dati tecnici	40
8.1.4	Installazione	41
8.2	Uso e funzionamento	41
8.2.1	Prima della prima messa in funzione	41
8.2.2	Comandi di base	41
8.2.3	Accensione del sistema di guida	42
8.2.4	Spegnimento del sistema di guida	43
8.3	Display e impostazioni	43
8.3.1	Display	43
8.3.2	Illuminazione	44
8.3.3	Informazioni sul sistema	44
8.3.4	Visualizzazione dello stato di carica della batteria	45
8.3.5	Livello di supporto	45
8.3.6	Walk Assist (spinta assistita)	46
8.3.7	Cambiare la visualizzazione delle informazioni del computer di bordo	47
8.3.8	Menu e impostazioni	47
8.3.9	Settings (impostazioni)	48
8.3.10	Impostazioni di sistema	49
8.4	Risoluzione dei guasti	50
9	Pulizia e manutenzione	52
9.1	Pulizia e manutenzione	52
9.2	Ispezione	52
9.3	Programma di manutenzione regolare	52
9.3.1	Dopo ogni utilizzo della bicicletta	53
9.3.2	Dopo una distanza percorsa di 300-500 km	53
9.3.3	Dopo una distanza percorsa di 3.000 km	53
9.3.4	Dopo l'uso della bicicletta in caso di pioggia battente	53
9.4	Pulizia della bicicletta	54
9.5	Riporre la bicicletta	55
9.6	Interventi di manutenzione straordinaria	56
9.6.1	Smontaggio e rimontaggio dei gruppi ruota	56
9.6.2	Smontaggio della ruota anteriore	56
9.6.3	Montaggio della ruota anteriore	57
9.6.4	Smontaggio della ruota posteriore	58
9.6.5	Montaggio della ruota posteriore	59
9.6.6	Pneumatici senza aria	60
9.7	Altri interventi	62



9.8	Pausa invernale	62
10	Service	63
10.1	Trasporto	63
10.2	Smaltimento	63
10.3	Responsabilità	63
11	Ricerca dei guasti	64
11.1	Tabella di risoluzione dei guasti	64
12	Codici di errore	65





1 Avvertenze generali

Leggere attentamente queste istruzioni e rispettare i messaggi di pericolo, avviso, precauzione, avvertenza e i consigli prima di mettere in funzione la "Audi electric mountain bike".

PERICOLO

I testi con questo simbolo contengono informazioni relative a situazioni pericolose. La mancata osservanza causa la morte o lesioni gravi.

AVVERTENZA

I testi con questo simbolo contengono informazioni relative a situazioni pericolose. La mancata osservanza può causare la morte o lesioni gravi.

ATTENZIONE

I testi con questo simbolo contengono informazioni relative a situazioni pericolose. La mancata osservanza può causare lesioni da lieve a media entità.

AVVISO

I testi con questo simbolo contengono informazioni relative a determinate situazioni. La mancata osservanza può causare danni alla vettura.

CONSIGLIO:

I testi con questo simbolo contengono informazioni supplementari importanti.

AUDI AG e Fantic non si assumono alcuna responsabilità in caso di inosservanza delle presenti istruzioni per l'uso.



2 Introduzione

2.1 Premessa

In caso di domande sull'uso o sulla manutenzione di un prodotto, contattare il partner contrattuale Audi o Fantic.

Conservare queste istruzioni insieme al libretto delle avvertenze di sicurezza per una futura ricerca.

AVVISI

Con riserva di modifiche tecniche. Verificare a intervalli regolari la disponibilità dell'ultima versione del manuale di istruzioni per l'uso e utilizzarla per la ricerca.

2.2 Versioni specifiche del paese

Paese	Frenata	Indicazione della velocità in	Limitazione della velocità
EUROPA/altri paesi	davanti a sinistra e dietro a destra	km	25 km/h (15,5 mph)
REGNO UNITO	anteriore a destra e posteriore a sinistra	mi	25 km/h (15,5 mph)
USA	davanti a sinistra e dietro a destra	mi	32 km/h (20 mph)
CANADA	davanti a sinistra e dietro a destra	mi	32 km/h (20 mph)
ISOLE CANARIE	davanti a sinistra e dietro a destra	km	25 km/h (15,5 mph)
CILE	davanti a sinistra e dietro a destra	km	32 km/h (20 mph)
NUOVA ZELANDA	davanti a sinistra e dietro a destra	km	32 km/h (20 mph)
AUSTRALIA	anteriore a destra e posteriore a sinistra	km	25 km/h (15,5 mph)
ARGENTINA	davanti a sinistra e dietro a destra	km	32 km/h (20 mph)
ECUADOR	davanti a sinistra e dietro a destra	km	25 km/h (15,5 mph)
GUATEMALA	davanti a sinistra e dietro a destra	km	32 km/h (20 mph)
GIAPPONE	davanti a sinistra e dietro a destra	km	25 km/h (15,5 mph)
SUDAFRICA	davanti a sinistra e dietro a destra	km	25 km/h (15,5 mph)
BRASILE	davanti a sinistra e dietro a destra	km	32 km/h (20 mph)



2.3 Significato di "EPAC"

CONSIGLIO:

La sigla EPAC (Electrical Power Assisted Cycle) indica la bicicletta elettrica a pedalata assistita ed è la denominazione inglese di quello che in Germania è comunemente noto come ciclo o pedelec assistito da motore elettrico. Per ottenere la sigla EPAC, una bicicletta elettrica deve essere conforme ai requisiti della Direttiva europea EN 15194-2018 e della Direttiva macchine 2006/42/CE.

Il rispetto delle disposizioni delle direttive e la conformità ai requisiti essenziali consentono di utilizzare la bicicletta nel rispetto delle disposizioni vigenti in materia di biciclette tradizionali (non elettriche), vale a dire l'eventuale utilizzo di piste ciclabili, senza obbligo di casco, senza obbligo di assicurazione e senza targa.

- Per ottenere la classificazione EPAC, una bicicletta elettrica deve soddisfare i requisiti seguenti: motore elettrico ausiliario con una potenza nominale continua massima di 0,25 kW.
- Interruzione del supporto di pedalata assistita da parte della trasmissione elettrica quando il ciclista smette di pedalare. Riduzione progressiva del supporto alla trasmissione tramite il motore elettrico con l'aumento della velocità e la disattivazione completa a partire dalla velocità massima di 25 km/h o 32 km/h.

CONSIGLIO:

Gli interventi che modificano il funzionamento della bicicletta EPAC possono essere perseguiti per legge e sono punibili.

Prima di poter utilizzare la bicicletta EPAC su strada, è necessario che un esperto installi tutti i dispositivi prescritti dal codice della strada (fanale anteriore/posteriore, avvisatore acustico ecc.).

- In alcuni Stati può essere necessario verificare la corrispondenza delle caratteristiche della bicicletta con le specifiche norme locali prescritte. Prima di utilizzare la bicicletta, è necessario verificare i rispettivi requisiti.

2.4 Misure di sicurezza

PERICOLO

La mancata osservanza delle avvertenze e delle istruzioni di sicurezza contenute nel presente manuale può causare guasti al prodotto, incidenti e lesioni personali, in determinate circostanze, anche letali.

Le presenti istruzioni per l'uso e la manutenzione contengono tutte le informazioni necessarie per familiarizzare con la bicicletta EPAC e per conoscere i componenti principali, la tecnologia associata nonché i suggerimenti necessari per un utilizzo corretto e assolutamente sicuro.

Leggere attentamente le istruzioni delle avvertenze di sicurezza.

La conoscenza e il rispetto delle avvertenze prevengono il rischio di incidenti per sé e per altre persone, animali o oggetti e consentono un uso ecologico della bicicletta.

PERICOLO

Un incidente può causare la perdita di controllo della bicicletta e il danneggiamento della e-bike o dei suoi componenti, causando lesioni gravi o addirittura letali all'utente o a un passante.

Conservare con attenzione il presente manuale per consultazioni future. Se la bicicletta EPAC viene ceduta a un'altra persona, è necessario consegnare anche le presenti istruzioni per l'uso e la manutenzione.

La documentazione (le presenti istruzioni, il libretto delle avvertenze di sicurezza, la dichiarazione di conformità CE, la garanzia ecc.) è parte integrante della bicicletta e deve essere conservata per tutta la sua durata. In caso di vendita o consegna della bicicletta, la documentazione deve essere ceduta al nuovo utente.



Se il manuale viene perso o danneggiato, richiedere una nuova copia al partner Audi.

Al momento del ritiro della bicicletta, assicurarsi che il partner di fiducia Audi abbia compilato il certificato di consegna in tutti i punti. Accertarsi di aver ricevuto tutti i documenti indicati e il certificato di consegna. Se si dimentica qualcosa, contattare il partner Audi. Utilizzare la bicicletta solo dopo aver ricevuto tutta la documentazione e aver letto con attenzione.

Assicurarsi di leggere e di rispettare sempre tutte le istruzioni e le avvertenze ricevute con la e-bike e la rispettiva attrezzatura.

CONSIGLIO:

In caso di domande relative alla cura, alla manutenzione o all'utilizzo del prodotto, rivolgersi al proprio partner contrattuale Audi o Fantic.

Audi AG e Fantic Motor si riservano il diritto di modificare la presente documentazione in qualsiasi momento e senza preavviso, a propria discrezione, per motivi tecnici o commerciali.

CONSIGLIO:

Questo manuale di uso e manutenzione fornisce tutte le informazioni necessarie per comprendere il funzionamento della e-bike, i componenti principali e la relativa tecnologia e per utilizzare il veicolo in modo conforme alle norme e sicuro.

2.5 Disposizioni di legge

CONSIGLIO:

La tabella "Tabella della percorribilità stradale" serve a verificare che la bicicletta sia idonea al trasporto su strada (perché non è dotata di tutto l'equipaggiamento prescritto dalle disposizioni). Rivolgersi al concessionario Audi o Fantic di fiducia per l'aggiunta di tutte le attrezzature necessarie.

Utilizzare la bicicletta in base alla sua destinazione.

2.6 Uso corretto

CONSIGLIO:

La bicicletta, oggetto delle presenti istruzioni, è adatta per l'uso fuoristrada e/o su strada, in base alle indicazioni contenute nella tabella "Tabella della percorribilità stradale".



ATTENZIONE

L'uso della bicicletta per scopi non specificati o previsti in questa sede può causare situazioni di guida pericolose, cadute e incidenti. Possono verificarsi anche cortocircuiti nel pacco batteria con possibile pericolo di incendio.

CONSIGLIO:

Utilizzare SEMPRE la bicicletta come descritto nelle presenti istruzioni per l'uso, nel libretto con le avvertenze di sicurezza e in eventuali documenti complementari.

2.7 Uso non conforme

CONSIGLIO:

Leggere le istruzioni del paragrafo "Uso corretto" del libretto delle avvertenze di sicurezza.

**AVVERTENZA**

È severamente vietato collegare dispositivi diagnostici o di programmazione ai moduli elettronici della e-bike (batteria, display ecc.) o utilizzarli a tale scopo. Ciò può causare situazioni di guida pericolose, cadute e incidenti.

2.8 Tabella della percorribilità stradale

Percorso	Superficie stradale	Audi electric mountain bike
Strada pubblica	Asfaltata	Non consentito ⁽¹⁾
Strada non pubblica	Asfaltata	Consentito
Sentiero pubblico	Sabbia, ghiaia, terra ecc.	Non consentito ⁽¹⁾
Sentiero non pubblico	Sabbia, ghiaia, terra ecc.	Consentito
Fuori strada	Sabbia, ghiaia, terra ecc.	Consentito
Sentiero escursionistico lastricato	Terreno semplice con pendenze medie o leggere, relativamente pianeggiante	Consentito
Sentiero escursionistico non lastricato	Terreno con radici sporgenti, sporgenze ecc.	Consentito
Parco sportivo	Terreno adatto per freeriding, downhill, BMX, dirt	Non consentito
Downhill	Discese molto ripide con piste configurate	Consentito
Freeriding	Utilizzo sportivo e artistico, ripide discese in terreni aperti	Non consentito

⁽¹⁾ Solo con l'attrezzatura supplementare installata prevista dalla legge.



3 Descrizione e dati tecnici

3.1 Rimozione dell'imballo

La bicicletta viene spedita imballata e protetta con pluriball per garantire l'incolumità meccanica ed estetica. Rimuovere con cautela l'imballo e smaltirlo come prescritto dalle normative locali.

L'adesivo di prova si trova sulla parte inferiore del telaio.



AVVERTENZA

PERICOLO DI SOFFOCAMENTO! Gli elementi della confezione (sacchetti di plastica, polistirolo espanso, cinghie ecc.) devono essere tenuti lontani dalla portata dei bambini, poiché rappresentano potenziali fonti di pericolo.



Accessori opzionali:

- ◆ Gli accessori opzionali sono disponibili presso il concessionario Audi o Fantic, soprattutto per dotare la bicicletta dei componenti necessari per la guida su strade pubbliche. In caso di dubbi o domande, contattare il concessionario Audi o Fantic.

3.2 Dimensioni





3.3 Equipaggiamento base

Dopo aver disimballato la bicicletta, verificare che tutti i componenti siano presenti:

- 1 - Pedale destro
- 2 - Pedale sinistro
- 3 - Caricabatterie
- 4 - Cavo di alimentazione per caricabatterie
- 5 - Luci a LED
- 6 - Catarifrangente posteriore
- 7 - Catarifrangente anteriore
- 8 - Protezione del pacco pignoni
- 9 - Catarifrangente ruota
- 10 - Libretto di uso e manutenzione
- 11 - Opuscolo "Avvertenze di sicurezza".

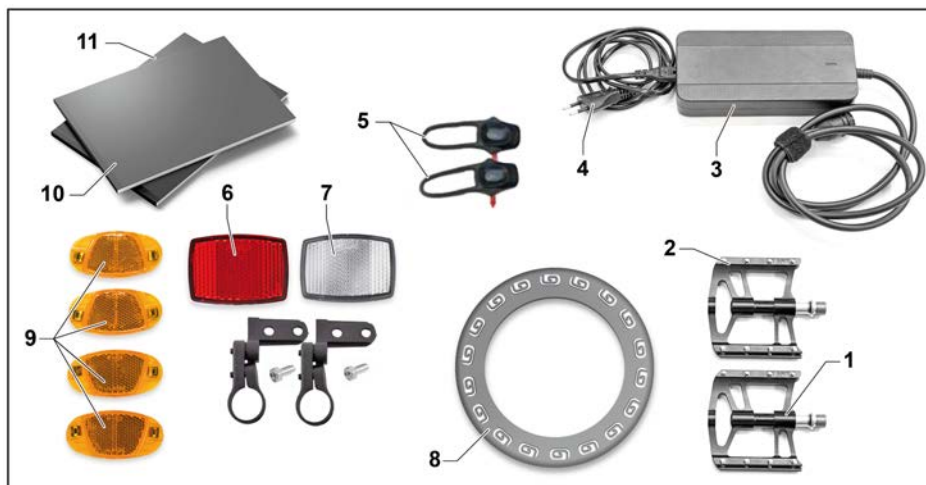

3.4 Dati tecnici

Componente	Audi electric mountain bike
Pneumatici (anteriori)	Vittoria E-MAZZA 29" x 2,6
Pneumatici (posteriori)	Vittoria E-MARTELLLO 27,5" x 2,8
Cerchi e raggi	Mavic E-XM
Mozzo ruota anteriore	Sram 700
Mozzo ruota posteriore	Sram 700
Manubrio	Gradient Ø35x800 mm Rise 25 Black
Attacco del manubrio	Gradient Ø35x35 mm Rise 6" Black
Reggisella	30,9-100 mm/125 mm-CAVO-INT
Sella	Sella Italia Model-X Comfort Superlow
Impugnature	WP Fantic
Uso	ENDURO
Camera d'aria anteriore	TubelessReady 29" 1,5 - 2,4
Camera d'aria posteriore	TubelessReady 27,5" 2,5 - 3,0
Motore	Brose S-MAG 36 V, potenza max.: 250 W, coppia: 90 Nm
Batteria	Fantic Integra, ioni di litio, 36 Volt, 720 Wh
Display	Display multifunzioni Brose-All Round 4 e unità per l'attivazione del supporto per la spinta
Telaio	Alluminio, Carbon Sizes: S - M - L
Forcella	Öhlins RXF38 M.2 29, travel 180 mm
Ammortizzatore	Öhlins TTX 22M T205x65, Spring



Componente	Audi electric mountain bike
Corone del cambio	Sram 34t Steel Eagle
Pedivella bicicletta	FSA CK-320/ISIS - 155 mm
Cambio	SRAM GX Eagle 12 v
Leva del cambio	Sram leva del cambio GX Eagle
Cassetta	Sunrace Black 12 V, 11-51
Catena	Sram NX Eagle 12 V
Freno (anteriore)	Braking IN.CA.S disc brake
Freno (posteriore)	Braking IN.CA.S disc brake
Disco del freno (anteriore)	Braking S3 Batfly, 220 mm - 6Hole
Disco del freno (posteriore)	Braking S3 Batfly, 203 mm - 6Hole

3.5 Vista d'insieme della bicicletta (anteriore)

- 1 - Attacco manubrio
- 2 - Forcella anteriore
- 3 - Freno a disco anteriore
- 4 - Pneumatico anteriore
- 5 - Asse del mozzo anteriore
- 6 - Valvola aria compressa
- 7 - Pedale destro
- 8 - Pedivella
- 9 - Motore elettrico
- 10 - Ingranaggio della catena
- 11 - Pedale sinistro

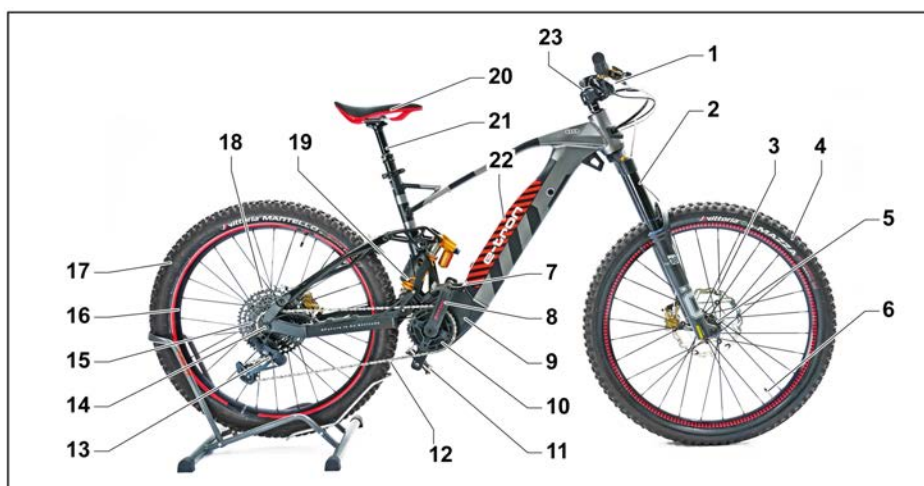

3.6 Vista d'insieme della bicicletta (posteriore)

- 12 - Catena
- 13 - Cambio
- 14 - Asse mozzo posteriore
- 15 - Pacco pignoni
- 16 - Fascia per cerchio
- 17 - Pneumatico posteriore
- 18 - Freno a disco posteriore
- 19 - Ammortizzatore posteriore

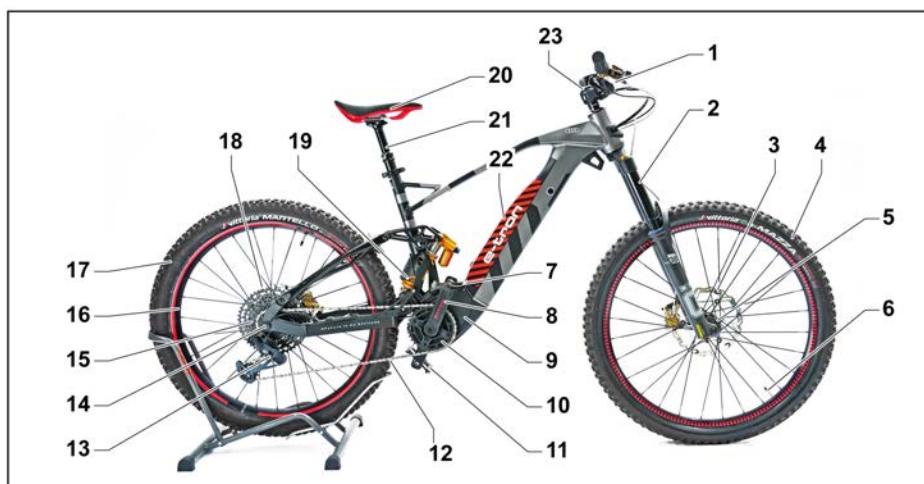



20 - Sella

21 - Reggisella

22 - Pacco batteria

23 - Sostegno manubrio

3.7 Panoramica manubrio

1 - Impugnatura sinistra

2 - Leva del freno asse anteriore

3 - Leva del freno asse posteriore

4 - Impugnatura destra

5 - Leva per cambio

6 - Manubrio

7 - Dispositivo per la regolazione dell'altezza della sella

8 - Comando per la selezione delle funzioni

9 - Strumento di controllo - Display

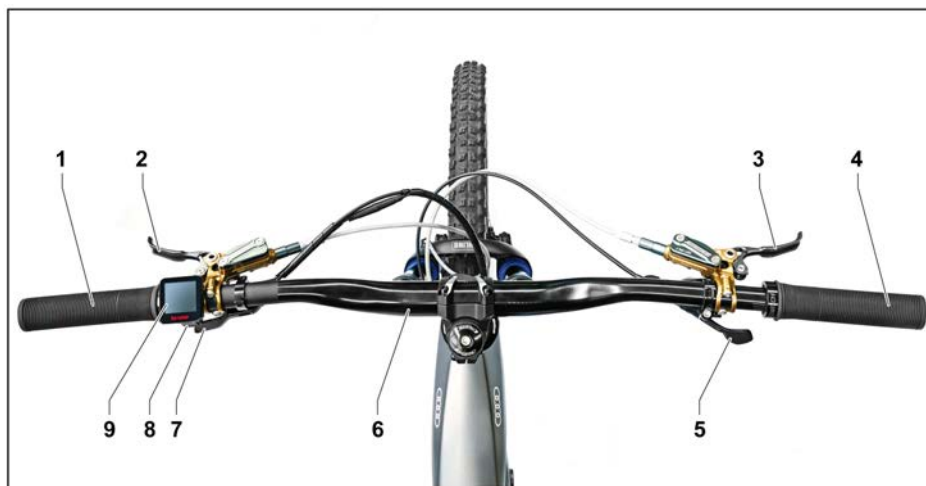



4 Descrizione della bicicletta

4.1 Frenata

La bicicletta è dotata di due freni a disco indipendenti.

AVVERTENZA

Guidare con estrema cautela finché l'impianto frenante non è ancora rodato, in quanto potrebbe causare lesioni gravi o mortali.

In base al paese, l'azionamento del freno può variare sia per la parte anteriore sia per quella posteriore. Prima di procedere, controllare quale leva del freno aziona il freno!



CONSIGLIO:

Rispettare il tempo di rodaggio dei freni.

La regola generale è di circa 30 frenate brevi fino all'arresto da una velocità media di circa 25 km/h.

Se l'impianto frenante è rodato, si ottiene una prestazione dei freni molto elevata.

AVVERTENZA

Un azionamento troppo energico dei freni può bloccare le ruote con il rischio di caduta. Azionare il freno in base alle condizioni per evitare cadute

La leva sinistra aziona il freno della ruota anteriore.



La leva destra è responsabile del freno della ruota posteriore.

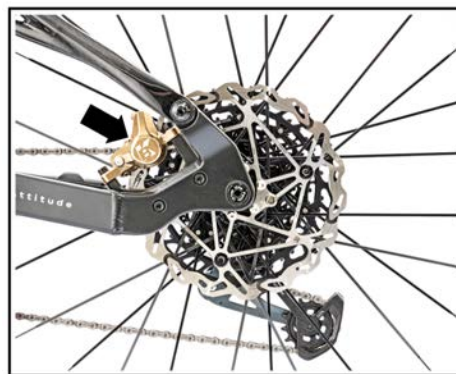



4.2 Cambio

La bicicletta è dotata di un cambio a catena, che comprende una guarnitura con un ingranaggio della catena e un pacco pignoni con 8 o 11 ruote dentate (vedere "Dati tecnici"). Sono disponibili 8 o 11 rapporti. Il cambio offre un rapporto ottimale per qualsiasi velocità e facilita la gestione delle pendenze.



ATTENZIONE

Non cambiare rapporto con il motore attivo, ma prima ridurre la pressione sui pedali; in caso contrario, la catena potrebbe incrinarsi. Ciò può causare lesioni di lieve o media entità.



4.3 Telaio con ruota posteriore e forcella

La bicicletta è dotata di un telaio con ammortizzatore posteriore e una forcella ammortizzata integrata. Sia l'ammortizzatore posteriore sia la forcella anteriore sono dotate di regolazione e bloccaggio e di una valvola dell'aria per le impostazioni personali dell'utente. L'ammortizzazione può essere bloccata completamente in qualsiasi momento.



4.4 Gruppo ruota

Il gruppo ruota è definito dalla ruota anteriore e dalla ruota posteriore.

4.4.1 Ruota anteriore

Questo gruppo comprende:

- Mozzo
- Disco del freno
- Raggi
- Cerchio
- Fascia per cerchio
- Pneumatici
- Camera d'aria con valvola (opzionale)
- Riflettori per cerchi (opzionali)





4.4.2 Ruota posteriore

Questo gruppo comprende:

- Mozzo
- Pacco corona dentata (chiamato anche cassetta o pacco pignoni, solo sul mozzo posteriore)
- Disco del freno
- Raggi
- Cerchio
- Fascia per cerchio
- Pneumatici
- Camera d'aria con valvola (opzionale)
- Riflettori per cerchi (opzionali)



4.5 Dispositivi elettrici

I componenti del sistema elettrico del supporto di pedalata assistita e il loro utilizzo sono descritti nella sezione "Utilizzo del supporto di pedalata assistita".

4.5.1 Pacco batteria

Il pacco batteria deve essere installato sul supporto previsto fissato al telaio. Per motivi di sicurezza, il pacco batteria può essere bloccato sul supporto con una chiave esagonale. Insieme al pacco batteria ricaricabile è fornito un caricabatterie corrispondente, incluso il cavo necessario per la ricarica.



AVVERTENZA

Il montaggio non corretto del pacco batteria può causare cortocircuiti, nonché lesioni gravi o mortali.



5 Controlli e ispezioni

5.1 Al primo utilizzo della bicicletta

AVVISO

Prima di utilizzare la bicicletta, leggere attentamente il libretto delle avvertenze di sicurezza e le presenti istruzioni.

Il partner Audi deve effettuare il montaggio finale della ruota per metterla in condizioni di sicurezza. Pericolo di gravi cadute e incidenti.

- Assicurarsi che il partner Audi abbia compilato tutte le parti del modulo di accettazione e ispezione prima della consegna (vedere il libretto delle avvertenze di sicurezza).
- Utilizzare la bicicletta solo in una posizione adeguata.
- Regolare l'altezza e la posizione della sella (vedere il paragrafo "Regolazione della sella" nella sezione "Montaggio e impostazioni")
- Chiedere al partner Audi le istruzioni relative ai dispositivi tecnici della bicicletta.
- Caricare completamente il pacco batteria (vedere il paragrafo "Caricare il pacco batteria" nella sezione "Utilizzo del supporto di pedalata assistita").

5.2 Prima di utilizzare la bicicletta

AVVERTENZA

Sottoporre tutte le parti della bicicletta a un controllo visivo per determinare se sono presenti tagli, crepe, abrasioni profonde e altri danni meccanici. Contattare il proprio partner Audi se si individuano difetti prima di guidare la e-bike.

Inoltre, considerare la possibilità che la bicicletta possa essere caduta quando non custodita o manomessa da sconosciuti.

Una bicicletta non sicura potrebbe causare situazioni di guida pericolose, cadute e incidenti.

- Prima di ogni guida, controllare che la bicicletta funzioni in modo sicuro. Cosa controllare: Vedere il capitolo "Controllo prima dell'inizio della guida".
- Leggere le istruzioni del libretto delle avvertenze di sicurezza.



5.3 Controllo prima dell'inizio della guida

5.3.1 Controllo fissaggio ruota

Controllare prima una ruota e poi l'altra, scuotendo energicamente il gruppo ruota in senso trasversale rispetto alla direzione di marcia; il meccanismo di bloccaggio del gruppo ruota non deve muoversi. Prestare attenzione al serraggio del perno ruota, se necessario serrare il perno ruota. Per informazioni, vedere "Montaggio della ruota anteriore". Non deve essere udibile alcuno scricchiolio o cigolio.

AVVERTENZA

Un perno ruota non serrato potrebbe causare situazioni di guida pericolose, cadute e incidenti.



5.3.2 Controllo pneumatici e ruote

Controllare che non vi siano danni esterni, corpi estranei e usura dei pneumatici. L'intera superficie del pneumatico deve avere il profilo originale.

- La trama dei pneumatici, situata sotto lo strato di gomma, non deve intravedersi.
- Non devono essere presenti ammaccature o crepe.

CONSIGLIO:

Se si rilevano danni al pneumatico, sostituirlo con uno nuovo.



ATTENZIONE

Rimuovere eventuali corpi estranei (spine, pietrisco, frammenti di vetro o simili) con la mano o utilizzando un piccolo cacciavite. Quindi, controllare se fuoriesce dell'aria. In caso di perdite d'aria, sostituire la camera d'aria (vedere il paragrafo "Pneumatici senza aria" - sezione "Pulizia e manutenzione"). Rischio di lesioni durante la rimozione dei corpi estranei.

Controllo ruote:

Sollevarre la ruota anteriore e ruotarla con la mano. Il cerchio e il pneumatico devono girare in modo perfetto. Non devono verificarsi eccentricità o torsioni. Controllare la ruota posteriore nello stesso modo. Controllare che non vi siano corpi estranei sui gruppi ruota (ad es. piccoli rami, residui di tessuto ecc.); eventualmente rimuoverli. Controllare che i gruppi ruota non siano stati danneggiati da corpi estranei. Se i riflettori sono stati montati sui cerchi, controllare che siano fissati correttamente; se devono essere allentati, rimuoverli.

5.3.3 Controllo valvola pneumatici

A causa delle sollecitazioni e di una pressione insufficiente dei pneumatici, il pneumatico e la camera d'aria possono spostarsi sul cerchio, portando così le valvole in posizione inclinata. Ciò può causare lo strappo della base della valvola durante la guida e causare un calo di pressione inaspettato del pneumatico.



- Controllare la posizione della valvola: le valvole devono essere rivolte verso il centro della ruota.



- Se necessario, scaricare l'aria dal pneumatico, allentare il dado della valvola (se in dotazione) e cercare di correggere la posizione della valvola.
- Serrare il dado della valvola (se in dotazione) e gonfiare il pneumatico.



5.3.4 Sistema di controllo pressione pneumatici

! AVVISO

Per effetto di una pressione insufficiente dei pneumatici, il pneumatico e la camera d'aria potrebbero spostarsi sul cerchio e, di conseguenza, spostare le valvole in una posizione inclinata. Ciò può causare lo strappo della base della valvola durante la guida e causare un calo di pressione inaspettato del pneumatico. Inoltre, il pneumatico potrebbe staccarsi dal cerchio in curva.

CONSIGLIO:

Maggiore è il peso corporeo e il carico, maggiore deve essere la pressione dei pneumatici. I valori di riferimento sono riportati nella tabella seguente. Si noti che i valori elencati nella tabella sono indicativi. In caso di dubbi, contattare il partner Audi o il rivenditore di pneumatici. Rispettare sempre la pressione minima e massima indicata sul pneumatico.

Superficie/uso	bar
Asfalto, strada	2,0
Offroad	1,5



Per controllare la pressione dei pneumatici:

- Svitare il cappuccio di protezione -B-.
- Controllare la pressione dei pneumatici con un manometro o una pompa con un manometro.
- Se necessario, gonfiare il pneumatico o scaricare l'aria (a tale scopo premere la valvola -C-). Vedere la tabella.
- Avvitare il cappuccio di protezione "B".

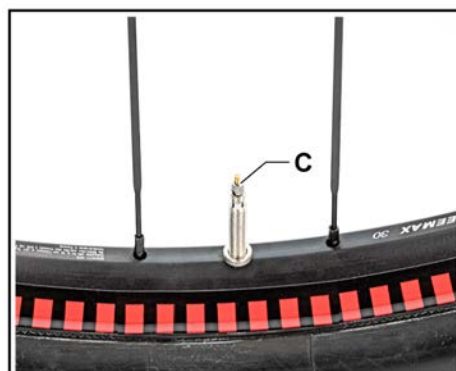
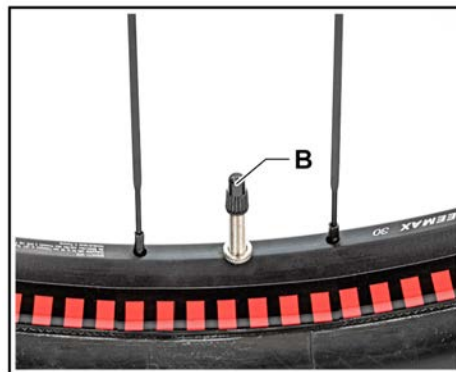

5.3.5 Controllo di sella e tubo reggisella

Assicurarsi che il tubo reggisella sia inserito alla giusta profondità (vedere paragrafo "REGOLAZIONE DELLA SELLA" - sezione "MONTAGGI E IMPOSTAZIONI"). Con forza, cercare di ruotare la sella e il tubo all'interno del telaio. Non devono spostarsi.

AVVERTENZA

Se il tubo reggisella non è inserito sufficientemente in profondità, potrebbe staccarsi dal telaio durante la guida e causare situazioni di guida pericolose, cadute e incidenti.



CONSIGLIO:

Se la sella e il tubo reggisella si muovono, fissarli correttamente. Vedere il paragrafo Regolazione della sella.

5.3.6 Controllo manubrio

AVVERTENZA

Se il manubrio e il relativo attacco non sono montati correttamente o sono danneggiati, possono causare situazioni di guida pericolose, cadute e incidenti.



Se si riscontrano difetti in questi pezzi o si presentano dubbi, mettere da parte la bicicletta e contattare il partner Audi o un tecnico qualificato. Eseguire un controllo visivo del manubrio e del relativo fissaggio; l'attacco deve essere parallelo al cerchio della ruota anteriore e il manubrio deve essere perpendicolare. Bloccare la ruota anteriore tra le gambe, afferrare il manubrio su entrambe le estremità e con le mani cercare di ruotare il manubrio in entrambe le direzioni. Sempre con forza, provare a ruotare il manubrio all'interno dell'attacco. Nessun pezzo deve muoversi o spostarsi. Non deve essere udibile alcuno scricchiolio o cigolio. Se le parti si muovono, fissarle correttamente. Vedere il capitolo intitolato Montaggio e impostazioni.

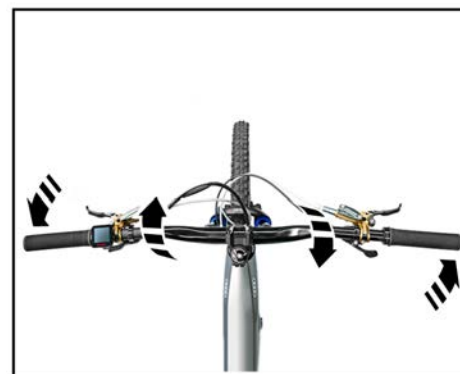

Controllare anche il fissaggio della leva del cambio, delle leve del freno e delle impugnature sul manubrio. Cercare le leve con la mano (una sola volta per volta). Nessun pezzo deve muoversi o spostarsi. Non deve essere udibile alcuno scricchiolio o cigolio. Se si muovono, fissarli correttamente. Tenere premuto il freno ruote anteriori e spostare la bicicletta avanti e indietro con movimenti rapidi; il gruppo sterzo non deve avere gioco.

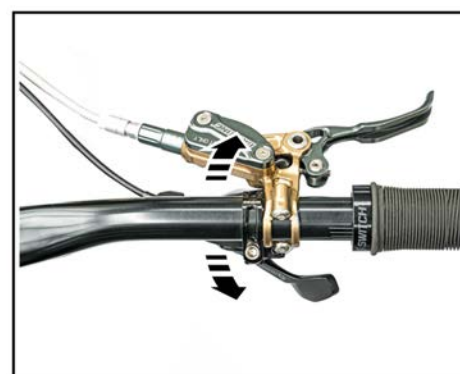

5.3.7 Controllo dei freni

! PERICOLO

Pericolo di cadute gravi. I freni non funzionanti causano sempre situazioni di guida pericolose, cadute e incidenti. Un guasto dei freni può comportare pericolo di morte. Inserire il freno a seconda della situazione.

! AVVERTENZA

Guidare con estrema cautela finché l'impianto frenante non è ancora rodato, in quanto potrebbe causare lesioni gravi o mortali.

In base al paese, l'azionamento del freno può variare sia per la parte anteriore sia per quella posteriore. Prima di procedere, controllare quale leva del freno aziona il freno!

Controllare con particolare attenzione il sistema frenante. Rimanendo fermi, tirare entrambe le leve del freno fino all'arresto. La distanza minima tra la leva del freno e l'impugnatura del manubrio deve essere di almeno 10 mm. Cercare di spostare la bicicletta avanti e indietro; entrambe le ruote devono rimanere bloccate. Con le mani, tirare con forza la pinza del freno in tutte le direzioni in modo alternato. La pinza del freno non deve muoversi. I dischi dei freni sporchi devono essere puliti immediatamente.



Qualora vengano rilevati difetti o dovessero sorgere dei dubbi, mettere da parte la bicicletta e rivolgersi al partner Audi o a un tecnico qualificato.

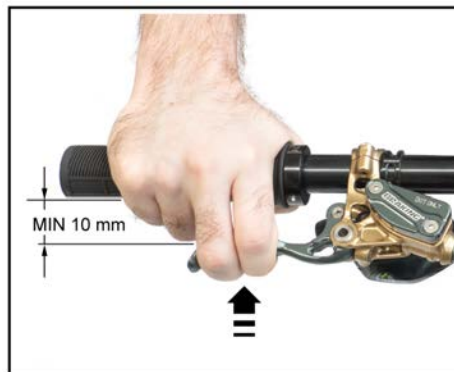

⚠ AVVERTENZA

La presenza di olio e/o grasso sui dischi del freno può ridurre l'effetto frenante e causare situazioni di guida pericolose, cadute e incidenti.

Rimanendo fermi, azionare e tenere premuta più volte la leva del freno. Il punto di compressione non deve cambiare. Controllare l'impianto frenante tramite un controllo visivo, prima la leva e poi i cavi e i freni. Non devono verificarsi fuoriuscite di liquido idraulico. Controllare che il disco del freno non sia danneggiato. Non deve presentare tacche, rotture, graffi profondi e altri danni meccanici. Sollevare prima la ruota anteriore, quindi la ruota posteriore e ruotarla con la mano. Il disco del freno deve ruotare in modo pulito.

⚠ PERICOLO

L'uso improprio dei freni può causare incidenti e, in determinate condizioni, persino lesioni mortali.

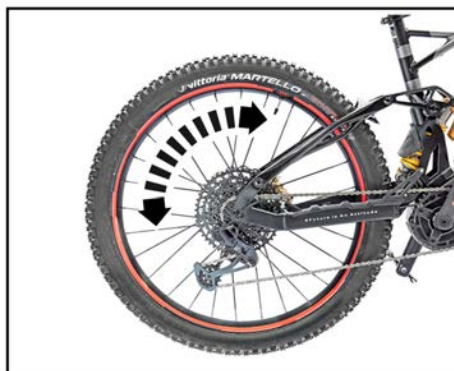

5.3.8 Controllo della catena e del fissaggio delle pedivelle

Eeguire il controllo in due; una persona deve sollevare la ruota posteriore in modo che non tocchi più il suolo e l'altra persona deve ruotare la pedivella destra in senso orario. Osservare dall'alto l'allineamento dell'ingranaggio della catena e del pacco pignoni.

CONSIGLIO:

Non deve essere presente nessuna eccentricità dell'ingranaggio della catena e del pignone, anche se minima.

Verificare che non vi siano corpi estranei nell'area delle pedivelle. Controllare che la catena non sia danneggiata. La catena non deve presentare danni in nessun punto, ad esempio a causa di piastrine della catena curve, perni da ribadire che fuoriescono, ecc. o maglie della catena fisse o bloccate. Il fissaggio dell'ingranaggio della catena sulla pedivella destra non deve presentare gioco. In caso di differenze, contattare il proprio partner Audi.



**! PERICOLO**

Il blocco delle pedivelle o della catena può causare un incidente con lesioni gravi, anche letali, in determinate circostanze.

5.3.9 Controllo del motore elettrico

! PERICOLO

Rimuovere il pacco batteria dal rispettivo alloggiamento prima di controllare la e-bike. In questo modo si evitano lesioni gravi o mortali.

Una trazione elettrica danneggiata può causare un cortocircuito e rappresenta un rischio di incendio.

Controllare visivamente che tutti i cavi elettrici siano integri e installati correttamente. Accendere la centralina elettrica solo dopo aver terminato tutti gli altri controlli. Prestare attenzione ai messaggi di errore visualizzati sul display.

5.3.10 Controllo delle luci (se in dotazione)

CONSIGLIO:

Questo paragrafo è valido solo se la bicicletta è dotata di un'attrezzatura per la guida su strade pubbliche o se questa è stata aggiunta successivamente.

! AVVERTENZA

Guidare senza luce può causare incidenti e, in determinate circostanze, lesioni gravi o mortali. Rischio di caduta e di incidenti in condizioni di oscurità e/o scarsa visibilità. È elevato il rischio di non riconoscere ostacoli e di non essere visti dagli altri utenti della strada.

Accendere l'illuminazione e verificare l'integrità dei fissaggi dei fanali anteriori e posteriori.

5.3.11 Controllo di altri accessori

Se la bicicletta è dotata di altri accessori (ad es. portapacchi, borse, portaborraccia ecc.) deve esserne controllato anche il corretto posizionamento.

CONSIGLIO:

Nessun pezzo deve muoversi o spostarsi. Non deve essere udibile alcun scricchiolio o cigolio. Se qualcosa si muove, fissarlo correttamente.

! AVVISO

In caso contrario, si potrebbe danneggiare la bicicletta o perdere gli accessori.



5.3.12 Ulteriori controlli

ATTENZIONE

Eventuali componenti danneggiati della bicicletta (e degli accessori montati) possono presentare spigoli appuntiti che possono causare lesioni. Verificare la presenza di eventuali danni su tutti i componenti. Far riparare o sostituire immediatamente le parti danneggiate dal partner Audi o da un tecnico qualificato.

5.4 Coppie di serraggio

Sulla testa della vite sono stampate le informazioni relative alla coppia di serraggio (Nm). Se il costruttore non fornisce ulteriori informazioni specifiche, fare riferimento alle coppie di serraggio indicate di seguito.

CONSIGLIO:

A tale scopo, utilizzare assolutamente una chiave dinamometrica per evitare danni ai componenti.

Attacco filettato/luogo di montaggio	Filettatura	Coppia di serraggio (Nm)
Pedaliera	9/16"	30
Vite a espansione attacco manubrio	M8	5
Vite di regolazione angolo attacco manubrio	M6	6
Viti attacco manubrio	M5	5
Viti attacco manubrio	M6	6
Viti attacco manubrio	M7	7
Attacco reggisella	M8	10
Attacco sella	M6	10
Freno	M6	8
Viti gruppo freni	M6	8
Attacco leva del cambio	M5	5
Attacco leva del freno	M5	5
Vite di fissaggio impugnatura	M4	3
Vite di fissaggio impugnatura	M5	5
Vite bilanciere ammortizzatore	M10x1	14
Vite forcella	M10x1	18
Vite bilanciere telaio	M10x1,5	18
Vite puntone	M6	4
Vite ammortizzatore inferiore	M8	12
Perno ruota	M12x125	12
Viti pedaliera	M15	50



6 Montaggio e impostazioni

CONSIGLIO:

Questo capitolo descrive le operazioni che possono essere eseguite dall'utente stesso. Queste operazioni possono essere eseguite solo se si dispone dell'attrezzo appropriato. Tutte le altre operazioni devono essere eseguite dal partner Audi o da un'officina specializzata.

6.1 Montaggio della pedaliera

Occorrono i seguenti utensili: - Set di chiavi a brugola, chiave dinamometrica con corrispondente esagono incassato sistema di innesto

- Rimuovere la pellicola protettiva dei pedali.
- I pedali sono diversi e contrassegnati con le lettere "R" (destra) e "L" (sinistra).
- Avvitare il pedale destro "R" (destra) alla pedivella destra in senso orario.
- Avvitare il pedale sinistro "L" (sinistro) alla pedivella sinistra in senso antiorario.
- Serrare con la chiave dinamometrica.



Coppia di serraggio corrispondente:

Pedaliera	50 Nm
-----------	-------

6.2 Regolazione del manubrio

Occorrono i seguenti utensili: - Set di chiavi a brugola, chiave dinamometrica con corrispondente esagono incassato sistema di innesto

- Utilizzare una chiave a brugola e allentare le viti -A-.
- Ruotare il manubrio perpendicolarmente al telaio e regolarlo come desiderato.
- Serrare le viti -A- con la chiave dinamometrica.

Coppia di serraggio corrispondente:

Viti -A-	5 Nm
----------	------

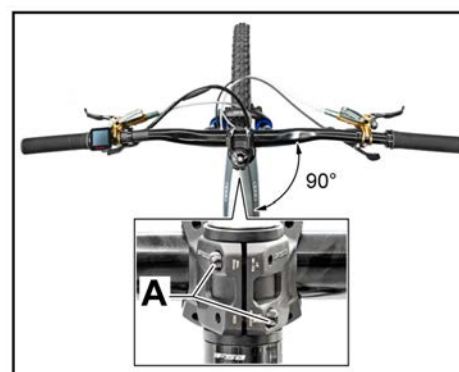

! AVVISO

Non serrare le viti in maniera troppo salda. Per evitare danni, attenersi scrupolosamente alle istruzioni per il serraggio delle viti.



AVVERTENZA

Danni ai componenti della e-bike che non sono immediatamente visibili possono costituire pericolo di incidenti con il rischio di lesioni gravi o addirittura letali.

Regolazione dell'altezza del manubrio:

Occorrono i seguenti utensili: - Set di chiavi a brugola, chiave dinamometrica con corrispondente esagono incassato sistema di innesto

- Allentare le viti -B- con una chiave a brugola.
- Sollevare o abbassare il manubrio secondo necessità.
- Serrare le viti -B- con la chiave dinamometrica.

Coppia di serraggio corrispondente:

Viti -B-	5 Nm
----------	------

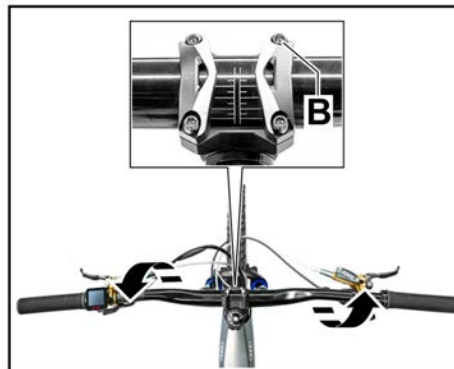

6.3 Regolazione della sella

6.3.1 Regolazione del tubo reggisella

- Allentare la fascetta di serraggio del tubo reggisella con il dispositivo di serraggio rapido.
- Regolare l'altezza della sella, portando il tubo reggisella nella posizione desiderata.
- Orientare la punta della sella verso la parte anteriore della bicicletta.

ATTENZIONE

Non estrarre il tubo reggisella al di sopra del contrassegno di estremità esistente.

- Chiudere nuovamente il dispositivo di serraggio rapido.



6.3.2 Regolazione pneumatica dell'altezza della sella

- Per regolare l'altezza della sella, premere la leva -A- spingere la sella verso il basso o ridurre la pressione per sollevarla.

CONSIGLIO:

La regolazione dell'altezza della sella può essere effettuata anche quando ci si siede su di essa.

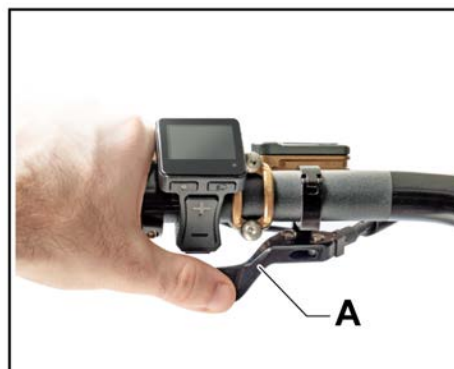



- Una volta raggiunta l'altezza desiderata, rilasciare la leva -A-.



6.3.3 Regolare la posizione e l'inclinazione della sella

Occorrono i seguenti utensili: - Set di chiavi a brugola, chiave dinamometrica con corrispondente esagono incassato sistema di innesto

- Allentare le viti di serraggio della sella -freccia-.
- Regolare la sella all'inclinazione desiderata.
- Serrare nuovamente le viti di serraggio della sella.
- Serrare le viti di serraggio della sella -freccia- con la chiave dinamometrica.



Coppia di serraggio corrispondente:

Viti	10 Nm
------	-------

6.4 Regolazione delle leve del freno

AVVERTENZA

In base al paese, l'azionamento del freno può variare sia per la parte anteriore sia per quella posteriore. Prima di procedere, controllare quale leva del freno aziona il freno!

CONSIGLIO:

Le operazioni descritte sono valide per entrambe le leve del freno.

Occorrono i seguenti utensili: - Set di chiavi a brugola, chiave dinamometrica con corrispondente esagono incassato sistema di innesto

- Allentare la vite di serraggio della leva.

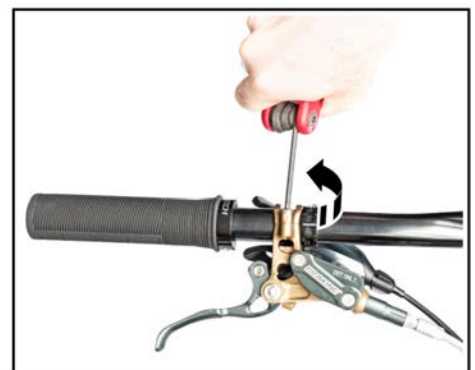



- Regolare la leva all'inclinazione desiderata.

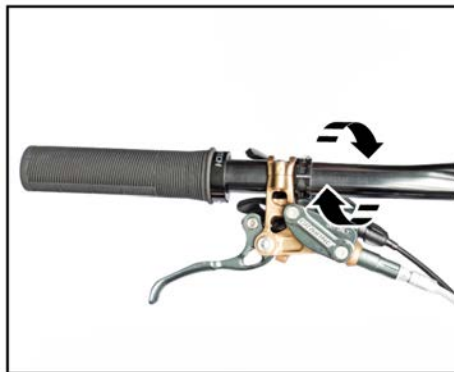

- Serrare nuovamente la vite di serraggio della leva.

Coppia di serraggio corrispondente:

Viti di serraggio	8 Nm
-------------------	------



6.5 Regolazione della leva del cambio

CONSIGLIO:

Le fasi di lavoro descritte sono valide per entrambe le leve del cambio.

Occorrono i seguenti utensili: - Set di chiavi a brugola, chiave dinamometrica con corrispondente esagono incassato sistema di innesto

- Allentare la vite di serraggio della leva.
- Regolare la leva all'inclinazione desiderata.

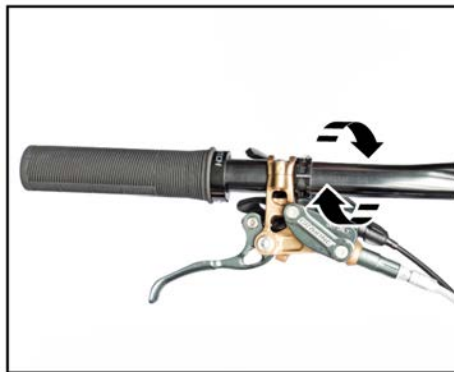
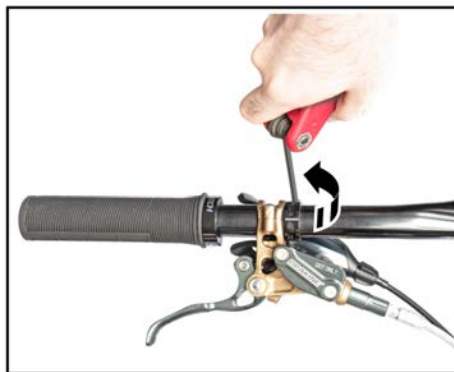



- Serrare nuovamente la vite di serraggio della leva.

Coppia di serraggio corrispondente:

Viti di serraggio	8 Nm
-------------------	------

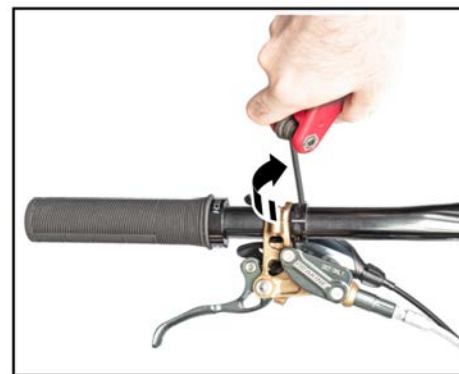

6.6 Utilizzo della bicicletta

La bicicletta può essere utilizzata senza supporto motorizzato o con l'ausilio del supporto di pedalata assistita. Prima di utilizzare il supporto di pedalata assistita, si consiglia di familiarizzare con l'uso della bicicletta.

CONSIGLIO:

Per impostare la modalità di funzionamento desiderata, vedere il paragrafo "Utilizzo del supporto di pedalata assistita".

A tale proposito, leggere con attenzione le istruzioni del libretto delle avvertenze di sicurezza.

6.6.1 Utilizzo del cambio

! AVVISO

Non cambiare rapporto finché non si è ridotta la pressione sul pedale per evitare che la trazione del motore danneggi la catena nel trasferimento da un pignone all'altro.

Il cambio di rapporto può essere eseguito solo durante la guida.

La bicicletta è dotata di un cambio a catena. A ogni cambio, la catena si sposta su un altro pignone.

Il cambio è dotato di due leve.

- La leva -A- serve per mettere una marcia più alta passando da una ruota dentata o pignone a quella/o maggiore.
- La leva -B- serve per mettere una marcia più bassa passando da una ruota dentata o pignone a quella/o inferiore.

Il passaggio a un pignone più grande comporta un rapporto di trasmissione inferiore (= rapporto inferiore). La resistenza quando si pedala si riduce e la velocità diminuisce, rendendo più facile percorrere salite o montagne.

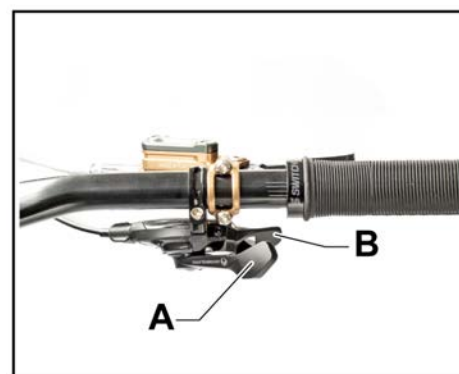

Per passare al pignone più grande:

- Durante la guida spingere la leva -A- con il pollice fino alla prima tacca (fino a sentire un chiaro "clic").
- Se si desidera saltare più rapporti, premere la leva fino all'estremità; la catena salta due o più pignoni.

Per passare al pignone più piccolo:

- Durante la guida spingere la leva -B- con il pollice fino alla tacca di arresto (fino a sentire un chiaro "clic").



- Se si desidera saltare più rapporti, premere la leva più volte in sequenza; la catena si sposta singolarmente fino al pignone desiderato.

6.7 Utilizzo dei freni

AVVERTENZA

In base al paese, l'azionamento del freno può variare sia per la parte anteriore sia per quella posteriore. Prima di procedere, controllare quale leva del freno aziona il freno!

Per utilizzare i freni, tirare le leve corrispondenti verso il manubrio. L'effetto frenante più elevato si ottiene azionando contemporaneamente entrambe le leve. Circa il 65% della potenza frenante totale è ottenuto dal freno ruote anteriori.

- È essenziale familiarizzare con il funzionamento dei freni. A tale scopo, pedalare lentamente e azionare le leve del freno con una pressione moderata.
- Eseguire questa prova su una carreggiata piana, mentre non vi sono altri veicoli in movimento.
- Quindi, ripetere la frenata azionando contemporaneamente entrambe le leve.
- Azionare con cautela la leva del freno del freno ruote anteriori; in particolare sabbia, ghiaia ecc. sulla carreggiata possono causare lo slittamento della ruota anteriore, con conseguente rischio di caduta.

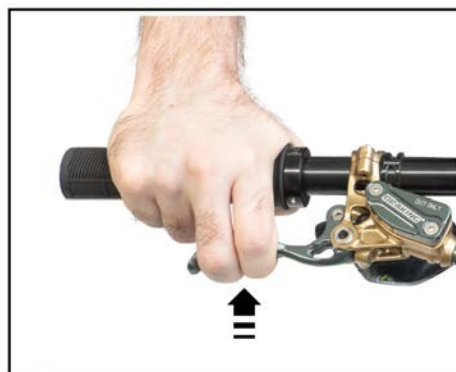

CONSIGLIO:

È necessario acquisire familiarità con i freni. Per iniziare, pedalare lentamente e azionare con cautela le leve del freno. Eseguire queste prove di frenatura su strade rettilinee senza traffico. Dosare i freni e contemporaneamente azionare entrambe le leve.

AVVERTENZA

Un azionamento troppo energico del freno può causare il bloccaggio delle ruote. Azionare con particolare cautela la leva del freno ruote anteriori: sabbia, ghiaia ecc. sulla carreggiata possono causare lo slittamento della ruota anteriore, con conseguente rischio di caduta e di incidenti con conseguenti lesioni gravi o addirittura letali.



6.8 In questo modo si acquisisce familiarità con il comportamento di guida della nuova bicicletta

- Salire sulla bici.
- Afferrare il manubrio con entrambe le mani.
- Azionare entrambi i freni.
- Per iniziare la guida, posizionare il piede destro sul pedale destro, prendere un po' di slancio e premere, quindi posizionare il piede sinistro sul pedale sinistro.



- È possibile sedersi sulla sella o pedalare in piedi.
- Rilasciare entrambi i freni.



- Pedalare.
- BUON DIVERTIMENTO!



AVVISO

Non lasciare la bicicletta esposta alla luce solare diretta per un lungo periodo di tempo: il pacco batteria potrebbe riscaldarsi inutilmente e, di conseguenza, attivare il dispositivo di protezione da sovraccarico.

Il trasporto di bambini, persone o animali non è consentito. Non è possibile installare un seggiolino per bambini o un portapacchi (né anteriore né posteriore).

6.9 Cosa fare dopo un'eventuale caduta

In caso di caduta o incidente, contattare immediatamente il partner Audi per controllare la presenza di danni sulla bicicletta prima di utilizzarla nuovamente.



Utilizzare nuovamente la bicicletta solo dopo il controllo del partner Audi e l'eventuale riparazione. Eventuali componenti danneggiati e non sostituiti possono causare situazioni di guida pericolose, cadute, incidenti e danni a oggetti.

⚠ AVVERTENZA

Eventuali componenti danneggiati e non sostituiti possono causare situazioni di guida pericolose, cadute, incidenti e danni a oggetti.

6.10 Come si trasporta correttamente la bicicletta

Per un trasporto corretto e sicuro della bicicletta, leggere le avvertenze specifiche del paragrafo "Come si trasporta la bicicletta" del libretto delle avvertenze di sicurezza.

6.11 Regolazione dello stadio di pressione della forcella della ruota anteriore

Per regolare lo stadio della pressione della forcella anteriore in base al tipo di percorso e al peso dell'utente, è necessario intervenire sul dispositivo di regolazione sullo stelo della forcella anteriore destra. Nella forcella sono presenti due dispositivi di regolazione, uno per la velocità alta HSC -A- e uno per la velocità bassa LSC -B-. I due dispositivi di regolazione sono indipendenti l'uno dall'altro. Per ridurre lo stadio di pressione (forcella più rigida), ruotare la manopola "A" in senso orario (+). Per aumentare lo stadio di pressione (forcella più morbida), ruotare la manopola "A" in senso antiorario (-).

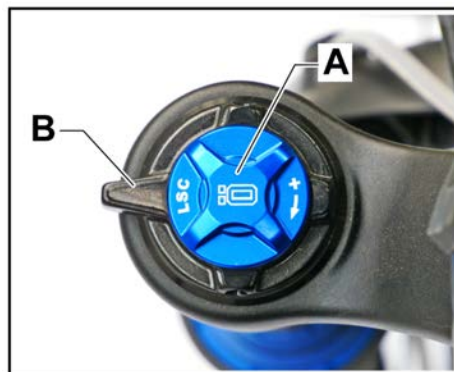

6.12 Regolazione del ritorno della forcella di ruota anteriore

Per adattare la velocità di ritorno della forcella (rebound, rimbalzo) al percorso e al peso dell'utente, è possibile regolare la pressione dell'aria nella forcella nel modo seguente:

- Salire sulla bicicletta e controllare quanto si abbassa la forcella anteriore; il valore corretto è del 10-15% del sollevamento totale.
- Se la forcella si abbassa di più, aggiungere aria alla forcella (max 150 psi).
- A tale scopo, svitare il cappuccio dell'aria -A- (camera principale) e montare la pompa dell'aria. Pompare alla pressione desiderata. Scollegare la pompa dell'aria e rimontare il cappuccio dell'aria compressa.
- Se la forcella si abbassa di meno, lasciare uscire l'aria premendo il tasto della pompa.





La velocità di ritorno della forcella può essere regolata ruotando l'anello zigrinato sotto lo stelo. Ruotando il dado scanalato -freccia- in senso orario si ottiene un ritorno più lento, ruotando in senso antiorario si ottiene un ritorno più rapido.

Se si desidera modificare la pressione, svitare il cappuccio sulla valvola inferiore (camera di sollevamento) e montare la pompa dell'aria compressa. Pompate alla pressione desiderata. Scollegare la pompa e rimontare il cappuccio.



6.13 Regolazione della compressione, del rebound (rimbalzo) e del precarico della molla dell'ammortizzatore posteriore

6.13.1 Impostazione della compressione

L'ammortizzazione della compressione controlla la velocità di compressione dell'ammortizzatore durante le compressioni lente, come lo spostamento del peso del ciclista, piccoli urti e curve, migliorando il controllo e le prestazioni.

AVVISIO

Un'eccessiva ammortizzazione della compressione rende la sospensione troppo dura per gli urti.

- Per ridurre la velocità di compressione (ammortizzatore più rigido), ruotare la manopola -A- in senso orario (+)

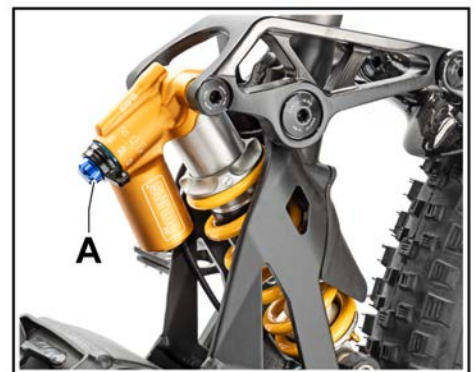

6.13.2 Impostare la velocità alta

Per la regolazione, ruotare il regolatore nero -B- sul lato della testata.

Posizione

- 1- corrisponde a morbido
- 2- corrisponde a medio
- 3- corrisponde a duro

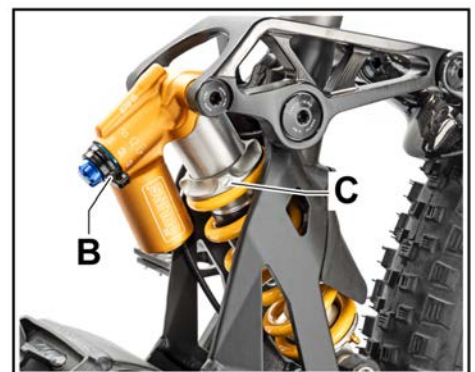



6.13.3 Precarico della molla

Ruotare l'anello filettato -C-, per regolare la corretta durezza della molla (min 2 - max 5).

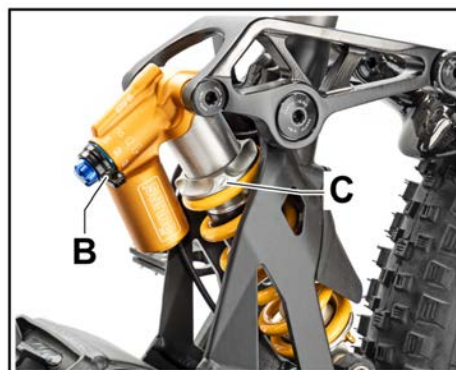

6.13.4 Impostazione "Rebound" (rimbalzo)

Per ridurre la velocità di ritorno (ritorno ammortizzatore più lento), rimuovere il paraspruzzi e ruotare il dispositivo di regolazione -D- in senso orario (+). Per aumentare la velocità di ritorno (ritorno più rapido dell'ammortizzatore), rimuovere il paraspruzzi e ruotare il dispositivo di regolazione -D- in senso antiorario (-).

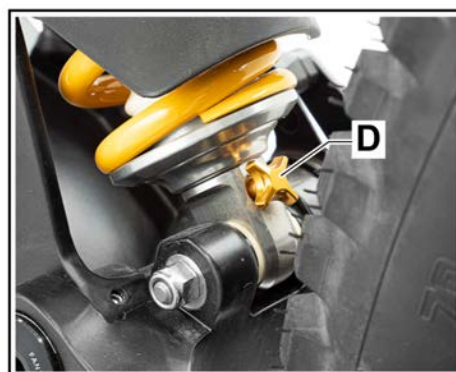



7 Utilizzo del supporto di pedalata assistita

7.1 Pacco batteria

7.1.1 Osservazioni sull'autonomia della batteria

L'autonomia della batteria può variare notevolmente (da 20 a 150 km) e dipende dalle condizioni di utilizzo e dall'età della batteria (in media, dopo 3-4 anni si registra una riduzione dell'autonomia di circa il 40%). I fattori più importanti che influiscono sull'autonomia della batteria sono:

Fattori	Rilevanza	Impatto sull'autonomia
Peso totale del ciclista	1)	Diminuisce con il peso maggiore del ciclista ed eventuali carichi aggiuntivi.
Pressione dei pneumatici	1)	Diminuisce.
Tipo di fondo stradale	2)	Diminuisce in presenza di molto fango, erba fresca, percorsi non lastricati, aumenta su strada normale.
Salite	3)	Diminuisce con l'aumento della pendenza.
Rapporto di trasmissione cambio	2)	Se si utilizza un rapporto di trasmissione "duro" (ad es. 11 o 13), diminuisce, aumenta tanto più leggero è il rapporto trasmissione utilizzato (ad es. 36).
Temperatura esterna	1)	Diminuisce di circa il 15% se la temperatura è inferiore a 0 °C.
Velocità	3)	Diminuisce esponenzialmente con l'aumento della velocità.
Vento	2)	Diminuisce molto con vento contrario e velocità superiori a 15 km/h, quasi nessuna variazione a bassa velocità.
Regolazione del supporto	2)	Diminuisce con l'aumento del supporto richiesto (impostazione "Cruise" con autonomia elevata, impostazione "Sport" con bassa autonomia).
Partenza da fermo	2)	Diminuisce con l'aumento della frequenza "Stop&go", poiché l'assorbimento è circa 3 volte superiore all'assorbimento a velocità costante durante l'accelerazione.

1) rilevanza scarsa

2) rilevanza media

3) rilevanza elevata

7.1.2 Istruzioni per il funzionamento con batteria

Il presente paragrafo riassume le informazioni principali per il corretto utilizzo del sistema di supporto di pedalata assistita.

- Caricare sempre completamente il pacco batteria (vedere il paragrafo "Eseguire la ricarica del pacco batteria").

CONSIGLIO:



La ricarica della batteria può essere eseguita sia con batteria smontata sia con batteria agganciata alla bicicletta.

- Assicurarsi che la spina sia sempre collegata o attaccata correttamente alla batteria.



Attivare il sistema di supporto alla pedalata premendo il tasto "On/Off" -A- sulla centralina.

- Selezionare il livello di supporto desiderato.
- Il ciclo EPAC è pronto per la guida.
- Per disattivare il sistema di supporto alla pedalata, tenere premuto il tasto "On/Off" -A- per più di 1,5 secondi.



CONSIGLIO:

Dopo un determinato tempo di attività (Shutdown Time, tempo di arresto), il sistema di ausilio per la pedalata si spegne automaticamente.

7.1.3 Rimozione del pacco batteria dal supporto

- Scollegare la spina dal pacco batteria.



- Svitare completamente e rimuovere la vite di fissaggio della batteria.





- Sollevare il pacco batteria ed estrarlo dall'alloggiamento.
- Posizionare il pacco batteria su una superficie piana e asciutta.

⚠ AVVERTENZA

Non mettere il pacco batteria a contatto con acqua o altri liquidi. In tal caso, non utilizzarlo più e farlo controllare dal partner Audi. In caso contrario, potrebbero verificarsi situazioni pericolose che possono causare la morte o lesioni gravi.



7.2 Eseguire la ricarica del pacco batteria

7.2.1 Attivazione del pacco batteria prima dell'uso

CONSIGLIO:

Prima della prima messa in funzione della bicicletta, caricare completamente il pacco batteria (tutti e quattro i LED devono accendersi).

Alla consegna, il pacco batteria viene fornito caricato solo parzialmente. Per questo motivo, deve essere testato prima della ricarica.

- Premere il tasto "A" per attivare la batteria. I quattro LED si accendono in sequenza.
- Premere il tasto "A", i LED si accendono per circa 4 secondi per indicare il livello di carica del pacco batteria. Se non si accende alcun LED, la batteria è completamente scarica. Se almeno un LED si accende, la batteria è carica.
- Tenere premuto il tasto "A" per 3 secondi per spegnere il pacco batteria.

Dopo circa 10 secondi la batteria si spegne.

7.2.2 Caricare il pacco batteria

⚠ AVVERTENZA

Utilizzare solo il caricabatterie in dotazione. Pericolo di incendio!

ⓘ AVVISO

Per una maggiore durata della batteria, non caricare troppo spesso la batteria e non lasciarla scarica per più di due mesi. Ciò può causare danni alla batteria.



- Collegare il cavo di alimentazione alla presa.

! **AVVISO**

Assicurarsi che la tensione di rete corrisponda a quanto indicato sulla targhetta dati del caricabatterie.



- Inserire il connettore piccolo del cavo di alimentazione nella presa del caricabatterie.

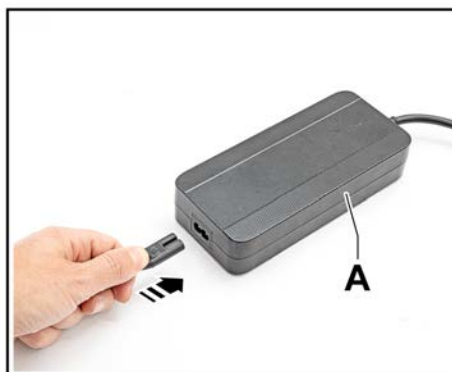

- Inserire il connettore di ricarica nella presa del pacco batteria.
- La ricarica ha inizio.
- I LED sul pacco batteria si accendono e indicano il livello di carica. Quando tutti e quattro i LED lampeggiano, il pacco batteria è completamente carico. Ogni LED corrisponde a circa il 25% della carica.
- Scollegare l'alimentazione del caricabatterie e il connettore ad alto voltaggio dal pacco batteria.
- Se al termine del processo di carica il pacco batteria rimane collegato al caricabatterie e quest'ultimo viene alimentato elettricamente, il caricabatterie controlla nuovamente il livello di carica della batteria dopo circa due ore e, se necessario, inizia un'altra ricarica.



LED	
Stand-by	Verde
Carica	Rosso
Batteria carica	Verde
Errore	Rosso lampeggiante



7.2.3 Montaggio del pacco batteria

- Inserire il pacco batteria nell'alloggiamento, assicurandosi che il cuscinetto di gomma "A" sia posizionato correttamente sul supporto forcella "B".
- Spingere delicatamente il pacco batteria verso il basso per inserirlo nel suo alloggiamento.
- Collegare il connettore ad alto voltaggio al pacco batteria.
- Inserire la vite d'arresto.
- Serrare completamente la vite d'arresto per fissare il pacco batteria.
- A tale scopo, utilizzare una chiave a brugola.

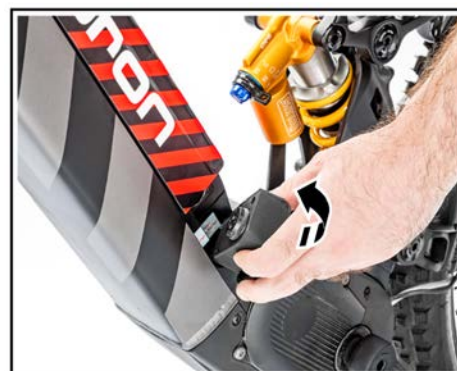
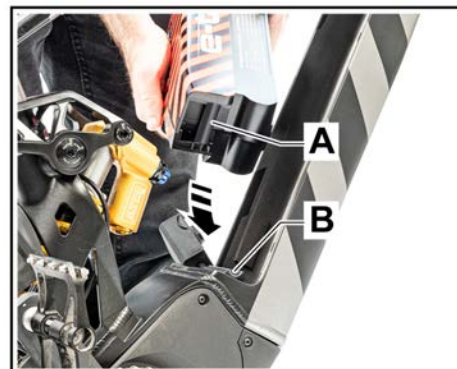



7.3 Manutenzione del pacco batteria

7.3.1 Riduzione di potenza della batteria

Per l'autoprotezione contro il sovraccarico o il surriscaldamento, il pacco batteria dispone di una riduzione di potenza automatica, che dipende dal livello di carica e dalla temperatura. Al di sopra di una temperatura delle celle di 70 °C e tra 0 °C e 10 °C, la potenza del motore viene ridotta in 4 livelli (25% ciascuno) fino all'arresto completo. Con un livello di carica di <5%, il supporto di pedalata assistita si spegne per garantire la visualizzazione sul display nonché l'illuminazione per almeno 4 ore, prima che la batteria venga disattivata e che questa entri in modalità di autoprotezione.

7.3.2 Manutenzione, pulizia e conservazione

CONSIGLIO:

Tenere sempre pulito il pacco batteria. Pulire accuratamente con un panno morbido e asciutto.

ATTENZIONE

Il pacco batteria non deve essere immerso in acqua (o altri liquidi) o pulito con getto d'acqua. Se ciò dovesse accadere e si verificano danni, non utilizzare più il pacco batteria e contattare il proprio concessionario Audi o Fantic.

ATTENZIONE

Posizionare il pacco batteria solo su superfici pulite. Evitare in particolare incrostazioni sulle prese di carica e sui contatti.

La durata del pacco batteria è più lunga se questo viene trattato con cura e conservato nelle condizioni ambientali corrette.

- Temperatura: da 18 °C a 23 °C
- Umidità: 0-80%
- Livello di carica: 70%



8 Display Allround

Il presente manuale utente contiene informazioni importanti sull'utilizzo e sulle impostazioni dei componenti e si basa sugli standard e sulle normative vigenti nell'Unione Europea. Prima di utilizzare il sistema di guida, leggere attentamente le istruzioni per l'uso, in particolare le avvertenze di sicurezza riportate nel capitolo seguente.

ATTENZIONE

Se non si osservano le avvertenze contenute nel manuale di istruzioni per l'uso, si possono causare lesioni o danni gravi alla e-bike. Conservare a portata di mano le istruzioni per l'uso per un ulteriore utilizzo.

CONSIGLIO:

Il termine "e-bike" utilizzato nel presente manuale utente si riferisce a biciclette elettriche, pedelec ed EPAC. In questo caso, viene trattata una bicicletta elettrica con supporto elettronico.

Il termine "batteria" utilizzato si riferisce allo stesso modo alle batterie per tubi obliqui applicate, alle batterie per portapacchi e alle batterie integrate nel telaio. Il termine "batteria" viene utilizzato come sinonimo per gli accumulatori di energia ricaricabili.

8.1 Avvertenze di sicurezza

CONSIGLIO:

Leggere e osservare attentamente le avvertenze di sicurezza e le istruzioni contenute in queste e in tutte le altre istruzioni fornite con la e-bike.

Solo in questo modo è possibile utilizzare la e-bike in modo sicuro.

Conservare il presente manuale utente e tutte le altre informazioni in allegato per il futuro.

L'unità monitor e di comando -Allround- fanno parte del sistema di trasmissione della e-bike.

AVVERTENZA

La mancata osservanza delle avvertenze di sicurezza e delle istruzioni può causare scosse elettriche, incendi e/o lesioni gravi.



! AVVISO

Non aprire l'unità di comando -Allround-. L'unità di comando può essere danneggiata dall'apertura, facendo così decadere la rivendicazione di diritti di garanzia.

Non aprire mai l'unità di trasmissione, la quale richiede poca manutenzione e deve essere riparata solo da personale qualificato e solo con ricambi originali.

Per l'unità di trasmissione è richiesta un'ispezione da parte di un centro di assistenza certificato dopo un chilometraggio di 15.000 km (in questo modo viene mantenuta la sicurezza dell'unità di trasmissione.

In caso di apertura non autorizzata dell'unità trasmissione, il diritto alla garanzia decade). La funzione di spinta assistita (Walk Assist) può essere utilizzata esclusivamente quando si spinge la e-bike (se le ruote della e-bike non sono a contatto con il suolo quando si utilizza la spinta assistita, sussiste il pericolo di lesioni).

Tutti i componenti del sistema di trasmissione e i componenti installati sulla trasmissione (ad es. le ruote dentate, il supporto delle ruote dentate, i pedali) devono essere sostituiti solo con parti di ricambio approvate. In questo modo l'unità di trasmissione rimane protetta da eventuali danni (ad es. sovraccarico).

Non apportare modifiche al sistema di guida. Non cercare in nessun caso di aumentare le prestazioni del sistema di guida. In caso contrario, si riduce la durata dei componenti e si rischia di danneggiare il sistema di guida della e-bike.

Inoltre, in caso di qualsiasi tipo di manomissione del sistema di guida, tutti i diritti di garanzia sulla propria e-bike decadono.

Rispettare tutte le normative nazionali relative all'omologazione e all'uso delle e-bike, le quali possono differire a seconda del paese in cui ci si trova. Rimuovere la batteria dalla e-bike prima di intervenire (ad es. montaggio, manutenzione, interventi sulla catena ecc.). In caso di attivazione accidentale del sistema di guida sussiste il pericolo di lesioni. Non utilizzare l'unità di comando come impugnatura. Sollevare la e-bike sull'unità di comando può danneggiare l'unità di comando -Allround- irreparabilmente.

! ATTENZIONE

Inoltre, un utilizzo non corretto del sistema può mettere in pericolo sia la propria sicurezza sia quella degli altri utenti della strada. A causa di modifiche arbitrarie al sistema di guida, in caso di incidenti dovuti alla manomissione, si rischia di incorrere in costi di responsabilità personali elevati o addirittura di essere perseguiti penalmente.

Quando si utilizza l'unità di comando con Bluetooth®, possono verificarsi interferenze con altri dispositivi e impianti, aerei e dispositivi medici (ad es. pacemaker, apparecchi acustici). Inoltre, non si può escludere del tutto il danno agli esseri umani e agli animali che si trovano nelle immediate vicinanze. Non utilizzare l'unità di comando con Bluetooth® in prossimità di dispositivi medici, distributori di carburante, impianti chimici, aree con pericolo di esplosione e aree a rischio di esplosione.

Non utilizzare l'unità di comando con Bluetooth® su velivoli. Evitare il funzionamento in prossimità diretta del corpo per un lungo periodo di tempo. La denominazione commerciale Bluetooth® e i simboli (loghi) sono marchi registrati e di proprietà di Bluetooth SIG, Inc. Qualsiasi utilizzo di questa denominazione commerciale/simbolo da parte di Antriebstechnik GmbH e Co. avviene sotto licenza.

! AVVISO

La funzione Bluetooth® potrebbe non essere attivata per la propria e-bike. Per ulteriori informazioni, rivolgersi a un concessionario autorizzato Audi o Fantic.

**⚠ ATTENZIONE**

Non lasciarsi distrarre dall'unità monitor e di comando. Se non ci si concentra esclusivamente sul traffico, si rischia di essere coinvolti in un incidente. Se oltre al cambio della modalità di supporto e dei dati di marcia si desidera immettere altri dati nell'unità di comando, è necessario fermarsi e inserire i dati corrispondenti.

⚠ AVVERTENZA

In caso di contatto con l'alloggiamento del motore sussiste il pericolo di ustioni. Le parti della trasmissione possono riscaldarsi in condizioni estreme, come ad esempio un carico costantemente elevato a bassa velocità in guide in montagna o guide con carichi, a temperature superiori a 60 °C.

Effettuare le impostazioni di base sull'unità di comando prima dell'inizio della guida. La guida non concentrata mette in pericolo se stessi e gli altri utenti della strada.

! AVVISO

Prima di iniziare la prima guida, familiarizzare con le funzioni della e-bike e con il suo uso.

Seguire il manuale utente per tutte le guide. In questo modo è possibile leggere in qualsiasi momento anche le funzioni di minore necessità.

INFORMATIVA SULLA PROTEZIONE DEI DATI: Se il computer di bordo viene inviato al servizio di assistenza per un intervento, i dati memorizzati sul dispositivo possono essere inviati al personale dell'assistenza.

8.1.1 Uso previsto

⚠ AVVERTENZA

È severamente vietato collegare dispositivi diagnostici o di programmazione ai moduli elettronici della e-bike (batteria, display ecc.) o utilizzarli a tale scopo.

L'unità monitor e di comando -Allround- del sistema di guida è destinata esclusivamente all'uso in questo sistema. Viene utilizzata per visualizzare le informazioni rilevanti per la guida e per controllare l'unità di trasmissione. Oltre alle funzioni qui illustrate, è possibile che vengano introdotte in qualsiasi momento modifiche software per la risoluzione dei guasti e l'estensione delle funzioni.

8.1.2 Descrizione prodotto

I display garantiscono un'interazione ottimale tra uomo e trasmissione. Queste nuove unità di comando sono perfettamente compatibili con la famiglia di prodotti Drive. In questo modo, il ciclista può godersi un'esperienza di e-bike olistica. Le funzioni sono visualizzate su uno schermo a colori da 1,5 pollici. Lo schermo convesso curvo può essere montato in modo flessibile a destra o a sinistra sullo sterzo e si adatta perfettamente al manubrio. La stampatura in rilievo dei sei tasti offre una sensazione tattile chiara e il posizionamento consente un'utilizzabilità ergonomica ottimizzata. Per una leggibilità ottimale e rapida, è possibile impostare individualmente la selezione dei valori da visualizzare.



- 1 - Tasto -On/Off-
- 2 - Tasto -Menu-/Tasto selezione
- 3 - Tasto -Luce-
- 4 - Scorrere verso l'alto il tasto



- Aumenta il livello di supporto-/ Menu
- 5 - Scorrere verso il basso il tasto -Diminuisce livello di supporto-/Menu
- 6 - Tasto -Spinta assistita-/ Menu per tornare indietro di un livello
- 7 - Vite di fermo senza testa dell'unità di comando
- 8 - Connessione a spina

CONSIGLIO:

Tutte le rappresentazioni sono schematiche e possono differire nei dettagli dalle condizioni reali della e-bike.

8.1.3 Dati tecnici

Display e unità di comando Allround	
N. materiale	E41230
LxPxH	44 x 37 x 50 mm
Peso, circa	50 g
Sterzo (d)	22,2 mm
Dati elettrici	12 V/max. 3 W
Display	Display TFT a colori da 1,5 pollici (240x240 px)
Temperatura di esercizio e di conservazione	Da -10 °C a +60 °C
IPX7 (HMI) antipolvere, impermeabile	
Certificazioni	CE, ROHS, Reach, Bluetooth (UE, Svizzera, USA, Canada, Giappone)
BLUETOOTH Low Energy® 5.0 (opzionale ANT+)	
Frequenza/potenza di trasmissione	2400-2480 MHz/inferiore 10 mW



8.1.4 Installazione

Serrare la vite a brugola con la testa ad esagono incassato.

- Serrare con la chiave dinamometrica.

Coppia di serraggio corrispondente:

Vite senza testa esagono incassato	0,5 Nm
------------------------------------	--------



Collegare il cavo dell'unità di comando alle spine del cavo del motore. Ciò può variare a seconda dell'equipaggiamento della e-bike.

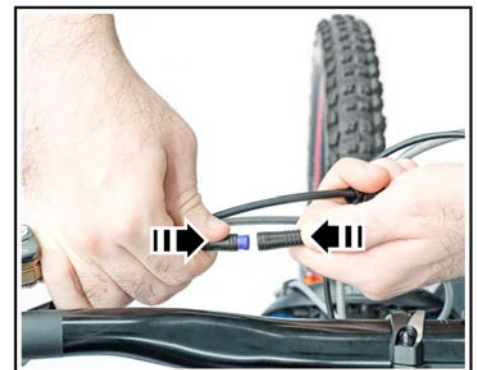

8.2 Uso e funzionamento

8.2.1 Prima della prima messa in funzione

La messa in funzione dell'unità monitor e di comando richiede ulteriori passi dopo il montaggio. L'unità monitor e di comando è pronta per l'uso non appena è viene collegata correttamente e quando la batteria è sufficientemente carica.

CONSIGLIO:

L'intera gamma di funzioni è disponibile solo se il sensore di velocità e tutti i cavi sono stati collegati correttamente e la batteria è sufficientemente carica.

L'unità monitor non dispone di una batteria propria e non può quindi essere utilizzata o attivata al di fuori della e-bike.

Se la e-bike è accesa, l'unità monitor rimane sempre accesa durante la guida, anche se il supporto motore è disattivato.

8.2.2 Comandi di base

CONSIGLIO:

Con i tasti dell'unità di comando è possibile regolare le funzioni del sistema e-bike in modo ergonomicamente favorevole. La mano può rimanere sull'impugnatura del manubrio, mentre il pollice aziona i tasti dell'unità di comando. La visualizzazione sul display informa sul livello di supporto selezionato e su ulteriori informazioni riguardo il sistema di guida.



- Accendere o spegnere i componenti elettrici della e-bike con il tasto "on/off" -A-.



- Con il tasto "Menu" -B- è possibile richiamare diverse informazioni durante la guida.
- Con i tasti "Aumenta" -C- e "Diminuisci" -D- è possibile aumentare o diminuire il livello di supporto. Se ci si trova in un menu (ad es. Impostazioni), con questi due tasti è possibile scorrere verso l'alto o verso il basso.



- Con il tasto "Menu" -B- si confermano le impostazioni. Con il tasto "Walk Assist" (Spinta assistita -E-) si ritorna in qualsiasi momento a un livello precedente. Le impostazioni modificate vengono salvate.



CONSIGLIO:

Durante la guida non è possibile accedere al menu e al menu Impostazioni.

Tutte le rappresentazioni e i testi corrispondono alla versione del software corrente. Il fatto che durante un anno sia possibile eseguire più volte un aggiornamento del software può comportare che, dopo un aggiornamento, le rappresentazioni e/o i testi dell'interfaccia utente siano lievemente modificati.

8.2.3 Accensione del sistema di guida

Il sistema di guida può essere messo in funzione solo con una batteria sufficientemente carica.

Per accendere il sistema e-bike sono disponibili le opzioni seguenti:

- con la batteria della e-bike inserita, premere una volta il tasto "on/off" dell'unità di comando.

CONSIGLIO:

Potrebbero essere necessari alcuni istanti prima che il display si accenda.



8.2.4 Spegnimento del sistema di guida

Per spegnere il sistema e-bike sono disponibili le opzioni seguenti:

- Premere il tasto "on/off" dell'unità di comando per almeno 1,5 secondi.
- Spegnerla batteria della e-bike con il tasto "on/off" della batteria. Il sistema impiega circa 3 secondi per spegnersi completamente. Solo dopo lo spegnimento completo è possibile riaccendere il sistema.

CONSIGLIO:

L'unità di comando e monitor, l'unità di trasmissione e la batteria vengono completamente spente.

Se per circa 15 min non viene richiamata alcuna potenza della trazione e-bike (ad es. poiché la e-bike è ferma) e non viene premuto alcun tasto sull'unità di comando della e-bike, il sistema e-bike e la batteria si spengono automaticamente per motivi di risparmio energetico.

La durata "Shutdown Time" (spegnimento autom.), dopo il quale l'unità di comando si spegne, può essere adattata in qualsiasi momento dalle impostazioni in base alle proprie esigenze (vedere il capitolo "Impostazioni").

CONSIGLIO:

L'unità di comando e monitor è sempre accesa, anche se il supporto motore è disattivato ("OFF").

Spegnere sempre il sistema di guida quando si spegne la e-bike.

8.3 Display e impostazioni

8.3.1 Display

La visualizzazione fornisce una panoramica delle informazioni seguenti:

1. - Informazioni sullo stato del sistema (ad es. anomalie di funzionamento)
2. - Visualizzazione dell'illuminazione
3. - Visualizzazione dello stato di carica della batteria
4. - Visualizzazione del supporto corrente
5. - Informazione del computer di bordo (incl. unità)
6. - Velocità (incl. unità)

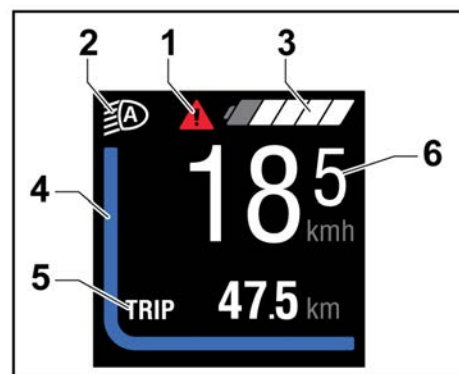

Le visualizzazioni 1-3 formano la barra di stato e vengono visualizzate sulla visualizzazione del veicolo su ogni lato del display. Con il tasto "Menu" -B- è possibile visualizzare diverse informazioni sulla guida, anche nel corso della stessa. In questo modo, entrambe le mani possono rimanere sullo sterzo durante la guida. Con i tasti "Aumenta" e "Diminuisce" è possibile aumentare -C- o diminuire -D- il livello di supporto. Se, ad esempio, ci si trova nel menu Impostazioni, con questi tasti è possibile scorrere verso l'alto o verso il basso.





8.3.2 Illuminazione

Nella versione bicicletta, in cui gli anabbaglianti vengono alimentati dal sistema e-bike, è possibile attivare e disattivare contemporaneamente la luce anteriore e la luce di coda mediante il tasto "Luce" -F- dell'unità di comando.



Quando la luce è accesa, sul display viene visualizzato un simbolo di luce nella barra di stato.

Simbolo	Stato della luce
Nessun simbolo	Nessuna illuminazione attivata
Simbolo di illuminazione	Luce accesa
Simbolo di illuminazione con A	Controllo automatico attivato



L'accensione e lo spegnimento dell'illuminazione della bicicletta non influiscono sulla retroilluminazione del display.

AVVERTENZA

Se la batteria è stata rimossa dalla e-bike o è completamente scarica, la luce non si accende, anche se è collegata all'alimentazione elettrica. Si prega di notare che in questo caso la e-bike non è più conforme alle norme del codice della strada.

8.3.3 Informazioni sul sistema

La barra di stato mostra quanto segue:

Simbolo	Simbolo di errore e di stato
Simbolo rotondo con punto esclamativo	La riserva della batteria è stata raggiunta o la batteria è scarica e il sistema viene spento.
Simbolo triangolare con punto esclamativo	Si è verificato un errore (vedere il capitolo "Gestione degli errori").

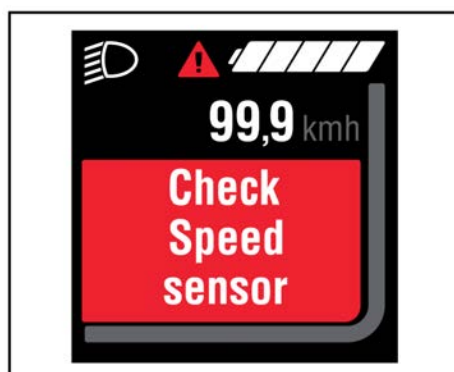



8.3.4 Visualizzazione dello stato di carica della batteria

Lo stato di carica della batteria viene visualizzato sul display dell'unità monitor con 5 segmenti. Un segmento corrisponde a circa il 20% della capacità della batteria. A seconda dell'equipaggiamento della propria e-bike, lo stato di carica può essere letto anche sulla batteria. Se lo stato di carica della batteria è <10%, l'indicatore dello stato di carica inizia a lampeggiare. Se lo stato di carica è <5%, l'ultimo segmento della visualizzazione diventa rosso. In questa condizione, il supporto motore viene disattivato per garantire l'utilizzo dell'illuminazione per altre 2 ore in caso di emergenza.

Colore	Stato carica
bianco	Capacità della batteria >10%
rosso	Capacità della batteria ≤10% (ultimo segmento rosso)

Se la batteria viene caricata sulla bici, viene visualizzato un messaggio corrispondente.

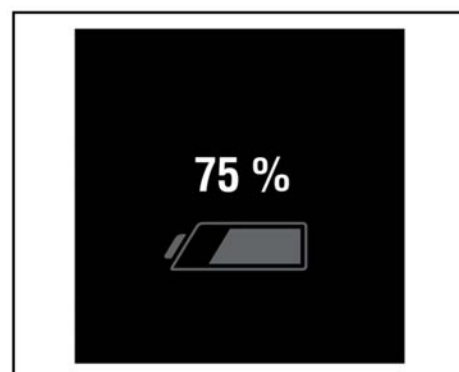
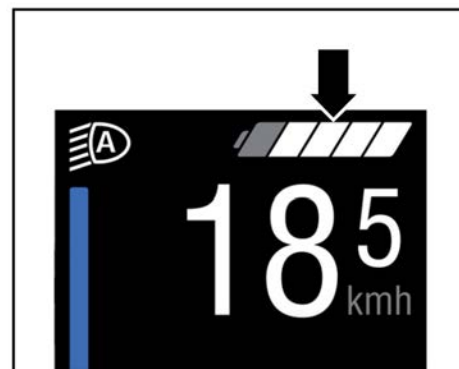

8.3.5 Livello di supporto

Il sistema di guida dispone di quattro livelli di supporto. Durante la guida, il livello viene visualizzato come un nastro colorato. Le caratteristiche della rispettiva modalità di supporto sono riportate nella tabella seguente:





Modalità	Livelli di supporto
AUS (spento)	(grigio): nessun supporto motore. Allo stesso tempo, guida della bicicletta senza resistenza.
ECO	(verde): supporto percepibile dal motore per massima efficienza e autonomia.
TOUR	(blu): supporto evidente attraverso il motore, ottimale per giri lunghi.
SPORT	(giallo): supporto potente per la guida sportiva.
BOOST/BOOST FX	(rosso): supporto completo per la guida sportiva, su strade montuose e nel traffico cittadino con autonomia della batteria normale.

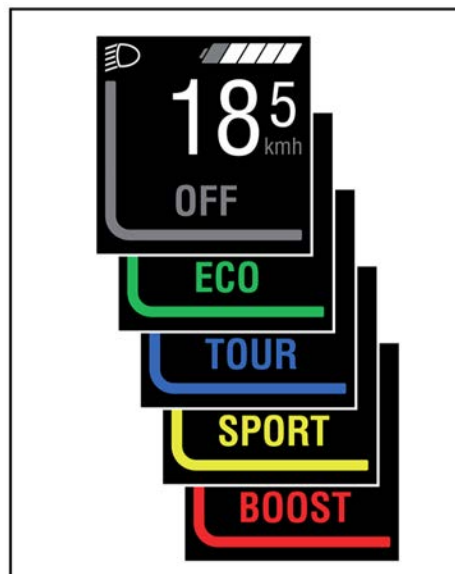

È possibile impostare sull'unità di comando la potenza della trazione della e-bike quando si pedala. Il livello di supporto può essere modificato in qualsiasi momento, anche durante la guida. Per "aumentare" il livello di supporto, premere il tasto "Aumenta" sull'unità di comando fino a quando sulla visualizzazione non compare il livello di supporto desiderato. Per "diminuire" premere il tasto "Diminuisci". Per 2 secondi, il livello di supporto selezionato nell'area delle informazioni del computer di bordo viene visualizzato anche come testo.

8.3.6 Walk Assist (spinta assistita)

La spinta assistita serve a facilitare la spinta della e-bike. Si attiva nel modo seguente:

- Tenere premuto il tasto "Spinta assistita" (freccia). La e-bike accelera senza supporto di pedalata assistita a una velocità prestabilita dal produttore di biciclette compresa tra 3 e 6 km/h.



La visualizzazione delle informazioni di guida mostra quando la spinta assistita è attivata. Rilasciare il tasto "Spinta assistita" per disattivare la spinta assistita. La spinta assistita si disattiva non appena si verifica uno degli eventi seguenti:

- Il tasto "Spinta assistita" viene rilasciato.
- Le ruote della e-bike si bloccano (ad es. frenando o urtando un ostacolo).
- La velocità supera i 6 km/h.





⚠ ATTENZIONE

La funzione di spinta assistita può essere utilizzata esclusivamente quando si spinge la e-bike. Se le ruote della e-bike non sono a contatto con il suolo quando si utilizza la spinta assistita, sussiste il pericolo di lesioni.

CONSIGLIO:

La spinta assistita non può essere attivata nella modalità di supporto "OFF", nel menu e nelle impostazioni.

8.3.7 Cambiare la visualizzazione delle informazioni del computer di bordo

Premere il tasto "Menu" (freccia) sull'unità monitor per passare da un'informazione sulla guida all'altra. È possibile visualizzare le informazioni seguenti:

- Autonomia
- Ora
- Distanza percorsa
- Tempo di percorrenza
- Velocità media
- Velocità massima
- Distanza totale percorsa



CONSIGLIO:

A seconda del modello di bicicletta, si ricevono informazioni dettagliate dal proprio concessionario Audi o Fantic.

8.3.8 Menu e impostazioni

Durante la guida non è possibile accedere al menu e alle impostazioni. Il menu dell'unità monitor e di comando -Allround- è strutturato come segue:

- 1 - Intestazione (permanentemente visibile)
- 2 - Sottopunto di menu
- 3 - Indietro (ultimo punto dell'elenco, alternativa al tasto "Spinta assistita")
- 4 - Barra di navigazione

Per accedere al menu, arrestare o avviare la e-bike e, a bici ferma, procedere come segue:

- Aprire il menu tenendo premuto il tasto "Menu" per due secondi. Navigare con i tasti "Aumenta" e "Diminuisce" fino alla voce dell'elenco desiderato e richiamarlo con il tasto "Menu".

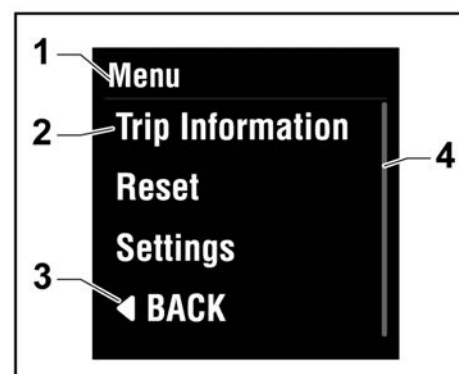

Il menu fornisce le informazioni seguenti:

Trip information (informazioni sul giro)

Panoramica di tutti i dati del giro



Reset (ripristino delle informazioni del computer di bordo)

Per ripristinare i valori visualizzati nella sezione "Trip information", procedere come segue:

- Nel menu, selezionare l'opzione "Reset" (Ripristino) premendo il tasto "Menu".
- Se si desidera cancellare tutte le informazioni del computer di bordo, confermarle premendo nuovamente il tasto "Menu".

CONSIGLIO:

Tutti i valori delle informazioni del computer di bordo vengono azzerati.

Non è possibile richiamare il ripristino durante la guida.

8.3.9 Settings (impostazioni)

È possibile accedere alle impostazioni tramite la voce di elenco "Impostazioni" del menu. Con i tasti "Aumenta" e "Diminuisci" è possibile richiamare ulteriori sottomenu e aprirli con il tasto "Menu". Dal menu Impostazioni è possibile scorrere indietro nel menu con il tasto "Spinta assistita". Nel menu Impostazioni sono disponibili le opzioni di impostazione seguenti:

1. - Languages (lingue): La selezione di una lingua comporta una modifica immediata della visualizzazione della lingua.
2. - Screens (display): Personalizzazione delle informazioni del computer di bordo visualizzate. Cambiare i dati che si desidera visualizzare durante la guida:
 - ◆ Autonomia
 - ◆ Trip {distanza percorsa}
 - ◆ Tempo {tempo di guida}
 - ◆ Velocità media
 - ◆ Velocità massima
 - ◆ Distanza totale percorsa
3. - Visualizzazione: Impostazione del display
 - ◆ "Automatic" (automatico) Controllo automatico della luminosità del display e della visualizzazione giorno e notte della guida ("Black/White" bianco/nero).
 - ◆ "Brightness" (luminosità) Controllo della luminosità del display. Questa funzione può essere modificata solo se il comando automatico è disattivato.
 - ◆ "White/Black" (bianco/nero) Consente di passare da uno sfondo bianco a uno nero.
 - ◆ "Stealth Mode" (indicatore disattivato) La retroilluminazione del display viene disattivata dopo 5 secondi di inattività. Tutte le funzioni di e-bike e display rimangono attive. Premere un tasto qualsiasi per riaccendere la retroilluminazione.
4. - System (sistema): Vedere il capitolo "Impostazioni di sistema".

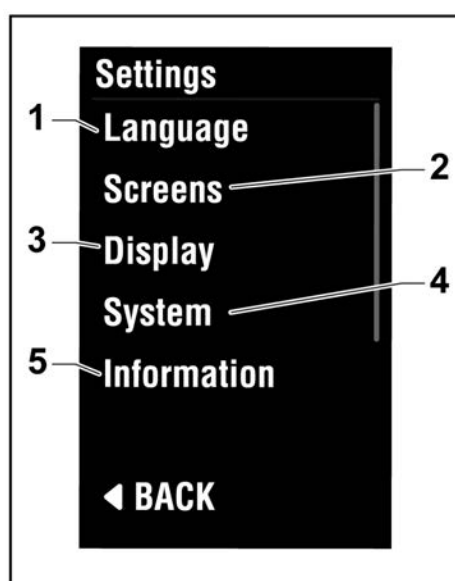



5. - Information (informazioni): Mostra le informazioni relative al sistema di guida (ad es. descrizione del prodotto e versione del software).

8.3.10 Impostazioni di sistema

Navigare nel sottomenu "System" (sistema). Con i tasti "Aumenta" e "Diminuisci" è possibile selezionare e aprire l'impostazione desiderata. Se necessario, è possibile aprire ulteriori sottomenu con il tasto "Menu". Dalla rispettiva posizione è possibile tornare al menu precedente premendo il tasto "Spinta assistita". In alternativa, richiamare l'ultima voce del menu con il tasto "Indietro".

CONSIGLIO:

Tenere presente che non tutti i sistemi di guida sono dotati di un modulo orologio (visualizzazione dell'ora). Pertanto, alcune voci del menu potrebbero non essere attivate.

Nel sottomenu System (sistema) è possibile effettuare le impostazioni seguenti:

1. - "Light" (luce) Attivare l'illuminazione automatica della bicicletta. Accendere l'illuminazione della bicicletta in modo permanente.
2. - "Unit format" (formato unità): Le unità visualizzate vengono cambiate tra "km / mi" ovvero "km/h / mph".
3. - "Time format" (formato ora) (12 h/24 h): Le indicazioni dell'ora visualizzate vengono cambiate tra 12 h e 24 h.(opzionale)
4. - "Battery status" (visualizzazione batteria) Selezione tra le opzioni seguenti: visualizzazione batteria come segmenti o visualizzazione batteria in percentuale (%)
5. - "Clock" {orologio} (ss: mm) (opzionale)
 - ◆ Premere il tasto "Menu". La visualizzazione delle ore lampeggia.
 - ◆ Impostare l'ora desiderata con i tasti "Aumenta" e "Diminuisci". Confermare l'immissione con il tasto "Menu".
 - ◆ La visualizzazione dei minuti lampeggia. Impostare i minuti desiderati con i tasti "Aumenta" e "Diminuisci". Confermare l'immissione con il tasto "Menu".
 - ◆ Uscire dal menu con il tasto "Spinta assistita".
6. - "Shutdown time" (spegnimento autom.): Consente di definire il tempo di spegnimento automatico (1-20 min.) del sistema di guida.
7. - Impostazione "Custom.Assistance" (assistenza utente): Consente di regolare la modalità di supporto in base alle proprie esigenze.
8. - "Default Settings" {impostazioni di fabbrica}: Ripristinare le impostazioni di fabbrica:

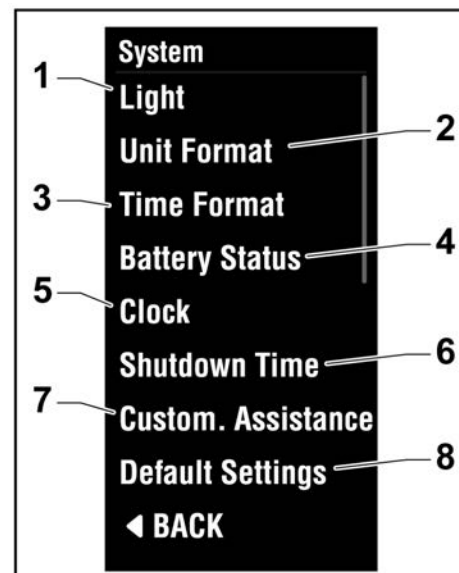



- ◆ Selezionare la voce di menu "Default Settings" (impostazioni di fabbrica).
- ◆ Premendo nuovamente il tasto "Menu" si ripristinano tutte le impostazioni allo stato di consegna.

8.4 Risoluzione dei guasti

AVVERTENZA

Osservare sempre tutte le segnalazioni di guasto!

Far eseguire le riparazioni esclusivamente da un concessionario di biciclette certificato.

L'unità monitor e di comando -Allround- visualizza le segnalazioni di guasto dell'intero sistema pedelec. La visualizzazione di guasto visualizza i guasti che il sistema è in grado di rilevare autonomamente. A seconda del tipo di guasto, la trazione viene eventualmente disinserita automaticamente. Controllare la e-bike prima di proseguire la guida. È possibile continuare a guidare in qualsiasi momento senza il supporto della trazione.

AVVERTENZA

La visualizzazione di guasto può indicare gravi guasti al sistema di guida. I guasti impediscono il funzionamento sicuro della e-bike e vi è il rischio di incidenti con lesioni personali e danni alla e-bike.

- ◆ Arrestare la guida con la e-bike. Informarsi sull'importanza delle segnalazioni di guasto e rispettare l'approccio alla soluzione.
- ◆ Se il significato della segnalazione non è chiaro, interrompere la guida e spegnere la bici. Informarsi presso il concessionario Audi o Fantic per le fasi successive.

Con il simbolo (!) si possono intendere le segnalazioni di guasto seguenti

Segnalazione di guasto	Rimedio
Guasto del sensore di velocità	Controllare il sensore di velocità e la posizione del magnete per raggi.
Guasto nell'illuminazione della bicicletta	Spegnere completamente il sistema. In seguito, controllare tutti i cavi e le spine dell'impianto luci anteriore e/o posteriore. Riavviare il sistema.
Rilevato guasto interno al sistema	Riavviare il sistema.
Guasto delle luci dei freni	Spegnere completamente il sistema. In seguito, controllare tutti i cavi e le spine dell'impianto frenante. Riavviare il sistema.

In caso di problemi relativi all'utilizzo del sistema di guida, controllare innanzitutto le voci elencate nella tabella seguente. In molti casi è possibile porre rimedio già autonomamente.



Sintomo	Possibile causa	Rimedio
L'unità monitor e/o il sistema di guida non si attivano.	Batteria non innestata correttamente nel supporto.	Se possibile, rimuovere nuovamente la batteria e inserirla di nuovo. Prestare attenzione al corretto posizionamento.
	Batteria non carica.	Eseguire una ricarica completa con il caricabatterie in dotazione.
	Contatti della batteria e/o del supporto sporchi.	Verificare che tutti i contatti siano puliti. Se necessario, pulirli con un panno morbido e asciutto.
	Unità monitor non collegata correttamente.	Controllare il connettore elettrico dell'unità monitor. Verificare che il dispositivo sia collegato correttamente.
	Contatti dell'unità monitor e/o del supporto sporchi.	Verificare che tutti i contatti siano puliti. Se necessario, pulirli con un panno morbido e asciutto.
	I connettori elettrici sull'unità di trasmissione non sono inseriti correttamente.	Controllare i cablaggi e gli attacchi e correggere secondo necessità.
L'unità monitor non fornisce dati di marcia, anche se la e-bike potrebbe essere in movimento.	Il sensore e il magnete potrebbero non essere posizionati correttamente.	Controllare il fissaggio del magnete nel mozzo e verificare il fissaggio del sensore nel telaio. Il sensore deve essere posizionato verticalmente.
L'illuminazione della bicicletta non può essere attivata.	Cavo per illuminazione collegato in modo errato.	Controllare i cablaggi e gli attacchi e correggere secondo necessità.
L'unità monitor visualizza un guasto nel campo multifunzione.	È presente un guasto attivo nel sistema.	Si prega di consultare la tabella seguente.



9 Pulizia e manutenzione

Gli interventi descritti nella presente sezione possono essere eseguiti dall'utente. Qualsiasi altro intervento deve essere eseguito dal partner Audi o da personale qualificato.

- Tenere puliti tutti i componenti della e-bike, in particolare i contatti della batteria e tutti i cavi di collegamento esposti.

ATTENZIONE

Evitare il contatto dell'unità di trasmissione con detergenti e prodotti aggressivi, in particolare con detergente per freni.

AVVISO

L'unità di trasmissione non deve essere immersa in acqua o pulita con un pulitore ad alta pressione.

- Far effettuare un controllo tecnico del sistema e-bike almeno una volta all'anno (ad es. meccanica, aggiornamento del software di sistema).
- Per gli interventi di assistenza o riparazione sulla e-bike, rivolgersi a un concessionario autorizzato Audi o Fantic.
- Far eseguire tutte le riparazioni esclusivamente da un concessionario autorizzato.

9.1 Pulizia e manutenzione

PERICOLO

PERICOLO DI INCENDIO! PERICOLO DI SCOSSA ELETTRICA! Prima di iniziare la pulizia e/o la manutenzione, scollegare la spina del pacco batteria.

Una cura e una pulizia insufficienti potrebbero causare situazioni di guida pericolose, cadute e incidenti. Una cura attenta protegge la bicicletta nel tempo.



9.2 Ispezione

AVVISO

Far effettuare un controllo tecnico del sistema e-bike almeno una volta all'anno da un concessionario Fantic autorizzato (ad es. meccanica, aggiornamento del software di sistema).

Per gli interventi di assistenza o riparazione sulla e-bike, rivolgersi a un concessionario di biciclette autorizzato. Per informazioni sui concessionari autorizzati di Fantic, visitare l'area di assistenza all'indirizzo <https://www.fantic.com>

9.3 Programma di manutenzione regolare

Eseguire gli interventi descritti di seguito per garantire la sicurezza e la funzionalità della bicicletta e dei suoi componenti in modo permanente.



9.3.1 Dopo ogni utilizzo della bicicletta

Controllare le parti seguenti:

- In primo luogo, effettuare una pulizia generale della bicicletta, soprattutto se utilizzata su terreni particolarmente sporchi e/o fangosi (vedere il paragrafo "Pulizia della bicicletta").
- Controllare che i raggi delle ruote siano fissati saldamente.
- Usura ed eccentricità dei cerchi.
- Eventuali danni e corpi estranei sui pneumatici.
- Condizione di usura del dispositivo di serraggio rapido della ruota anteriore.
- Funzionalità e stato di usura delle ruote dentate e delle sospensioni.
- Funzionalità e condizioni di usura dei freni idraulici (verificare l'eventuale presenza di perdite).
- Controllare il funzionamento delle luci (se montate).
- Lubrificare la catena e i pignoni dopo ogni uscita su terreni bagnati; dopo ogni lavaggio con acqua; dopo lunghe uscite su terreni sabbiosi (vedere il paragrafo "Pulizia della bicicletta").

9.3.2 Dopo una distanza percorsa di 300-500 km

Controllare lo stato di usura delle parti seguenti:

- Se necessario, far sostituire catena, pignoni, denti, cerchi, dischi dei freni presso il concessionario Audi o Fantic.
- Pulire catena, pignone e i denti.
- Lubrificare catena e pignoni.
- Utilizzare un lubrificante adatto (vedere il paragrafo "Pulizia della bicicletta").
- Controllare il serraggio corretto di tutte le viti.

9.3.3 Dopo una distanza percorsa di 3.000 km

Far controllare le parti seguenti dal concessionario autorizzato Fantic:

- Mozzo, gruppo sterzo, pedali, cavi del cambio e freni (le guaine in Teflon non devono entrare in contatto con lubrificanti o con olio).

Portare la bicicletta presso il concessionario Fantic autorizzato per gli interventi/operazioni seguenti:

- Smontaggio.
- Controllo.
- Pulizia.
- Ingrassaggio (lubrificazione).
- Lavori di sostituzione, se necessario.

9.3.4 Dopo l'uso della bicicletta in caso di pioggia battente

Pulire e ingrassare i punti seguenti:

- Catena, pignoni, denti, sistema di ingranaggi, freni.

CONSIGLIO:

Tenere presente che non tutti i lubrificanti e i prodotti di manutenzione sono adatti per la bicicletta.



Si prega di informarsi presso il nostro partner Audi sull'applicazione dei diversi prodotti.

ATTENZIONE

L'uso di lubrificanti o prodotti di manutenzione non idonei potrebbe danneggiare la bicicletta o comprometterne il funzionamento.

I prodotti di manutenzione o gli oli non devono penetrare nelle ganasce dei freni, nei dischi dei freni e nelle superfici dei freni dei cerchi, poiché ciò potrebbe ridurre le prestazioni di questi componenti.

AVVERTENZA

La mancata o errata esecuzione delle ispezioni e la mancata riparazione dei danni in seguito a cadute o incidenti possono causare cadute e incidenti in situazioni di guida pericolose. Per le ispezioni prescritte, portare la bicicletta in tempo presso il concessionario Audi o Fantic o in un'officina specializzata. È l'unico modo per rilevare e riparare in modo sicuro le parti usurate e i danni.

9.4 Pulizia della bicicletta

Per la pulizia, procedere come descritto di seguito:

- Scollegare e rimuovere il pacco batteria dall'attacco; rimuovere il display. A tale proposito, consultare la sezione Display Allround e rimuovere il pacco batteria dal supporto.
- Con un getto d'acqua debole, rimuovere lo sporco grossolano sulla bicicletta, come terra, pietrisco, sabbia, erba ecc.
- Lasciare asciugare la bicicletta.
- Distribuire un detergente adatto su tutta la bicicletta.
- Risciacquare accuratamente tutte le parti della bicicletta con un getto d'acqua debole.
- Il lavaggio con acqua può essere integrato utilizzando una spugna o un panno.
- Lasciare asciugare la bicicletta.

Pulire e lubrificare la catena:

- Applicare alcune gocce di detergente su un panno pulito di cotone senza pelucchi.
- Strofinare il panno sulla catena.
- Far avanzare la catena e passare il panno umido sulla catena restante.
- Chiedere a una seconda persona di sollevare la ruota posteriore in modo che non sia più a contatto con il suolo, quindi ruotare molto lentamente la pedivella nella direzione di marcia per distribuire il detergente.
- Lasciare agire il detergente secondo le indicazioni del produttore.
- Applicare una piccola quantità di lubrificante per catene di biciclette sui punti di collegamento della catena.

AVVERTENZA

Quantità eccessive di lubrificante o prodotti inappropriati possono gocciolare sul disco del freno e sporcarlo, riducendo notevolmente l'effetto frenante.

- Rimuovere il lubrificante in eccesso dalla catena con un panno di cotone pulito, asciutto e privo di pelucchi.



Pulire i cerchi e i dischi dei freni con uno sgrassatore idoneo (consultare il concessionario Audi o Fantic).

AVVERTENZA

L'uso di lubrificanti per catene di motocicli nelle biciclette provoca un inceppamento della catena e dei componenti della trasmissione. Utilizzare solo lubrificanti espressamente adatti alle catene per biciclette.

Pulire manualmente il resto dello sporco con un panno di cotone pulito e privo di pelucchi e con un detergente adatto. Spruzzare sull'intera bicicletta una cera spray adatta o un prodotto protettivo analogo. Se il tempo di azione indicato sul prodotto utilizzato è scaduto, lucidare la bicicletta con un panno di cotone pulito e privo di pelucchi. Pulire manualmente i dischi dei freni con un panno di cotone pulito e privo di pelucchi e uno sgrassatore idoneo.

AVVERTENZA

La presenza della cera spray o di altri prodotti protettivi sui dischi dei freni riduce notevolmente l'effetto frenante. Pulire i dischi dei freni con un apposito sgrassatore. Consultare il concessionario Fantic.

I componenti seguenti non devono essere trattati con prodotti protettivi:

- pastiglie dei freni; dischi dei freni; impugnature; leve dei freni e del cambio; sella; pneumatici.

CONSIGLIO:

Lavare le coperture del telaio con acqua e sapone neutro.

9.5 Riporre la bicicletta

ATTENZIONE

La bicicletta appoggiata su un portabiciclette, a una parete o su una recinzione può ribaltarsi anche per effetto di una forza minima. Ciò potrebbe causare lesioni a persone e animali e danni agli oggetti. Riporre la bicicletta solo in un luogo in cui non sia di intralcio a nessuno. Tenere i bambini e gli animali lontani dalla bicicletta parcheggiata. Non riporre la bicicletta nelle vicinanze di oggetti facilmente danneggiabili, ad es. auto ecc.

Come si ripone correttamente la bicicletta:

- Posizionare la bicicletta su una superficie piana e stabile.
- Quando la bicicletta è ferma, abbassare il cavalletto laterale con il piede destro fino allo scatto.
- Ruotare il manubrio in modo che sia leggermente rivolto verso sinistra.
- Appoggiare con cautela la bicicletta sul lato sinistro fino a raggiungere una posizione stabile.
- Controllare la stabilità della bicicletta.
- Con una mano, tenere delicatamente la bicicletta dal manubrio o dalla sella e con l'altra dare leggeri colpi all'altezza della sella in tutte le direzioni. Sussiste il rischio di caduta della bicicletta, ricercare un altro parcheggio.

Per il parcheggio senza utilizzo del cavalletto:

- Posizionare la bicicletta su una superficie piana e stabile.
- Appoggiare la bicicletta con la ruota posteriore o la sella su un oggetto stabile.
- Ruotare il manubrio dal lato verso il quale la bicicletta è stata appoggiata.



- Accertarsi che la bicicletta sia sicura e stabile. Se sussiste il pericolo che la bicicletta possa cadere, scegliere una posizione sicura.

9.6 Interventi di manutenzione straordinaria

9.6.1 Smontaggio e rimontaggio dei gruppi ruota

Lo smontaggio dei gruppi ruota diventa necessaria se occorre eseguire riparazioni su pneumatici o altri componenti delle ruote. Può essere utile anche per il trasporto di biciclette (ad esempio, nel bagagliaio di un'auto).

CONSIGLIO:

È obbligatorio sgonfiare i pneumatici della bicicletta durante il trasporto in auto o in un altro veicolo!

9.6.2 Smontaggio della ruota anteriore

- Svitare il perno dalla ruota anteriore con una chiave a brugola.



- Puntellare la ruota anteriore e rimuovere il perno dalla forcella.



- Rimuovere la ruota anteriore dall'alloggiamento della forcella.

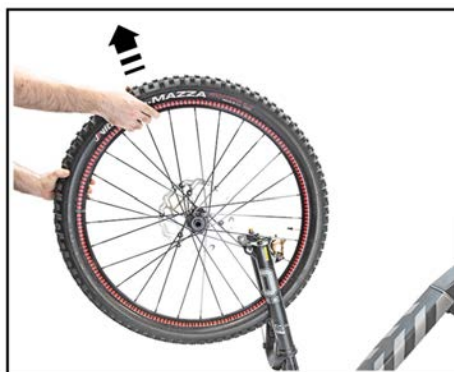

! AVVISO

Non azionare mai i freni idraulici dopo aver rimosso il gruppo ruota. Utilizzare i fermi -A- forniti per il trasporto e rimuoverli solo dopo aver rimontato la ruota anteriore.

**CONSIGLIO:**

Fare attenzione a non perdere i due distanziali -B-.

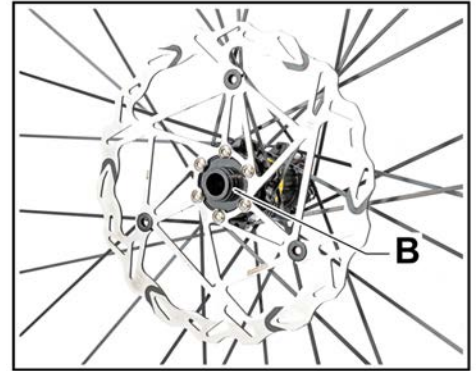
**9.6.3 Montaggio della ruota anteriore****CONSIGLIO:**

Assicurarsi che i due distanziali -B- siano presenti.

AVVISO

Non azionare la leva del freno ruote anteriori.

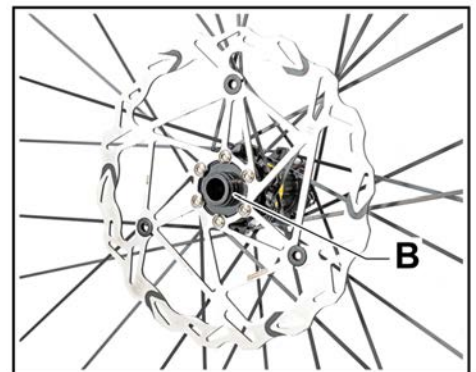

- Posizionare la ruota tra la forcella e assicurarsi che il disco del freno sia posizionato tra i pistoncini del freno.
- Inserire il perno dal lato opposto al freno e spingerlo finché non fuoriesce dall'altro lato del mozzo della ruota.



- Serrare il perno della ruota anteriore con una chiave a brugola.
- Controllare che la ruota sia montata in modo sicuro e corretto.
- Serrare con la chiave dinamometrica.

**Coppia di serraggio corrispondente:**

Perno ruota	12 Nm
-------------	-------



⚠ AVVERTENZA

Controllare che la ruota sia montata in modo sicuro e corretto. Se il perno non è chiuso saldamente, la ruota anteriore potrebbe allentarsi e spostarsi. Ciò può causare situazioni di traffico pericolose e una caduta o un incidente con lesioni gravi o addirittura letali.

Una ruota anteriore non correttamente fissata può staccarsi dalla e-bike e causare incidenti con lesioni gravi o addirittura letali.

9.6.4 Smontaggio della ruota posteriore

ⓘ AVVISO

Sistemare la bicicletta in modo che sia stabile e che la ruota posteriore sia sollevata da terra.

- Utilizzando la leva -B- del cambio, spostare la catena sul pignone più piccolo (vedere paragrafo "Uso del cambio").
- Spingere il cambio in avanti e premere il tasto -C- per bloccare. La catena si allenta.
- Con una chiave a brugola, svitare il perno dal lato del freno.

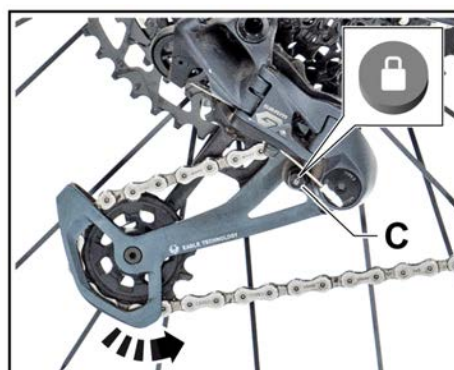
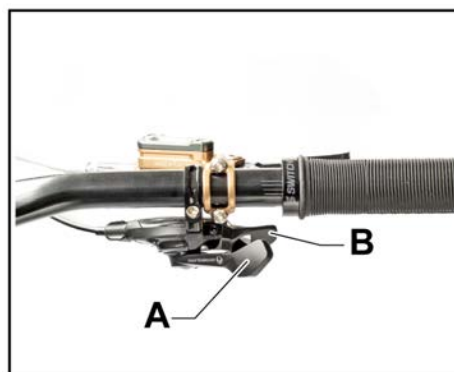



- Sfilare il perno dal telaio.



- Rimuovere la catena dal pignone ed estrarre la ruota.
- Inserire il fermo per trasporto -A- fornito tra i pistoncini del freno.

! **AVVISO**

Non azionare mai i freni idraulici dopo aver rimosso il gruppo ruota. Utilizzare i fermi -A- forniti per il trasporto e rimuoverli solo dopo aver rimontato la ruota anteriore.



9.6.5 Montaggio della ruota posteriore

- Inserire la ruota nel telaio posteriore, posizionare la catena sul pignone più piccolo e assicurarsi che il disco del freno sia posizionato tra i pistoncini del freno.

! **AVVISO**

Non azionare la leva del freno ruote posteriori.



- Inserire il perno sul lato del freno e farlo scorrere finché non fuoriesce dall'altro lato del mozzo della ruota.





- Utilizzare una chiave a brugola per avvitare il perno sul lato del freno.
- Serrare con la chiave dinamometrica.

Coppia di serraggio corrispondente:

Perno ruota	12 Nm
-------------	-------

- Spingere il cambio in avanti per sganciarlo dal fermo.
- Controllare che la ruota giri liberamente.



AVVERTENZA

Controllare che la ruota sia montata in modo sicuro e corretto. Se il perno non è chiuso saldamente, la ruota anteriore potrebbe allentarsi e spostarsi. Ciò può causare situazioni di traffico pericolose e una caduta o un incidente con lesioni gravi o addirittura letali.

Una ruota posteriore non correttamente fissata può staccarsi dalla e-bike e causare incidenti con lesioni gravi o addirittura letali.

9.6.6 Pneumatici senza aria

Se un pneumatico è sgonfio e, dopo essere stato gonfiato, si sgonfia di nuovo, potrebbe avere un foro o essere danneggiato. Per sostituire il pneumatico, è consigliabile contattare il concessionario Audi o Fantic o un concessionario di pneumatici. Se si desidera riparare il pneumatico di propria mano, è necessario quanto segue:

- 2 leve per lo smontaggio del pneumatico.
- Camera d'aria (nuova) con valvola e dimensioni identiche alla camera da sostituire.
- Copertone (nuovo), se necessario.
- Pompa con attacco adatto per la valvola.



ATTENZIONE

Un pneumatico non riparato correttamente può rompersi improvvisamente e inaspettatamente e causare un incidente con lesioni gravi o addirittura letali. Non tentare di riparare la propria e-bike se non si dispone dell'attrezzo adatto.



- Smontare il gruppo ruota (vedere i paragrafi precedenti in questa sezione).
- Rimuovere il cappuccio di protezione -A- della valvola.
- Scaricare completamente l'aria dal pneumatico premendo la valvola interna -B-.
- Sollevare il pneumatico dal cerchio utilizzando la leva per lo smontaggio del pneumatico, iniziando dal punto opposto alla valvola.
- Estrarre la camera d'aria dal pneumatico.
- Segnare l'allineamento della camera d'aria nel pneumatico. Individuare la causa del foro nel pneumatico!
- Con la pompa, gonfiare la camera d'aria difettosa.
- Individuare il punto in cui l'aria fuoriesce.
- Se è stato trovato, ruotare la camera d'aria in modo che la valvola sia rivolta verso l'interno.

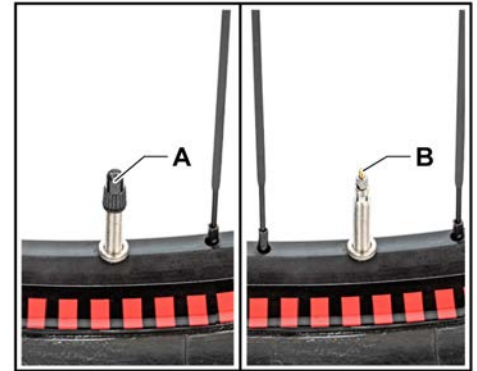

Se il foro è sul lato interno:

- Controllare che la fascia del cerchio sia posizionato correttamente. Controllare che tutti i fori dei raggi siano coperti da un fascio di raggi. In caso contrario, contattare il concessionario Audi o Fantic.
- Controllare che il cerchio non sia danneggiato (spigoli appuntiti, schegge ecc.). In caso di danni di questo tipo, contattare il concessionario Audi o Fantic.
- Controllare l'eventuale presenza di uno o due fori piccoli adiacenti.



CONSIGLIO:

La presenza di due piccoli fori indica una "pizzicatura" (snake bite) che si verifica spesso quando si passa su ostacoli taglienti con una pressione insufficiente dei pneumatici.

- Riparare la camera d'aria con un kit di riparazione idoneo.
- Se il cerchio non è danneggiato, montare una nuova camera d'aria.

Se il foro è sul lato esterno:

- Tenere la camera d'aria accanto al cerchio con pneumatico, così come era stata assemblata la ruota.
- Individuare l'area del pneumatico in cui si trova il foro nella camera d'aria. Molto spesso all'interno del pneumatico si nasconde una spina, una pietra o una scheggia di vetro.
- Rimuovere con attenzione l'oggetto che ha causato il foro o la crepa con un'unghia, un coltellino tascabile o simili.
- Se il pneumatico è danneggiato o incrinato su una superficie ampia, sostituirlo.

ATTENZIONE

Toccare l'interno del pneumatico con le dita potrebbe essere pericoloso: eventuali oggetti appuntiti potrebbero trovarsi all'interno del copertone e causare tagli o lesioni. Semmai, tastare lentamente l'interno del pneumatico con le dita. Toccare con estrema cautela le pareti dei pneumatici.



Se è necessario sostituire il pneumatico:

- Rimuovere completamente il pneumatico dal cerchio.
- Montare il nuovo pneumatico con un lato sul cerchio.

CONSIGLIO:

Assicurarsi che la freccia di direzione sul pneumatico corrisponda alla direzione di rotazione in marcia.

Se non è necessario cambiare il copertone:

- Gonfiare leggermente la nuova camera d'aria in modo da assumere un po' la forma prevista.
- Inserire la valvola nel cerchio attraverso il foro previsto.
- La valvola deve essere rivolta verso il centro della ruota (vedere il paragrafo "Controllo della valvola del pneumatico", sezione "Controlli e ispezioni").
- Spingere il lato ancora esterno del pneumatico nel cerchio all'altezza della valvola.
- Partendo dalla valvola, spingere i lati esterni del pneumatico nel cerchio sull'intera circonferenza.

CONSIGLIO:

In genere, per inserire il pneumatico sul punto opposto alla valvola è necessaria una maggiore forza. Per questo motivo, prendere in considerazione le leve per lo montaggio del pneumatico, ma prestare attenzione a non danneggiare la camera d'aria.

- Gonfiare leggermente la camera d'aria.
- Spostare il pneumatico in avanti e indietro e in senso trasversale rispetto alla direzione di marcia.

CONSIGLIO:

Verificare che il pneumatico sia posizionato uniformemente sul cerchio e che la camera d'aria non sia visibile in nessun punto.

- Gonfiare il pneumatico alla pressione prescritta (vedere lato pneumatico).
- Rimontare il copertone (vedere i paragrafi precedenti in questa sezione).
- Controllare i pneumatici.

9.7 Altri interventi

Per qualsiasi intervento di manutenzione non descritto in questa sezione, contattare il concessionario Fantic.

9.8 Pausa invernale

In caso di inattività prolungata:

- Scollegare la batteria dall'attacco e ricaricarla, quindi caricarla almeno ogni 4 mesi.
- Controllare la pressione dei pneumatici (1 bar) e gonfiarli almeno ogni 4 mesi.



10 Service

10.1 Trasporto

AVVISO

Se si porta la e-bike al di fuori dell'auto, ad esempio su un portapacchi, rimuovere la batteria della e-bike per evitare danni. L'umidità può penetrare nei componenti del sistema già a una velocità superiore a 100 km/h.

Proteggere tutti i componenti della e-bike come display, spine aperte ecc. da infiltrazioni d'acqua. Presso il concessionario di biciclette sono disponibili le coperture di protezione corrispondenti.

La batteria deve essere spedita esclusivamente con un imballaggio per merci pericolose e le avvertenze necessarie. Per eventuali domande relative al trasporto, contattare un concessionario autorizzato Fantic. Presso il concessionario Fantic è inoltre disponibile un imballaggio per il trasporto adeguato.

10.2 Smaltimento

L'unità di trasmissione, l'unità monitor e di comando, la batteria, il sensore di velocità, gli accessori e gli imballaggi devono essere reimmessi in un riciclaggio rispettoso dell'ambiente. Non gettare le e-bike e i loro componenti nei rifiuti domestici!

Solo per i paesi dell'UE

La direttiva europea 2012/19/UE prevede che i dispositivi elettrici non siano più utilizzabili e che le batterie difettose o esaurite siano raccolte separatamente in conformità alla direttiva europea 2006/66/CE e siano reimmesse in un riciclaggio rispettoso dell'ambiente. Le vecchie macchine, le parti di ricambio e gli imballaggi sono realizzati con materiali riciclabili. Il proprietario è tenuto a smaltirli in modo corretto e rispettoso dell'ambiente, in conformità alle normative vigenti. Tutti i componenti in plastica stampati a iniezione sono contrassegnati da un marchio di riciclaggio. Regolamento REACH n. 1907/2006 (CE) direttiva RoHS (2011/65/UE). Consegnare i componenti della e-bike non più utilizzabili presso un concessionario autorizzato Fantic.

Modifiche riservate!

10.3 Responsabilità

Audi non è responsabile per eventuali danni alla bicicletta (o alle sue parti) causati da una regolazione errata delle parti mobili della bicicletta o da un uso e/o manutenzione non adeguati della bicicletta (inclusa la sostituzione tardiva delle parti soggette a usura). Se Audi accetta un caso di garanzia, ciò non significa in alcun caso l'assunzione di responsabilità per eventuali danni. In caso di controversie relative ai danni (correlativi) subiti, Audi declina ogni responsabilità, in quanto la legge non obbliga l'azienda a indennizzare.

AVVERTENZA

Qualsiasi modifica non approvata dei componenti del sistema elettrico può essere pericolosa e causare la perdita dei reclami in garanzia.



11 Ricerca dei guasti

In caso di problemi durante l'uso della bicicletta, verificare innanzitutto che il guasto in questione sia elencato e descritto nelle tabelle seguenti. Ciò può consentire di trovare la soluzione corretta senza dover consultare il concessionario autorizzato Audi o Fantic. Se il problema non si trova nell'elenco oppure è presente, ma non è risolvibile in base al rimedio descritto nella tabella, prima di utilizzare nuovamente la bicicletta è necessario rivolgersi al concessionario autorizzato Audi o Fantic.

11.1 Tabella di risoluzione dei guasti

Problema	Possibile causa	Rimedio
Non è possibile attivare il display o il sistema del pedelec.	Malfunzionamento del pacco batteria anche se è in carica.	Premere il tasto bianco sul pacco batteria per controllare se è acceso. I LED del display del livello di carica sul pacco batteria dovrebbero accendersi. In caso contrario, il pacco batteria potrebbe essere difettoso.
	Pacco batteria surriscaldato.	Attendere che il pacco batteria si raffreddi.
	Pacco batteria non montato correttamente.	Rimuovere il pacco batteria e provare a riagganciarlo. Assicurarsi che sia posizionato correttamente.
	Pacco batteria vuoto.	Caricare il pacco batteria utilizzando il caricabatterie previsto.
	I contatti elettrici sulla batteria e/o sul connettore sono danneggiati.	Controllare che tutti i contatti siano puliti. Se necessario, pulire con un panno morbido e asciutto.
	Il display non è montato correttamente sul supporto previsto.	Rimuovere il display dal supporto e riposizionarlo. Assicurarsi che sia inserito correttamente.
	I contatti del display e/o del supporto sono danneggiati.	Controllare che tutti i contatti siano puliti. Se necessario, pulire con un panno morbido e asciutto.
	Connettore non collegato correttamente al pacco batteria.	Inserire correttamente il connettore nel contatto del pacco batteria.
Il display non fornisce dati anche se la bicicletta è in movimento.	Il contatto sui raggi della ruota posteriore non è montato correttamente o è troppo lontano dal sensore.	Controllare il posizionamento del contatto sui raggi della ruota posteriore; in particolare, la distanza dal sensore di velocità deve essere compresa tra 5 mm e 17 mm.
Le luci della bicicletta (se in dotazione) non si accendono.	Il cavo dell'illuminazione è connesso in modo errato/non è collegato correttamente.	Controllare i cavi e i connettori e collegarli correttamente.
Sul display viene visualizzato un codice di errore.	È presente un guasto attivo nel sistema.	Consultare la tabella dei codici di errore riportata di seguito.



12 Codici di errore

Verificare che il codice di errore visualizzato sul display sia elencato nella tabella seguente ed eventualmente intervenire come indicato.

AVVISO

Prestare attenzione ai codici di errore! I codici di errore possono indicare guasti gravi nel sistema pedelec. Queste interferenze impediscono il funzionamento sicuro del pedelec e potrebbero causare danni allo stesso o lesioni personali. Interrompere l'utilizzo del pedelec. Determinare il significato del codice di errore e attenersi alle indicazioni per risolverlo. Se non si conosce il significato del codice di errore, interrompere l'uso e parcheggiare la bicicletta. Chiedere al produttore, al concessionario Audi o Fantic o all'officina informazioni su come procedere.

Problema	Possibile causa	Rimedio
10	Livello di carica del pacco batteria insufficiente.	Caricare il pacco batteria utilizzando il caricabatterie corrispondente.
11	Livello di carica della batteria troppo alto.	Spegnere completamente il sistema e riaccenderlo con il tasto T4 del quadro comandi. Se il problema persiste, contattare il concessionario o il venditore Audi o Fantic.
12	Livello di carica del pacco batteria quasi esaurito.	Caricare il pacco batteria utilizzando il caricabatterie corrispondente.
20	Misurazioni elettriche difettose.	Spegnere completamente il sistema e riaccenderlo con il tasto T4 del quadro comandi. Se il problema persiste, contattare il concessionario o il rivenditore Audi o Fantic.
21	Sensore termico difettoso.	
24	La tensione interna non rientra nell'intervallo di funzionamento.	Caricare il pacco batteria utilizzando il caricabatterie corrispondente.
25	Errore nella misurazione della corrente del motore	Spegnere completamente il sistema e riaccenderlo con il tasto T4 del quadro comandi. Se il problema persiste, contattare il partner contrattuale o il rivenditore.
26	È stato eseguito un ripristino del software.	
40	Sovracorrente rilevata nel motore.	Ridurre il carico del motore; a tal fine, pedalare più lentamente o ridurre il livello di supporto di pedalata assistita.
41	Sovracorrente rilevata nel motore.	Ridurre il carico del motore; a tal fine, pedalare più lentamente.
42	Problema nella rotazione del motore.	Spegnere completamente il sistema e riaccenderlo con il tasto T4 del quadro comandi. Se il problema persiste, contattare il concessionario o il rivenditore Audi o Fantic.
43	Cortocircuito nel motore.	



Problema	Possibile causa	Rimedio
44	Surriscaldamento del motore.	Ridurre il carico del motore; a tal fine, pedalare più lentamente o ridurre il livello di supporto di pedalata assistita.
45	Il software ha corretto un errore durante la rotazione del motore.	Spegnere completamente il sistema e riaccenderlo con il tasto T4 del quadro comandi. Se il problema persiste, contattare il partner contrattuale o il rivenditore.
46	Non è stato rilevato alcun movimento del motore, anche se è stato misurato un livello di corrente >2 A.	
60	Interruzione dello scambio di dati.	Controllare il corretto collegamento dei cavi e di tutti i componenti al sistema del supporto di pedalata assistita.
70	La forza applicata sui pedali non rientra nell'intervallo previsto.	Spegnere completamente il sistema e riaccenderlo con il tasto T4 del quadro comandi. Se il problema persiste, contattare il concessionario o il rivenditore Audi o Fantic.
71	Rotazione dei pedali non rilevata.	
72	Forza applicata sui pedali non rilevata.	
73	Guasto nel collegamento al sensore di forza del pedale.	
74	Sono stati rilevati errori nei dati.	
80	Parametri motore non corretti.	
81	Il segnale di velocità del veicolo non viene riconosciuto.	Controllare i cavi e collegare tutti i componenti di sistema al supporto di pedalata assistita.
82	Il software è stato manipolato.	Spegnere completamente il sistema e riaccenderlo con il tasto T4 del quadro comandi. Se il problema persiste, contattare il concessionario o il rivenditore Audi o Fantic.
83	È stato rilevato un errore nella sequenza programmi.	
84	Parametri del motore errati.	Spegnere il pacco batteria, attendere alcuni minuti e riaccendere, quindi premere il tasto presente sul pacco batteria. Se il problema non viene risolto, contattare il venditore.



DOCUMENTI DI CONSEGNA CLIENTE



Questa bicicletta viene consegnata al cliente (dopo l'assemblaggio finale e le impostazioni necessarie) e **NON** è pronta per l'uso.

Inserire qui _____ il numero di identificazione della bicicletta. Il numero si trova sul telaio.

Prima della consegna in particolare devono essere controllati i punti seguenti:

- | | |
|--|--|
| <input type="checkbox"/> Luci (se montate) | <input type="checkbox"/> Cambio (arresto). |
| <input type="checkbox"/> Freni ruote anteriori e posteriori | <input type="checkbox"/> Collegamenti a vite (controllare le coppie di serraggio). |
| <input type="checkbox"/> Forcella anteriore ammortizzata (se montata) (regolata in base alle caratteristiche fisiche del cliente). | <input type="checkbox"/> Livello di carica della batteria. |
| <input type="checkbox"/> Ruote (oscillazione radiale, tensione dei raggi, pressione dei pneumatici). | <input type="checkbox"/> Giro di prova eseguito. |
| <input type="checkbox"/> Manubrio e stelo (posizione, controllo delle viti e coppie di serraggio). | <input type="checkbox"/> Istruzioni per l'uso e la manutenzione. |
| <input type="checkbox"/> Cerniere del telaio e collegamenti allineati (su biciclette pieghevoli) | <input type="checkbox"/> Libretto delle avvertenze di sicurezza (questo libretto). |
| <input type="checkbox"/> Pedaliera. | |
| <input type="checkbox"/> Sella e supporto sella (altezza e inclinazione regolate in base alle caratteristiche fisiche del cliente); controllo delle viti e coppie di serraggio; sospensioni del supporto sella: regolate in base alle caratteristiche fisiche del cliente. | |

Istruzioni aggiuntive

- Impianto freni.
- Forcella anteriore ammortizzata (se montata).
- Eventuali ulteriori controlli.

Prima della consegna finale, si consiglia di fare effettuare al cliente un paio di giri di prova, in modo da familiarizzare con le caratteristiche della bicicletta.

COMPILARE LA SEZIONE SUL RETRO

DATI CONCESSIONARIO

Nome, Cognome _____

Via _____

Cap, Città, Provincia _____

Telefono cellulare _____

Fax _____

E-mail _____

Luogo, data _____

Firma _____

Timbro del concessionario



DOCUMENTI DI CONSEGNA CONCESSIONARIO



→ ebike.audi@fanticmotor.it

Questa bicicletta viene consegnata al cliente (dopo l'assemblaggio finale e le impostazioni necessarie) e **NON** è pronta per l'uso.

Inserire qui _____ il numero di identificazione della bicicletta. Il numero si trova sul telaio.

Prima della consegna in particolare devono essere controllati i punti seguenti:

- | | |
|--|--|
| <input type="checkbox"/> Luci (se montate) | <input type="checkbox"/> Cambio (arresto). |
| <input type="checkbox"/> Freni ruote anteriori e posteriori | <input type="checkbox"/> Collegamenti a vite (controllare le coppie di serraggio). |
| <input type="checkbox"/> Forcella anteriore ammortizzata (se montata) (regolata in base alle caratteristiche fisiche del cliente). | <input type="checkbox"/> Livello di carica della batteria. |
| <input type="checkbox"/> Ruote (oscillazione radiale, tensione dei raggi, pressione dei pneumatici). | <input type="checkbox"/> Giro di prova eseguito. |
| <input type="checkbox"/> Manubrio e stelo (posizione, controllo delle viti e coppie di serraggio). | <input type="checkbox"/> Istruzioni per l'uso e la manutenzione. |
| <input type="checkbox"/> Cerniere del telaio e collegamenti allineati (su biciclette pieghevoli) | <input type="checkbox"/> Libretto delle avvertenze di sicurezza (questo libretto). |
| <input type="checkbox"/> Pedaliera. | |
| <input type="checkbox"/> Sella e supporto sella (altezza e inclinazione impostate in base alle caratteristiche fisiche del cliente); controllo delle viti e delle coppie di serraggio; sospensioni del supporto sella: impostati in base alle caratteristiche fisiche del cliente. | |

Istruzioni aggiuntive

- Impianto freni.
- Forcella anteriore ammortizzata (se montata).
- Eventuali ulteriori controlli.

DATI DEL CLIENTE

Nome, Cognome _____

Via _____

Cap, Città, Provincia _____

Telefono cellulare _____

Fax _____

E-mail _____

Luogo, data _____

Firma _____

Leggere il testo riportato di seguito prima della firma!

Firmando questo documento, il cliente conferma di avere ricevuto la bicicletta e la relativa documentazione in condizioni corrette e che il concessionario ha spiegato in modo comprensibile come utilizzare la bicicletta e i componenti installati su di essa.



RICHIESTE DI GARANZIA E ASSISTENZA

È necessario tenere conto delle disposizioni di garanzia di legge variabili a seconda del paese di commercializzazione del veicolo.

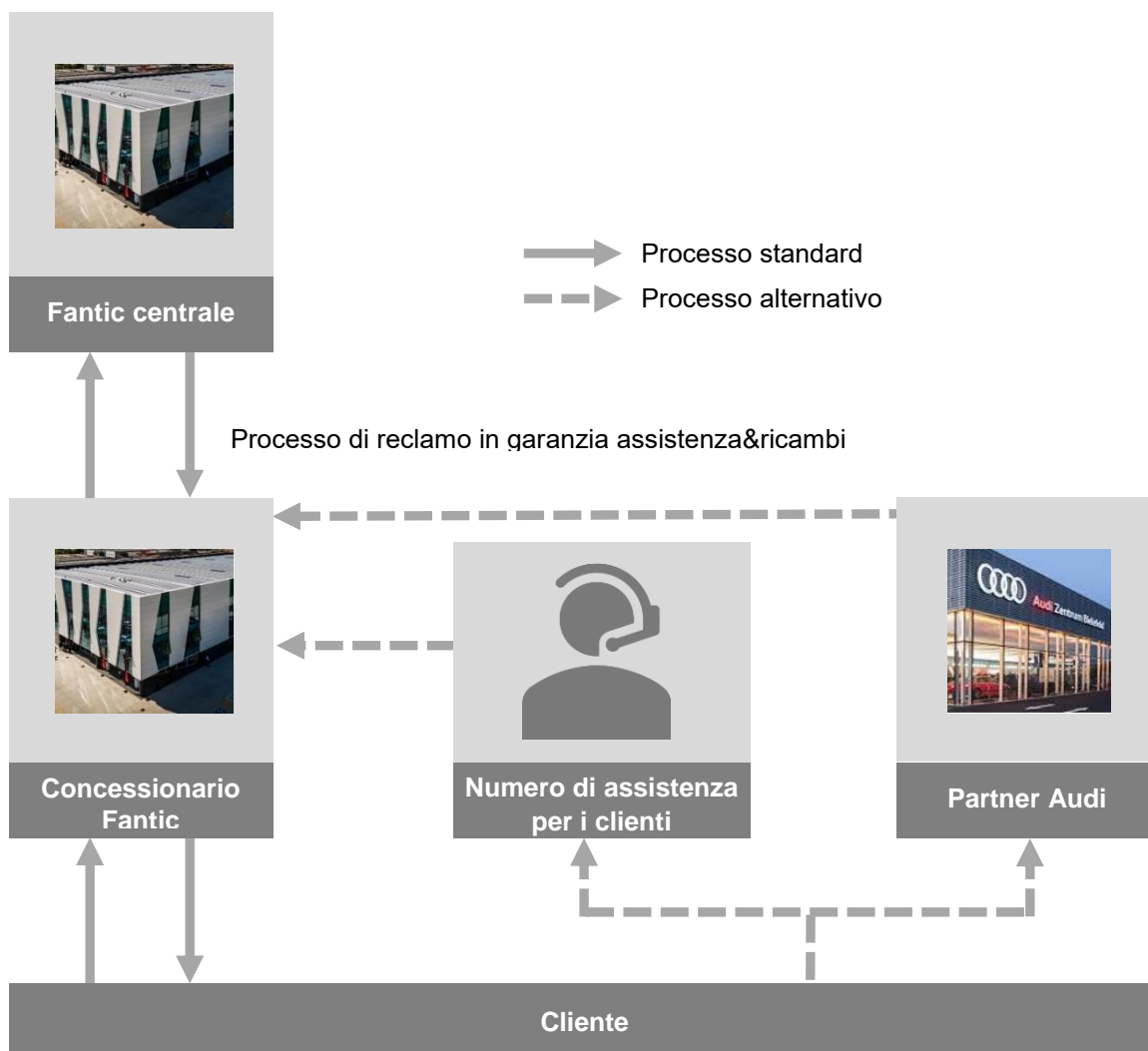

Trova un concessionario:

<https://www.fantic.com/Dealer-Locator.cshtml?country=255&lang=EN>

Il numero di assistenza clienti è disponibile qui per i paesi seguenti:

Belgio

+32 2 754 02 67

Germania

0800 28 347 378 423

Francia

+33 (0) 9 69 36 86 12

Gran Bretagna

0800 699 888

Italia

800 283 454

Lettonia/Lituania

+371 67784270

Lussemburgo

+352 25 36 36 316

Norvegia

+47 24033570

Austria

+43 (0)662 4681 710

Svizzera

+41 800 10 80 10

Spagna

800 500 102

Repubblica Ceca

+420 800 190 050