

Audi Forspranget ligger i teknikken



A6 e-tron

Prisliste

Audi A6/S6 Sportback e-tron

Audi A6/S6 Avant e-tron



Innholdsfortegnelse

Standard- og utstyrsmodeller

- 03 Lanseringskampanje Audi A6 e-tron
- 07 Modellutvalg og priser
- 08 Standardutstyr A6 Sportback e-tron
- 09 Standardutstyr A6 Avant e-tron
- 10 Innhold utstyrsversjoner
- 11 Standardutstyr S6 Sportback e-tron
- 12 Standardutstyr S6 Avant e-tron
- 13 Utstyrsversjoner S6 e-tron
- 14 Forbruk, rekkevidde og akselerasjon

Utvendig utstyr

- 15 Design og utstyrspakker
- 17 Lakkfarger
- 18 Felger og dekk
- 20 Lys
- 24 Speil
- 25 Taksystemer og glass
- 26 Annet utvendig utstyr

Innvendig utstyr

- 27 Seter og sittekomfort
- 35 Lys
- 36 Dekorelementer
- 37 Ratt
- 39 Klimaregulering
- 41 Komfort og funksjon

Teknologi

- 43 Navigasjon, multimedia og sound system
- 48 Telefon og kommunikasjon
- 53 Assistentsystemer
- 60 Understell/bremser
- 63 Teknikk/sikkerhet

Audi connect

- 66 Juridisk informasjon og informasjon om bruk
- 72 Audi serviceavtale
- 74 Mål
- 75 Tekniske data



Lanseringskampanje Audi A6 e-tron



Dynamic

=

Standardutstyr og

Sportspakke

20" aluminiumsfelger 5-dobbelt-eiket
platinagrå, børstet
Interiør med sportseter, sort stoff
Innfellbart tilhengerfeste
Ekstra mørke ruter bak

Dynamic Plus

=

Tech Plus og

Sportspakke

20" aluminiumsfelger 5-dobbelt-eiket
platinagrå, børstet
Interiør med sportseter, sort stoff
Innfellbart tilhengerfeste
Ekstra mørke ruter bak

Dynamic Pro

=

Tech Pro og

Sportspakke

20" aluminiumsfelger 5-dobbelt-eiket
platinagrå, børstet
Interiør med sportseter, sort stoff
Innfellbart tilhengerfeste
Ekstra mørke ruter bak

Lanseringskampanje Audi A6 e-tron

Dynamic

Følgende utstyr er inkludert i kampanjemodellen:



► Komfortpakke

- Automatisk avblendbart innvendig speil
- El. justerbare, avblendbare, oppvarmbare og innfellbare speil
- LED projeksjonslys i speilene
- Komfort midtarmle

► Sportspakke

- 20" aluminiumsfelger 5-dobbel-eiket platinagrå, børstet
- Interiør med sportseter, sort stoff
- Innfellbart tilhengerfeste
- Ekstra mørke ruter bak

► Assistentpakke Plus

- Adaptiv cruise control
- Kjørevarsling
- Trafikkskiltgjenkjenning
- 360 graders omgivelseskamera
- Parkeringsassistent
- Parkeringshjelp

► Sikkerhetssystemer

- Unnmanøvrering- og avkjøringsassistent foran
- Assistent for kryssende trafikk foran
- Oppmerksomhets- og tretthetsvarsling
- Nødbremseassistent foran

► MMI Experience Plus

► Audi smartphone interface

► Audi Connect Infotainment & Navigasjon²

► Fjernlysassistent

► Advanced key

► Elektrisk bakluke

► Ladeluke på begge sider med elektrisk åpning

► 3-soners klima

► Komfort førklimatisering³

► Frunk

► Audi sound system

Dynamic Plus

Følgende utstyr er inkludert i kampanjemodellen utover Dynamic:



► Komfortpakke Plus

- Automatisk avblendbart innvendig speil
- El. justerbare, avblendbare, oppvarmbare og innfellbare speil
- Komfort midtarmle
- LED projeksjonslys i speilene
- Elektriske seter foran
- Minne for fører sete og speil

► Assistentpakke Pro

- Adaptiv kjøreassistent plus
- Kjørevarsling med nødstoppassistent
- Trafikkskiltgjenkjenning
- 360 Omgivelseskamera
- Parkeringsassistent
- Parkeringshjelp

► Sikkerhetspakke

- Proaktiv 360 passasjer beskyttelse
- Feltskiftevarsling
- Utstigningsvarsling
- Assistent for kryssende trafikk foran og bak
- Avkjøringsassistent bak
- Sidekollisjonsputer bak

► Passasjerdisplay

► LED Matrix

► Dobbelteikers skinnratt med multifunksjon og vippetaster

Dynamic Pro¹

Følgende utstyr er inkludert i kampanjemodellen utover Dynamic Plus:



► Komfortpakke Pro

- Automatisk avblendbart innvendig speil
- El. justerbare, avblendbare, oppvarmbare og innfellbare speil.
- Komfort midtarmle
- LED projeksjonslys i speilene
- Elektriske seter foran
- Minne for fører sete og speil
- Elektrisk rattstamme
- Garasjeportåpner

► OLED baklykter

► Adaptiv luftfjæring

► Servolukking av dører

¹ Kun tilgjengelig for A6 e-tron quattro

² Audi connect-tjenesten må forlenges mot betaling etter 3 år

³ Audi connect-tjenesten må forlenges mot betaling etter 10 år

Lanseringskampanje Audi A6 Sportback e-tron



5

Modell:

Audi A6 Sportback e-tron Dynamic
Audi A6 Sportback e-tron Dynamic Plus
Audi A6 Sportback e-tron quattro Dynamic
Audi A6 Sportback e-tron quattro Dynamic Plus
Audi A6 Sportback e-tron quattro Dynamic Pro

Pris:

669.900,-¹
690.600,-¹
759.000,-¹
790.800,-¹
829.900,-¹

Kundefordel:

46.140,-
71.040,-
102.040,-
116.840,-
122.440,-

¹ Priser er oppgitt i norske kroner, levert Oslo inkludert mva og registreringsavgift. Dersom totalsum på bil og fabrikkmontert ekstrastyr overstiger 500.000 kroner vil 25% mva. tilkomme på beløpet over 500.000 kroner. Det beregnes ikke mva av registreringsavgift. For å se totalsum inkludert eventuell mva. benytt vår nettbutikk eller online konfigurator. Rekkevidder og forbruk kan endre seg ved valg av ekstrastyr. Prisene er veiledende. Forbehold om feil og prisendringer. Strømforbruk ved bl. kjøring 16,11-14,04 kWh/100km. Forbruk kan endre seg ved valg av ekstrastyr.

Lanseringskampanje Audi A6 Avant e-tron



6

Modell:

Audi A6 Avant e-tron Dynamic
Audi A6 Avant e-tron Dynamic Plus
Audi A6 Avant e-tron quattro Dynamic
Audi A6 Avant e-tron quattro Dynamic Plus
Audi A6 Avant e-tron quattro Dynamic Pro

Pris:

679.900,-¹
700.600,-¹
769.000,-¹
800.800,-¹
839.900,-¹

Kundefordel:

54.240,-
79.040,-
101.040,-
115.840,-
121.740,-

¹ Priser er oppgitt i norske kroner, levert Oslo inkludert mva og registreringsavgift. Dersom totalsum på bil og fabrikkmontert ekstrastyr overstiger 500.000 kroner vil 25% mva. tilkomme på beløpet over 500.000 kroner. Det beregnes ikke mva av registreringsavgift. For å se totalsum inkludert eventuell mva. benytt vår nettbutikk eller online konfigurator. Rekkevidder og forbruk kan endre seg ved valg av ekstrastyr. Prisene er veiledende. Forbehold om feil og prisendringer. Strømforbruk ved bl. kjøring 16,11-14,04 kWh/100km. Forbruk kan endre seg ved valg av ekstrastyr.

Modellutvalg og priser

Audi A6 e-tron og S6 e-tron

Modell	Registreringsavgift	Pris inkl. avgift og MVA
A6 Sportback e-tron	19.904,- ¹	669.900,-²
A6 Sportback e-tron Tech Plus	19.904,- ¹	716.100,-²
A6 Sportback e-tron quattro	22.205,- ¹	815.600,-²
A6 Sportback e-tron quattro Tech plus	22.205,- ¹	861.100,-²
A6 Sportback e-tron quattro Tech pro	22.205,- ¹	906.700,-²
A6 Avant e-tron	20.028,- ¹	688.000,-²
A6 Avant e-tron Tech	20.028,- ¹	733.500,-²
Audi A6 Avant e-tron quattro	22.330,- ¹	824.600,-²
Audi A6 Avant e-tron quattro Tech plus	22.330,- ¹	870.100,-²
Audi A6 Avant e-tron quattro Tech pro	22.330,- ¹	916.000,-²
S6 Sportback e-tron	22.703,- ¹	939.900,-²
S6 Sportback e-tron Tech Pro	22.703,- ¹	998.900,-²
S6 Avant e-tron	22.827,- ¹	958.400,-²
S6 Avant e-tron Tech Pro	22.827,- ¹	1.016.900,-²

¹ Registreringsavgift er uten vrakpant, oppgitt i norske kroner.

² Priser er oppgitt i norske kroner, levert Oslo inkludert mva og registreringsavgift.

Grunnmodell eksteriør og interiør

Audi A6 Sportback e-tron

Eksteriør

- ▶ Magnetgrå utvendig farge
- ▶ Singelframe grill i bilens farge
- ▶ LED-frontlykter og LED-baklykter
- ▶ Belyste Audi ringer bak
- ▶ 19" 5-arms dynamikkdesign, platina grå
- ▶ Vinduslister i matt aluminium
- ▶ Diffusor bak i sort høyglans
- ▶ Støydempende glass i dørvinduene foran

Interiør

- ▶ Normalseter i sort stoff
- ▶ Dekor i matt børstet aluminium
- ▶ Softwrap
- ▶ Multifunksjons ratt i skinn, dobbelteket
- ▶ Ambiente lyspakke
- ▶ Instegslist i aluminium foran
- ▶ Baksete inndeling 40/20/40



Grunnmodell eksteriør og interiør

Audi A6 Avant e-tron

Eksteriør

- ▶ Magnetgrå utvendig farge
- ▶ Singelframe grill i bilens farge
- ▶ LED-frontlykter og LED-baklykter
- ▶ Belyste Audi ringer bak
- ▶ 19" 5-arms dynamikkdesign, platina grå
- ▶ Vinduslister i sort
- ▶ Taklist i matt børstet aluminium
- ▶ Diffusor bak i sort høyglans
- ▶ Støydempende glass i dørvinduene foran

Interiør

- ▶ Normalseter i sort stoff
- ▶ Dekor i matt børstet aluminium
- ▶ Softwrap
- ▶ Multifunksjons ratt i skinn, dobbelteket
- ▶ Ambiente lyspakke
- ▶ Insteigslist i aluminium foran
- ▶ Baksete inndeling 40/20/40



Utstysversjoner A6 e-tron

Standard utstyr

Følgende utstyr er standard:

- ▶ **Komfortpakke**
 - Automatisk avblendbart innvendig speil
 - El. justerbare, avblendbare, oppvarmbare og innfellbare speil
 - LED projeksjonslys i speilene
 - Komfort midtarmlene
- ▶ **Assistentpakke Plus**
 - Adaptiv cruise control
 - Kjørefeltvarsling
 - Trafikkskiltgjenkjenning
 - 360 graders omgivelseskamera
 - Parkeringsassistent
 - Parkeringshjelp
- ▶ **Sikkerhetssystemer**
 - Unnamanøvrering- og avkjøringsassistent foran
 - Assistent for kryssende trafikk foran
 - Oppmerksomhets- og tretthetsvarsling
 - Nødbremseassistent foran
- ▶ **MMI Experience Plus**
- ▶ **Audi smartphone interface**
- ▶ **Audi Connect Infotainment & Navigasjon²**
- ▶ **Fjernlysassistent**
- ▶ **Advanced key**
- ▶ **Elektrisk bakluke**
- ▶ **Ladeluke på begge sider med elektrisk åpning**
- ▶ **3-soners klima**
- ▶ **Komfort førklimatisering³**
- ▶ **Frunk**
- ▶ **Audi sound system**

Tech Plus

Følgende utstyr er inkludert i utstysverjonen utover standard utstyr:

- ▶ **Komfortpakke Plus**
 - Automatisk avblendbart innvendig speil
 - El- justerbare, avblendbare, oppvarmbare og innfellbare speil
 - Komfort midtarmlene
 - LED projeksjonslys i speilene
 - Elektriske seter foran
 - Minne for fører sete og speil
- ▶ **Assistentpakke Pro**
 - Adaptiv kjøreassistent plus
 - Kjørefeltvarsling med nødstoppassistent
 - Trafikkskiltgjenkjenning
 - 360 Omgivelseskamera
 - Parkeringsassistent
 - Parkeringshjelp
- ▶ **Sikkerhetspakke**
 - Proaktiv 360 passasjer beskyttelse
 - Feltskiftevarsling
 - Utstigningsvarsling
 - Assistent for kryssende trafikk foran og bak
 - Avkjøringsassistent bak
 - Sidekollisjonsputer bak
- ▶ **Passasjerdisplay**
- ▶ **LED Matrix**
- ▶ **Dobbelteikers skinnratt med multifunksjon og vippestaster**

Tech Pro¹

Følgende utstyr er inkludert i utstysverjonen utover Tech Plus:

- ▶ **Komfortpakke Pro**
 - Automatisk avblendbart innvendig speil
 - El. justerbare, avblendbare, oppvarmbare og innfellbare speil.
 - Komfort midtarmlene
 - LED projeksjonslys i speilene
 - Elektriske seter foran
 - Minne for fører sete og speil
 - Elektrisk rattstamme
 - Garasjeportåpner
- ▶ **OLED baklykter**
- ▶ **Adaptiv luftfjæring**
- ▶ **Servolukking av dører**

¹ Kun tilgjengelig for A6 e-tron quattro

² Audi connect-tjenesten må forlenges mot betaling etter 3 år

³ Audi connect-tjenesten må forlenges mot betaling etter 10 år

Grunnmodell eksteriør og interiør

Audi S6 Sportback e-tron

Eksteriør:

- ▶ Singleframegrill i bilensfarge, innlegselementer i grillen sølvfarget
- ▶ Belyste Audi ringer bak
- ▶ LED-frontlykter og LED-baklykter
- ▶ 20", 5-eket-Tripod design, sort metallic, glanset
- ▶ Speilhus i kromoptikk, matt sølv
- ▶ Vinduslister i matt kromoptikk
- ▶ Heckspoiler i sort høyglans
- ▶ Sideluftinntak foran i kromoptikk, matt sølv
- ▶ Diffusor bak i kromoptikk, matt sølv

Interiør:

- ▶ S-interiør med sportsseter skinn/kunstsinn i sort
- ▶ Støydempende glass i dørvinduene foran
- ▶ Innvendig dekor i matt børstet aluminium med lineær preging i antrasitt farge
- ▶ Softwrap
- ▶ 3-eket multifunksjonssportsratt men flat topp og bunn, med hendler og S emblem
- ▶ Ambientelyspakke
- ▶ Belyste aluminiums Innstegslistor foran med S-emblem
- ▶ Baksete inndeling 40/20/40



Grunnmodell eksteriør og interiør

Audi S6 Avant e-tron

Eksteriør:

- ▶ Singleframegrill i bilensfarge, innlegselementer i grillen sølvfarget
- ▶ Belyste Audi ringer bak
- ▶ LED-frontlykter og LED-baklykter
- ▶ 20", 5-eket-Tripod design, sort metallic, glanset
- ▶ Speilhus i kromoptikk, matt sølv
- ▶ Vinduslister i matt kromoptikk
- ▶ Takspoiler
- ▶ Sideluftinntak foran i kromoptikk, matt sølv
- ▶ Diffusor bak i kromoptikk, matt sølv
- ▶ Støydempende glass i dørvinduene foran



Interiør:

- ▶ S interiør med sportsseter skinn/kunstsinn i sort
- ▶ Innvendig dekor i matt børstet aluminium med lineær pregning i antrasitt farge
- ▶ Softwrap
- ▶ 3-eket multifunksjonssportsratt men flat topp og bunn, med hendler og S emblem
- ▶ Ambientelyspakke
- ▶ Belyste aluminiums innstegslister foran med S-emblem
- ▶ Baksete inndeling 40/20/40

Utstørsversjoner S6 e-tron

Standard utstyr

Følgende utstyr er standard:



► Komfortpakke Plus

- Automatisk avblendbart innvendig speil
- Elektrisk justerbare, avblendbare, oppvarmbare og innfellbare utvendig speil
- Komfort midtarmlelene
- LED projeksjonslys i speilene
- Elektriske seter foran
- Minne for førersete og speil

► Assistentpakke Plus

- Adaptiv cruise control
- Kjørefeltvarsling
- Trafikkskiltgjenkjenning
- 360 graders omgivelseskamera
- Parkeringsassistent
- Parkeringshjelp

► Sikkerhetssystemer

- Unnmanøvrering- og avkjøringsassistent foran
- Assistent for kryssende trafikk foran
- Oppmerksomhets- og tretthetsvarsling
- Nødbremseassistent foran

► MMI Experience Plus

- Audi smartphone interface
- Audi Connect Infotainment & Navigasjon¹
- Fjernlysassistent
- Advanced key
- Elektrisk bakluke
- Ladeluke på begge sider med elektrisk åpning
- 3-soners klima
- Komfort førklimatisering²
- Frunk
- Audi sound system
- Adaptiv S luftfjæring
- e-sound sport

Tech Pro

Følgende utstyr er inkludert i utstørsversjonen utover standardutstyr:



► Komfortpakke Pro

- Automatisk avblendbart innvendig speil
- Elektrisk justerbare, avblendbare, oppvarmbare og innfellbare utvendig speil med minne
- Komfort midtarmlelene
- LED projeksjonslys i speilene
- Elektriske seter foran med minne for førersete
- Elektrisk rattstamme
- Servolukking av dører
- Garasjeportåpner

► Assistentpakke Pro

- Adaptiv kjøreassistent plus
- Kjørefeltvarsling med nødstoppassistent
- Trafikkskiltgjenkjenning
- 360 Omgivelseskamera
- Parkeringsassistent
- Parkeringshjelp

► Sikkerhetspakke

- Proaktiv 360 passasjer beskyttelse
- Feltskiftevarsling
- Utstigningsvarsling
- Assistent for kryssende trafikk foran og bak
- Avkjøringsassistent bak
- Sidekollisjonsputer bak

► OLED baklykter

► Passasjerdisplay

► LED Matrix

¹ Audi connect-tjenesten må forlenges mot betaling etter 3 år

² Audi connect-tjenesten må forlenges mot betaling etter 10 år

Forbruk, rekkevidde og akselerasjon

Modell	System- effekt hk	System- dreie- moment Nm bak/foran	Batteri netto/brutto kW/t	Rekkevidde blandet kjøring km	Forbruk blandet kjøring kWh/100 km	Akselerasjon 0-100 km/t	Hengervekt kg
A6 Sportback e-tron	326 ¹	435/-	83,0 (brutto)/75,8 (netto)	622	13,73	6,0 sek.	2.100
A6 Sportback e-tron Tech Plus	326 ¹	435/-	83,0 (brutto)/75,8 (netto)	618	13,84	6,0 sek.	2.100
A6 Sportback e-tron Performance	380 ¹	565/-	100,0 (brutto)/94,9 (netto)	751	14,10	5,4 sek.	2.100
A6 Sportback e-tron Performance Tech Plus	380 ¹	565/-	100,0 (brutto)/94,9 (netto)	746	14,20	5,4 sek.	2.100
A6 Sportback e-tron quattro	462 ¹	580/275	100,0 (brutto)/94,9 (netto)	711	14,82	4,5 sek.	2.100
A6 Sportback e-tron quattro Tech Plus	462 ¹	580/275	100,0 (brutto)/94,9 (netto)	707	14,92	4,5 sek.	2.100
A6 Sportback e-tron quattro Tech Pro	462 ¹	580/275	100,0 (brutto)/94,9 (netto)	710	14,85	4,5 sek.	2.100
A6 Avant e-tron	326 ¹	435/-	83,0 (brutto)/75,8 (netto)	592	14,55	6,0 sek.	2.100
A6 Avant e-tron Tech Plus	326 ¹	435/-	83,0 (brutto)/75,8 (netto)	588	14,66	6,0 sek.	2.100
A6 Avant e-tron Performance	380 ¹	565/-	100,0 (brutto)/94,9 (netto)	713	15,00	5,4 sek.	2.100
A6 Avant e-tron Performance Tech Plus	380 ¹	565/-	100,0 (brutto)/94,9 (netto)	708	15,10	5,4 sek.	2.100
A6 Avant e-tron quattro	462 ¹	580/275	100,0 (brutto)/94,9 (netto)	679	15,64	4,5 sek.	2.100
A6 Avant e-tron quattro Tech Plus	462 ¹	580/275	100,0 (brutto)/94,9 (netto)	675	15,73	4,5 sek.	2.100
A6 Avant e-tron quattro Tech Pro	462 ¹	580/275	100,0 (brutto)/94,9 (netto)	680	15,62	4,5 sek.	2.100
S6 Sportback e-tron	551 ¹	580/275	100,0 (brutto)/94,9 (netto)	661	16,10	3,9 sek.	2.100
S6 Sportback e-tron Tech Pro	551 ¹	580/275	100,0 (brutto)/94,9 (netto)	657	16,20	3,9 sek.	2.100
S6 Avant e-tron	551 ¹	580/275	100,0 (brutto)/94,9 (netto)	635	16,70	4,1 sek.	2.100
S6 Avant e-tron Tech Pro	551 ¹	580/275	100,0 (brutto)/94,9 (netto)	631	16,80	4,1 sek.	2.100

¹ Inkludert boost-funksjon.

Alle data er i henhold til WLTP. Rekkevidder og forbruk kan endre seg ved valg av ekstrautstyr. Bildet kan avvike fra tilbudet. Forbehold om feil. Enkelte tekniske data mangler i påvente av endelig typegodkjenning. Endelig typegodkjenning vil være klar til utleveringsstart.









Design- og utstyrspakker

	Art. nr.	Pris eks. MVA	Pris inkl. MVA	A6 e-tron	A6 e-tron Tech Plus	A6 e-tron Tech Pro	S6 e-tron	S6 e-tron Tech Pro
<p>Sportspakke</p>   <p>Innhold i sportspakken:</p> <ul style="list-style-type: none"> ▶ 20"5-dobbelt-eiketplatinagrå, børstet ▶ Sportsseter i stoff ▶ Hengerfeste ▶ Ekstra mørke ruter bak <p>Inkludert i dynamic kamanjemodeller.</p> <p>Kundefordel på pakken er 15.450,- inkludert mva.</p>	WNE	23.992,-	29.990,-	●	●	●	-	-
<p>S line-eksteriør</p> <p>Sportslig design og pakker. Dynamiske designelementer og markante detaljer understreker det sportslige preget.</p> <p>S line-eksteriør omfatter:</p> <ul style="list-style-type: none"> ▶ S line-støtfanger ▶ grill i bilens farge ▶ detaljer i matt antrasittfarget kromfinish foran og bak ▶ sort diffusor ▶ felger fra Audi Sport, Multieiker-S, grafittgrå, glanspolerte, dimensjon 8,5 J 9,5 J x 21 med 245/40 275/35 R 21¹ dekk <p>¹ Leveres av Audi Sport GmbH. Glanspolerte, glansfreste, polerte eller delvis polerte lettmetallfelger må ikke brukes på vinterføre. Felgoverflaten har av produksjonstekniske grunner ikke tilstrekkelig rustbeskyttelse for slike forhold og kan skades av veisalt eller lignende.</p>	PY2	29.530,-	36.920,-	●	●	●	-	-

Design- og utstyrspakker

	Art. nr.	Pris eks. MVA	Pris inkl. MVA	A6 e-tron	A6 e-tron Tech Plus	A6 e-tron Tech Pro	S6 e-tron	S6 e-tron Tech Pro
<p>Sort optikk plus</p>  <p>Sorte designelementer fremhever bilens sportslige og progressive design. De sorte designelementene skaper en flott kontrast til bilens farge og fremhever bilens sportslige og progressive design.</p> <p>Sort eksteriørpakke omfatter:</p> <ul style="list-style-type: none"> ▶ sorte sidespeilhus ▶ sorte dørhåndtak ▶ mørke vinduslister og påmonterte deler med antrasittgrå Audi-ringer foran og bak <p>Bare i kombinasjon med S line-eksteriør.</p>	PAH	10.780,-	13.480,-	●	●	●	●	●
<p>Vinterpakke</p> <p>Vinterpakken for vinteren inneholder utstyr som gir merkbart bedre komfort i den kalde årstiden.</p> <p>Pakken inneholder:</p> <ul style="list-style-type: none"> ▶ rattoppvarming ▶ setevarme foran og bak ▶ komfort-parkeringsklimalegg¹ <p>Rattoppvarmingen varmer opp rattkransen.</p> <p>Setevarmen foran og bak varmer opp setemidtpartiet og seteryggmidtpartiet på forsetene og de ytre sitteplassene i baksetet. I kombinasjon med skinninteriør og sportsseter foran eller sportsseter plus foran varmer den også opp setevangene på forsetene.</p> <p>Komfort-parkeringsklimaarket kjøler ned eller varmer opp kupeen før du skal kjøre. Bilen har en behagelig temperatur når du setter deg inn. Du finner mer informasjon i beskrivelsen av det enkelte utstyret.</p> <p>¹ Audi connect-tjenesten må forlenges mot betaling etter 10 år.</p>	PYE	7.290,-	9.990,-	●	●	●	●	●
<p>MMI experience pro</p>  <p>Visuelle og akustiske effekter i kupeen gjør kjøreopplevelsen enda bedre.</p> <p>MMI experience pro omfatter:</p> <ul style="list-style-type: none"> ▶ ambientelyspakke plus ▶ AR-head-up-display¹ ▶ USB-porter med økt ladeffekt ▶ Bang & Olufsen Premium lydsystem med 3D-lyd ▶ mobilt kontor² <p>Du finner mer informasjon i beskrivelsen av det enkelte utstyret videre i prislisen</p> <p>¹ Det er vanskeligere å se informasjonen på head-up-displayet når du har på deg polariserte solbriller.</p> <p>² Gratis i tre år etter levering av bilen. Deretter kan funksjonen forlenges mot betaling.</p> <p>Om Mobilt kontor er tilgjengelig, avhenger av land.</p>	PYH	44.815,-	56.020,-	●	●	●	●	●

Lakkfarger



	Art. nr.	Pris eks. MVA	Pris inkl. MVA	A6 e-tron	A6 e-tron Tech Plus	A6 e-tron Tech Pro	S6 e-tron	S6 e-tron Tech Pro
Standard lakk  ▶ Magnetgrå G5				<input type="radio"/>	<input type="radio"/>	<input type="radio"/>	<input type="radio"/>	<input type="radio"/>
Metallik lakk  ▶ Isbrehvit Metallic 2Y		12.670,-	15.840,-	<input checked="" type="radio"/>	<input checked="" type="radio"/>	<input checked="" type="radio"/>	<input checked="" type="radio"/>	<input checked="" type="radio"/>
 ▶ Plasmablå Metallic 3D								
 ▶ Mythosort Metallic 0E								
 ▶ Taifungrå Metallic 2L - Kan ikke kombineres med S line Eksteriør (PY2) eller S modell.		12.670,-	15.840,-	<input checked="" type="radio"/>	<input checked="" type="radio"/>	<input checked="" type="radio"/>	<input type="radio"/>	<input type="radio"/>
 ▶ Malpeloblå Metallic U8		12.670,-	15.840,-	<input checked="" type="radio"/>	<input checked="" type="radio"/>	<input checked="" type="radio"/>	<input checked="" type="radio"/>	<input checked="" type="radio"/>
 ▶ Siambeige 7M - Kan ikke kombineres med S line Eksteriør (PY2)								
Perleeffekt lakk  ▶ Daytonagrå Perleeffekt 6Y - Bare i kombinasjon med S line eksteriør (PY2)		12.200,-	15.250,-	<input checked="" type="radio"/>	<input checked="" type="radio"/>	<input checked="" type="radio"/>	<input checked="" type="radio"/>	<input checked="" type="radio"/>

Felger og dekk

		Art. nr.	Pris eks. MVA	Pris inkl. MVA	A6 e-tron	A6 e-tron Tech Plus	A6 e-tron Tech Pro	S6 e-tron	S6 e-tron Tech Pro
	Felger, 5-Arm-Dynamik, platingrå, 8,0 J 8,5 J x 19, dekk 225/25 245/50 R 19 Lettmetallfelger	60Y			○	○	○	-	-
	Felger, 5-Dobbelteiker-Preging, platingrå, 8,0 J 9,0 J x 20, dekk 235/45 265/40 R 20 Lettmetallfelger	44L	10.880,-	13.600,-	●	●	●	-	-
	Felger, 5-Arm-Aero, grafittgrå, glanspolert, 8,0 J 9,0 J x 20, dekk 235/45 265/40 R 20 Lettmetallfelger	55J	14.710,-	18.388,-	●	●	●	-	●
	Felger Audi Sport, 5-eiker-Tripod, sort metallic, glanspolert, 8,0 J 9,0 J x 20, dekk 235/45 265/40 R 20 Lettmetallfelger Leveres av Audi Sport GmbH	56J			-	-	-	○	○
	Felger, Multieiker-S, grafittgrå, glanspolert, 8,5 J 9,5 J x 21, dekk 245/40 275/35 R 21 Lettmetallfelger	55I	24.290,- 2.690,-	30.370,- 3.370,-	●	●	●	-	●

● = Ekstrautstyr ○ = Standardutstyr ● = Standard-/ekstrautstyr modellavhengig - = Leveres ikke / oppgradert i utstyrsversjon

Felger og dekk

		Art. nr.	Pris eks. MVA	Pris inkl. MVA	A6 e-tron	A6 e-tron Tech Plus	A6 e-tron Tech Pro	S6 e-tron	S6 e-tron Tech Pro
	Felger Audi Sport, 5-Arm-Dynamik, sort metallic, 8,5 J 9,5 J x 21, dekk 245/40 275/35 R 21 Lettmetallfelger Leveres av Audi Sport GmbH	58S	31.190,- 9.600,-	38.990,- 12.000,-	●	●	●	-	-
	Felger Audi Sport, 5-Arm-Dynamik, sort metallic, glanspolert, 8,5 J 9,5 J x 21, dekk 245/40 275/35 R 21 Lettmetallfelger Leveres av Audi Sport GmbH	56E	32.470,- 9.600,-	40.590,- 12.000,-	●	●	●	-	-
	Felger Audi Sport, 5-Doppelteiker, sort metallic, glanspolert, mørk, 8,5 J 9,5 J x 21, dekk 245/40 275/35 R 21 Lettmetallfelger Leveres av Audi Sport GmbH	65W	35.020,- 13.440,-	43.780,- 16.800,-	●	●	●	-	-
Dekkrepasjonssett	Med dekketningsmiddel og 12-volts kompressor kan du tette et punktert dekk midlertidig hvis bilen ikke har fullverdig reservehjul eller nødhjul. Ikke kjør fortere enn 80 km/t når du kjører videre, f.eks. til nærmeste verksted.	1G8			○	○	○	○	○

Lys

		Art. nr.	Pris eks. MVA	Pris inkl. MVA	A6 e-tron	A6 e-tron Tech Plus	A6 e-tron Tech Pro	S6 e-tron	S6 e-tron Tech Pro
Fjernlysassistent	<p>Fjernlyset slås automatisk på og av. Dette reduserer blending av andre trafikanter (innenfor systemets begrensninger).</p> <p>Fjernlysassistenten kan:</p> <ul style="list-style-type: none"> ▶ registrere (innenfor systemets begrensninger) lys fra møtende trafikk, baklyktene til andre kjøretøyer og bylys ▶ slå fjernlyset automatisk av eller på avhengig av trafikksituasjonen ▶ gi bedre sikt, og dermed økt komfort <p>NB: Systemene har sine begrensninger, og de er bare ment å være til hjelp for føreren. Det er alltid føreren som har det fulle ansvaret for bilkjøringen.</p>	8G1			○	-	-	○	-
Matrix-funksjon	<p>Audi Matrix LED-hovedlyktene lyser opp veibanen presist, uten at møtende trafikk og trafikk foran blendes.</p> <p>Når kamerasystemet registrerer andre kjøretøyer, avblendes kun dette området. Fjernlyset er fremdeles aktivt i de andre segmentene. Lyktene lyser opp veibanen bedre enn LED-lykter og kan øke sikkerheten og komforten ved kjøring i mørket.</p>	8G4			-	○	○	-	○
Belyste Audi-ringer bak	<p>De belyste Audi-ringene bak er en markant lyssignatur som gjør bilen lett gjenkjennelig. Baklyktenes Coming home- / Leaving home-funksjon lyssetter ringene når bilen står i ro.</p>	UD7			○	○	○	○	○
Led-baklykter med dynamiske blinklys	 <p>Lyssignaturen med lysbånd er lett gjenkjennelig bak på bilen. Lysbåndet danner en elegant forbindelse mellom baklyktene. LED-baklykter aktiverer bak- og bremselysene raskere og varsler derfor trafikanter bak tidligere. Det dynamiske blinklyset beveger seg ut mot siden av bilen i den retningen bilen skal svinge. Coming home- / Leaving home-funksjonen med dynamiske lyseffekter langs hele lysbåndet lyser opp veien til og fra bilen.</p> <p>LED-baklykter pro omfatter:</p> <ul style="list-style-type: none"> ▶ dynamiske blinklys ▶ bremselys ▶ baklys ▶ nummerskiltlys bak ▶ ryggelys ▶ lysbånd ▶ Coming home- / Leaving home-funksjon med dynamiske lyseffekter når bilen står i ro 	8VP			○	○	○	○	○

Digitale OLED-baklykter



Andre generasjon av den innovative, digitale OLED-teknologien i baklyktene gir en helt ny lysdesign med tydelige kontraster.

Lyssignaturen med lysbånd og tredimensjonale lyseffekter er lett gjenkjenkelig bak på bilen. På biler med digitale lyssignaturer^{1, 2} kan du velge blant opptil åtte ulike baklyssignaturer.

Digitale OLED-baklykter omfatter:

- ▶ dynamiske blinklys
- ▶ lysbånd
- ▶ Coming home- / Leaving home-funksjon med dynamiske lyseffekter
- ▶ på biler med digitale lyssignaturer^{1, 2} kan du velge blant opptil åtte ulike baklyssignaturer i MMI og i myAudi-appen^{2, 3}
- ▶ registrering av andre trafikanter som nærmer seg bakfra^{4, 5}
- ▶ kommunikasjonslys^{4, 5}

Kommunikasjonslyset^{4, 5} aktiverer varselsymboler i de digitale OLED-baklyktene for å advare andre trafikanter om steder med ulykker og biler med driftsstans. Denne funksjonen er basert på data fra lokal fareinformasjon som varsler om hendelser langs ruten, f.eks. biler som har fått driftsstans, ulykker, dårlig sikt og fare for skrens.

Ved hjelp av funksjonen som registrerer trafikanter som nærmer seg bakfra^{4, 5}, forstørres automatisk det belyste feltet i de digitale OLED-segmentene i kommunikasjonslyset^{4, 5} når andre trafikanter nærmer seg bakfra.

Under automatisert parkering^{1, 2, 6} viser kommunikasjonslyset^{4, 5} en egen baklyssignatur med et tilsvarende informasjonsymbol i de digitale OLED-baklyktene.

Lysdiodene i OLED-lyktene er samlet som små segmenter som gir en tredimensjonal effekt. Segmentene kan aktiveres enkeltvis og skape ulike lyseffekter. Coming home- / Leaving home-funksjonen med dynamiske lyseffekter er også tilpasset valgt baklyssignatur og lyser opp veien til og fra bilen.

NB: Systemene har sine begrensninger, og de er bare ment å være til hjelp for føreren. Det er alltid føreren som har det fulle ansvaret for bilkjøringen.

¹ Ekstrautstyr som leveres mot pristillegg.

² Avhengig av tilgjengelighet i det enkelte landet.

³ Beskrivelsen av myAudi-appen i appbutikken inneholder informasjon om kompatible operativsystemer for iOS/Android. Du må først registrere deg på www.my.audi.com.

⁴ Dette assistentsystemet har sine begrensninger og er ment å være til hjelp for andre trafikanter.

⁵ Bare i kombinasjon med Audi connect navigasjon og infotainment.

⁶ Bare i kombinasjon med parkeringsassistent plus, inngår i fører- og parkeringsassistentpakken, fører- og parkeringsassistentpakken med områdevisning og fører- og parkeringsassistentpakke plus.

Art. nr.	Pris eks. MVA	Pris inkl. MVA	A6 e-tron	A6 e-tron Tech Plus	A6 e-tron Tech Pro	S6 e-tron	S6 e-tron Tech Pro
8VY			-	-	○	-	○

Lys

	Art. nr.	Pris eks. MVA	Pris inkl. MVA	A6 e-tron	A6 e-tron Tech Plus	A6 e-tron Tech Pro	S6 e-tron	S6 e-tron Tech Pro
<p>Digitale lyssignaturer</p> <p>Du kan velge blant seks kombinasjoner for kjørellys- og baklyssignaturen som skaper digitale, dynamiske lyseffekter. Bilen blir lett gjenkjennelig i både i dagslys og mørke. Ved å aktivere de digitale lyssignaturene i MMI eller myAudi-appen¹ kan du endre bilens utseende når du måtte ønske.</p> <ul style="list-style-type: none"> ▶ markant lysdesign ▶ imponerende lyseffekter ▶ dynamisk lysdesign <p><small>¹ Beskrivelsen av myAudi-appen i appbutikken inneholder informasjon om kompatible operativsystemer for iOS/Android. Du må først registrere deg på www.my.audi.com. Avhengig av tilgjengelighet i det enkelte landet.</small></p>	LW1			-	-	○	-	○

Speil

	Art. nr.	Pris eks. MVA	Pris inkl. MVA	A6 e-tron	A6 e-tron Tech Plus	A6 e-tron Tech Pro	S6 e-tron	S6 e-tron Tech Pro
Sidespeilhus i bilens farge	6FA			○	○	○	-	-
Sorte sidespeilhus Bare i kombinasjon med sort eksteriørpakke.	6FJ			●	●	●	●	●
Sidespeilhus i krom utførelse, matt sølv	6FC			-	-	-	○	○
Sidespeilhus i karbon Setter et tydelig preg på bilen.	6FQ	8.830,-	11.040,-	●	●	●	●	●
Projeksjonslys i sidespeilene Prosjeksjonslysene på undersiden av sidespeilene projiserer et grafisk lys på bakken. Dette gir bedre lys når man går inn og ut av bilen, og er en flott detalj.	1J2			○	○	○	○	○
Virtuelle sidespeil  <p>Innovativ design og teknologi som gir bedre sikkerhet, aerodynamikk og støykomfort. De smale virtuelle sidespeilene har en aerodynamisk form.</p> <p>Kameraer som er montert i futuristiske «speilhus» ved A-stolpene, fanger opp det som skjer bak bilen, og overfører bildene i sanntid til høyoppløselige OLED-skjerm med berøringsfunksjon i bilen.</p> <p>De virtuelle sidespeilene gir i mange situasjoner bedre sikt enn tradisjonelle sidespeil:</p> <ul style="list-style-type: none"> ▶ i kantsteinvisning utvides visningsområdet nedover, og bildet forstørres ▶ i veikryssvisning reduseres blindsonen når bilen svinger av veien, ved at synsfeltet utvides i den retningen bilen svinger ▶ bedre sikt ved kjøring på motorvei <p>Virtuelle sidespeil gir lavere luftmotstand og bedre støykomfort enn tradisjonelle speil. De gir i tillegg bedre sikt, også under krevende forhold med regn, snø eller lav sol. På berøringsdisplayet med fingersensor kan du justere synsfeltet etter behov og velge speilside.</p>	PAF	18.450,-	23.070,-	●	●	●	●	●

Taksystemer og glass

			Art. nr.	Pris eks. MVA	Pris inkl. MVA	A6 e-tron	A6 e-tron Tech Plus	A6 e-tron Tech Pro	S6 e-tron	S6 e-tron Tech Pro
<p>Panoramasoltak med smartglass</p>  <p>Panoramasoltaket med smartglass kan raskt veksle mellom gjennomsiktig og ugjennomsiktig.</p> <p>Klimakomfortglasset består av ni segmenter som kan gjøres mer eller mindre gjennomsiktige ved hjelp av en tast i takmodulen. Du kan velge en forhåndsdefinert gjennomsiktighet eller styre de ni segmentene som en «digital gardin».</p> <p>Når du parkerer bilen, blir glasset automatisk ugjennomsiktig for å forhindre innsyn (privacy-modus). Den forrige innstillingen gjenopprettes neste gang du starter motoren.</p>			3FP	29.410,-	36.770,-	●	●	●	●	●
<p>Frontrute med varme- og støydempende glass</p> <p>Den støydempende folien reduserer støynivået i kupeen.</p>			4GQ			○	○	○	○	○
<p>Støydempende glass i dørvindue foran</p> <p>Støydempende glass i dørvindue foran gir bedre demping av støy utenfra.</p>			VW5			○	○	○	○	○
<p>Ekstra mørke ruter bak</p>  <p>Beskytter mot sollys og uønsket innsyn i bakre del av kupeen.</p>			QLS	5.570,-	7.220,-	●	●	●	●	●

Annet utvendig utstyr

			Art. nr.	Pris eks. MVA	Pris inkl. MVA	A6 e-tron	A6 e-tron Tech Plus	A6 e-tron Tech Pro	S6 e-tron	S6 e-tron Tech Pro
Modellbetegnelse på hekken			227			○	○	○	○	○
Uten modellbetegnelse på hekken			220			●	●	●	●	●
Forberedelse for tilhengerfeste	<p>Med forberedelse for tilhengerfeste er bilen teknisk klargjort for ettermontering av tilhengerfeste.</p> <p>Du kan kjøpe tilhengerfeste fra Audi originalt tilbehør. Det bør ettermonteres av et autorisert verksted, ettersom flere endringer på bilen kan være nødvendige.</p>		1M5			○	○	○	○	○
Innfellbart tilhengerfeste	 <p>Innfellbart tilhengerfeste låses enkelt opp og igjen med en utløsermekanisme. Det har et mekanisk svingbart kulehode som låses opp elektrisk med en tast i bagasjerommet. Kulehodet og kulestangen er laget av smidd stål.</p> <p>Det elektroniske stabilitetsprogrammet (ESP) stabiliserer tilhengeren under kjøring. I tillegg har bilen en integrert svingbar systemstikkontakt som forsyner elektrisk utstyr i tilhengeren eller campingvognen med strøm under kjøring. Tilhengerfestet og systemstikkontakten kan skjules bak støtfangeren når de ikke er i bruk.</p> <p>Tilhengerassistenten¹ gjør det enklere å kjøre med tilhenger og er kompatibel med alle tilhengere med stivt drag. Under rygging kan tilhengerassistenten styre bilen og tilhengeren automatisk. Du velger retning med berøringsfunksjonen på MMI touch-displayet. Kamerabildet viser systemets tilstand, hvordan bil/tilhenger reagerer samt informasjon om faktisk knekkvinkel og innstilt knekkvinkel. Når systemet er aktivert, kan det forhindre sammenstøt mellom bilen og tilhengeren under rygging.</p> <p>NB: Systemene har sine begrensninger, og de er bare ment å være til hjelp for føreren. Det er alltid føreren som har det fulle ansvaret for bilkjøringen.</p>		1D4	14.100,-	17.630,-	●	●	●	●	●

Seter og sittekomfort

		Art. nr.	Pris eks. MVA	Pris inkl. MVA	A6 e-tron	A6 e-tron Tech Plus	A6 e-tron Tech Pro	S6 e-tron	S6 e-tron Tech Pro
Elektrisk justerbare forseter Elektrisk justering av: <ul style="list-style-type: none"> ▶ setehøyde ▶ seteavstand ▶ setevinkel og seteryggvinkel Sportsseter foran og sportsseter plus foran har i tillegg manuell justering av lårstøtten.		3L5			-	○	○	-	○
Midtarmene foran Vinkelen kan stilles inn i fire posisjoner, med låsetast.		6E3			○	○	○	○	○
ISOFIX-barnesetefeste foran, ISOFIX og Top Tether for de ytre sitteplassene bak Standardfester for enkel montering av i-Size- og ISOFIX-barneseter foran og på de ytre sitteplassene bak. Med Top Tether kan barnesetet i tillegg festes til et ekstra festepunkt oppe på setet på de ytre sitteplassene bak. Anbefalte barneseter fra Audi originalt tilbehør får du hos din Audi-forhandler.		3A2			○	○	○	○	○
Interiør med normalseter, sort skinn/kunstskinn  Pakken inneholder: <ul style="list-style-type: none"> ▶ normalseter foran ▶ setemidtparti i sort skinn, setevanger og hodestøtter i sort kunstskinn, med kontrastsømmer (setetrekk bak med utseende tilpasset forsetene) ▶ øvre og nedre interiørelementer i sort kunstskinn plus: dekorelementer i instrumentpanel og dører i kunstskinn plus i fin finish med stålgrå kontrastsøm, midtarmene i kunstskinn i klassisk finish, midtkonsoll og dørarmleener i kunstskinn plus i fin finish ▶ øvre del av instrumentpanelet i sort med stålgrå kontrastsøm ▶ dekor i matt, børstet antrasittfarget aluminium for innlegg i instrumentpanelet og i dørene foran ▶ kontrastflater og betjeningstaster i glanset sort for elementer i midtkonsollen og dekslet til koppholderne ▶ innstegslistor med aluminiumsfelt foran, med lys 		PWA	20.730,-	25.920,-	●	●	●	-	-

Seter og sittekomfort

	Art. nr.	Pris eks. MVA	Pris inkl. MVA	A6 e-tron	A6 e-tron Tech Plus	A6 e-tron Tech Pro	S6 e-tron	S6 e-tron Tech Pro
<p>Interiør med sportsseter, sort stoff</p>  <p>Pakken inneholder:</p> <ul style="list-style-type: none"> ▶ sportsseter foran med optisk integrerte hodestøtter og kraftige setevanger for god støtte i svinger ▶ setemidtparti i sort Argument¹ stoff, setevanger og hodestøtter i sort stoff (setetrekke bak med utseende tilpasset forsetene) ▶ 4-veis korsryggstøtte i forsetene, elektrisk, kan justeres horisontalt og vertikalt i fire retninger ▶ øvre og nedre interiørelementer i kunstskinn: dekorelementer i instrumentpanel, dører og dørarmleener, midtarmleener og midtkonsoll i sort kunstskinn i klassisk finish ▶ øvre del av instrumentpanelet i sort med stålgrå kontrastsøm ▶ dekor i matt, børstet antrasittfarget aluminium for innlegg i instrumentpanelet og i dørene foran ▶ kontrastflater og betjeningstaster i matt sort for elementer i midtkonsollen ▶ innstegslister med aluminiumsfelt foran <p>¹ Argument stoff er et bærekraftig material som er fremstilt ved bruk av resirkulerte fibre.</p>	PWD	5.590,-	6.990,-	●	●	●	-	-
<p>S line-interiør med sportsseter, sort stoff/kunstskinn</p>  <p>Pakken inneholder:</p> <ul style="list-style-type: none"> ▶ sportsseter foran med optisk integrerte hodestøtter og kraftige setevanger for god støtte i svinger ▶ setemidtparti i Kaskade¹ stoff med fossefallmønster, hodestøtter og setevanger i kunstskinn, med kontrastsømmer (setetrekke bak med utseende tilpasset forsetene) ▶ 4-veis korsryggstøtte i forsetene, elektrisk, kan justeres horisontalt og vertikalt i fire retninger ▶ øvre og nedre interiørelementer i Kaskade stoff: dekorelementer i instrumentpanel og dører i Kaskade stoff med kardemommebeige kontrastsøm, midtarmleener, midtkonsoll og dørarmleener i Kaskade¹ stoff ▶ øvre del av instrumentpanelet i sort med stålgrå kontrastsøm ▶ dekor i matt, børstet antrasittfarget aluminium med rillemonster for innlegg i instrumentpanelet og i dørene foran ▶ kontrastflater og betjeningstaster i glanset sort for elementer i midtkonsollen og dekslet til koppholderne ▶ 3-eikers sportsratt uten skinn, med flat over- og underside, multifunksjon og vippestaster, dekor med kromfinish, S-logo, rattgrep i perforert skinn og kontrastsøm ▶ innstegslister med aluminiumsfelt foran, med lys og S-logo ▶ pedaler og fotstøtte i rustfritt stål ▶ taktrekke i sort stoff 	PWK	25.610,- 23.080,-	32.020,- 28.850,-	● -	- ●	- ●	- -	- -

Seter og sittekomfort

S-interiør med sportsseter, sort skinn/kunstsinn



Pakken inneholder:

- ▶ sportsseter foran med optisk integrerte hodestøtter og kraftige setevanger for god støtte i svinger
- ▶ setemidtparti i sort skinn med fossefallmønster, setevanger og hodestøtter i sort kunstsinn, med kontrastsømmer og S-logo på forseteryggene (setetrekklak med utseende tilpasset forsetene)
- ▶ 4-veis korsryggstøtte i forsetene, elektrisk, kan justeres horisontalt og vertikalt i fire retninger
- ▶ øvre og nedre interiørelementer i sort kunstsinn plus: dekorelementer i instrumentpanel og dører i kunstsinn plus i fin finish med stålgrå kontrastsøm, midtarmle i kunstsinn i klassisk finish, midtkonsoll og dørarmle i kunstsinn plus i fin finish
- ▶ øvre del av instrumentpanelet i sort med stålgrå kontrastsøm
- ▶ dekor i matt, børstet antrasittfarget aluminium med rillemønster for innlegg i instrumentpanelet og i dørene foran
- ▶ kontrastflater og betjeningstaster i glanset sort for elementer i midtkonsollen og dekslet til koppholderne
- ▶ 3-eikers sportsratt i skinn, flat over- og underside, med multifunksjon og vippestaster, dekor med kromfinish, S-logo, rattgrep i perforert skinn og kontrastsøm
- ▶ innstegslistor med aluminiumsfelt foran, med lys og S-logo
- ▶ pedaler og fotstøtte i rustfritt stål
- ▶ taktrekklak i sort stoff

Art. nr.	Pris eks. MVA	Pris inkl. MVA	A6 e-tron	A6 e-tron Tech Plus	A6 e-tron Tech Pro	S6 e-tron	S6 e-tron Tech Pro
PWL	36.720,-	45.900,-	●	-	-	○	○
	35.190,-	43.990,-	-	●	●	-	-

Seter og sittekomfort

S-interiør med sportsseter, sort Dinamica mikrofiber / skinn



Pakken inneholder:

- ▶ sportsseter foran med optisk integrerte hodestøtter og kraftige setevanger for god støtte i svinger
- ▶ setemidtparti i sort Dinamica¹ mikrofiber med fossefallmønster, setevanger og hodestøtter i sort skinn, med kontrastsømmer og S-logo på forseteryggene (setetrek bak med utseende tilpasset forsetene)
- ▶ 4-veis korsryggstøtte i forsetene, elektrisk, kan justeres horisontalt og vertikalt i fire retninger
- ▶ øvre og nedre interiørelementer i Dinamica¹ mikrofiber: dekorelementer i instrumentpanel og dører i sort Dinamica¹ mikrofiber med stålgrå kontrastsøm, midtarmle, midtkonsoll og dørarmle i sort Dinamica¹ mikrofiber
- ▶ øvre del av instrumentpanelet i sort med stålgrå kontrastsøm
- ▶ dekor i matt, børstet antrasittfarget aluminium med rillemonster for innlegg i instrumentpanelet og i dørene foran
- ▶ kontrastflater og betjeningstaster i glanset sort for elementer i midtkonsollen og dekslet til koppholderne
- ▶ 3-eikers sportsratt i skinn, flat over- og underside, med multifunksjon og vippestaster, dekor med kromfinish, S-logo, rattgrep i perforert skinn og kontrastsøm
- ▶ innstegslistene med aluminiumsfelt foran, med lys og S-logo
- ▶ pedaler og fotstøtte i rustfritt stål
- ▶ taktrek i sort stoff

¹ Dinamica mikrofiber er et mikrofiber material som blant annet produseres av resirkulerte polyesterfibre.

Art. nr.	Pris eks. MVA	Pris inkl. MVA	A6 e-tron	A6 e-tron Tech Plus	A6 e-tron Tech Pro	S6 e-tron	S6 e-tron Tech Pro
PWN	39.920,-	49.900,-	●	-	-	-	-
	38.390,-	47.990,-	-	●	●	-	-
	3.210,-	4.020,-	-	-	-	●	●

Seter og sittekomfort

S-interiør med sportsseter, sort Dinamica mikrofiber / skinn, fargede sømmer i rødt fra Audi Sport GmbH



Pakken inneholder:

- ▶ sportsseter foran med optisk integrerte hodestøtter og kraftige setevanger for god støtte i svinger
- ▶ setemidtparti i sort Dinamica¹ mikrofiber med fossefallmønster, setevanger og hodestøtter i sort skinn, med ekspressrøde kontrastsømmer og S-logo på forseteryggene (setetrekke bak med utseende tilpasset forsetene)
- ▶ 4-veis korsryggstøtte i forsetene, elektrisk, kan justeres horisontalt og vertikalt i fire retninger
- ▶ øvre og nedre interiørelementer i Dinamica¹ mikrofiber: dekorelementer i instrumentpanel og dører i sort Dinamica¹ mikrofiber med ekspressrøde kontrastsømmer, midtarmle, midtkonsoll og dørarmle i sort Dinamica¹ mikrofiber
- ▶ øvre del av instrumentpanelet i sort med stålgrå kontrastsøm
- ▶ dekor i matt, børstet antrasittfarget aluminium med rillemønster for innlegg i instrumentpanelet og i dørene foran
- ▶ dekor i vanadiumfinish: mørke detaljer i vanadiumfinish i kupeen
- ▶ kontrastflater og betjeningstaster i glanset sort for elementer i midtkonsollen og dekslet til koppholderne
- ▶ 3-eikers sportsratt i skinn, flat over- og underside, med multifunksjon og vippestaster, dekor med kromfinish, S-logo, rattgrep i perforert skinn og kontrastsøm
- ▶ innstegslistene med aluminiumsfelt foran, med lys og S-logo
- ▶ pedaler og fotstøtte i rustfritt stål
- ▶ taktrekk i sort stoff
- ▶ ekspressrøde kontrastsømmer på setetrekke, dekorelementer i instrumentpanelet og i dørene i sort Dinamica¹ mikrofiber
- ▶ sorte sikkerhetsbelter med rød kant (forsetene og de ytre sitteplassene bak)

Leveres av Audi Sport GmbH.

¹ Dinamica mikrofiber er et mikrofiber material som blant annet produseres av resirkulerte polyesterfibre.

Art. nr.	Pris eks. MVA	Pris inkl. MVA	A6 e-tron	A6 e-tron Tech Plus	A6 e-tron Tech Pro	S6 e-tron	S6 e-tron Tech Pro
YYB	38.390,-	47.990,-	-	●	●	-	-
	3.210,-	4.020,-	-	-	-	●	●

Seter og sittekomfort

Interiør med sportsseter, beige skinn/kunstsinn, ventilert



Pakken inneholder:

- ▶ sportsseter foran med seteventilasjon, optisk integrerte hodestøtter og kraftige setevanger for god støtte i svinger
- ▶ ventilert setemidtparti på forsetene og ikke-ventilert setemidtparti på de ytre sitteplassene bak i perforert perlemor beige skinn, setevanger, midtarmene, midtre sitteplass bak og hodestøtter bak i perlemorbeige kunstsinn, med kontrastsømmer
- ▶ 4-veis korsryggstøtte i forsetene, elektrisk, kan justeres horisontalt og vertikalt i fire retninger
- ▶ øvre og nedre interiørelementer i perlemorbeige kunstsinn plus: dekorelementer i instrumentpanel og dører i kunst skinn plus i fin finish med stålgrå kontrastsøm, midtarmene i kunstsinn i klassisk finish, midtkonsoll og dørarmleener i kunstsinn plus i fin finish
- ▶ øvre del av instrumentpanelet i sort med stålgrå kontrastsøm
- ▶ dekor i matt, børstet antrasittfarget aluminium for innlegg i instrumentpanelet og i dørene foran
- ▶ kontrastflater og betjeningstaster i glanset sort for elementer i midtkonsollen og dekslet til koppholderne
- ▶ innstegslistene med aluminiumsfelt foran, med lys

Art. nr.	Pris eks. MVA	Pris inkl. MVA	A6 e-tron	A6 e-tron Tech Plus	A6 e-tron Tech Pro	S6 e-tron	S6 e-tron Tech Pro
PWF	38.130,-	41.010,-	-	●	●	-	-

Seter og sittekomfort

S-interiør med sportsseter plus, sort skinn



Pakken inneholder:

- ▶ sportsseter plus foran med seteventilasjon, optisk integrerte hodestøtter, dekor med S-logo øverst på seteryggen og kraftige setevanger for god støtte i svinger
- ▶ ventilert setemidtparti på forsetene og ikke-ventilert setemidtparti på de ytre sitteplassene bak i perforert sort milanoskinn med rutemønster, hodestøtter og setevanger i sort nappaskinn, med kontrastsømmer
- ▶ korsryggstøtte med pneumatisk justering og massasjefunksjon for forsetene
- ▶ øvre og nedre interiørelementer i Dinamica¹ mikrofiber: dekorelementer i instrumentpanel og dører i sort Dinamica¹ mikrofiber med stålgrå kontrastsøm, midtarmene, midtkonsoll og dørarmleier i sort Dinamica¹ mikrofiber
- ▶ øvre del av instrumentpanelet i sort med stålgrå kontrastsøm
- ▶ dekor i matt, børstet antrasittfarget aluminium med rillemønster for innlegg i instrumentpanelet og i dørene foran
- ▶ kontrastflater og betjeningstaster i glanset sort for elementer i midtkonsollen og dekslet til koppholderne
- ▶ 3-eikers sportsratt i skinn, flat over- og underside, med multifunksjon og vippestaster, dekor med kromfinish, S-logo, rattgrep i perforert skinn og kontrastsøm
- ▶ innstegslister med aluminiumsfelt foran, med lys og S-logo
- ▶ pedaler og fotstøtte i rustfritt stål
- ▶ taktrekk i sort stoff

Leveres av Audi Sport GmbH.

¹ Dinamica mikrofiber er et mikrofiber material som blant annet produseres av resirkulerte polyesterfibre.

Art. nr.	Pris eks. MVA	Pris inkl. MVA	A6 e-tron	A6 e-tron Tech Plus	A6 e-tron Tech Pro	S6 e-tron	S6 e-tron Tech Pro
PWO	66.500,-	69.380,-	-	●	●	-	-
	31.270,-	34.150,-	-	-	-	●	●

Seter og sittekomfort

S-interiør med sportsseter plus, rødt skinn



Pakken inneholder:

- ▶ sportsseter plus foran med seteventilasjon, optisk integrerte hodestøtter, dekor med S-logo øverst på seteryggen og kraftige setevanger for god støtte i svinger
- ▶ ventilert setemidtparti på forsetene og ikke-ventilert setemidtparti på de ytre sitteplassene bak i perforert Arasrødt milanoskinn med rutemønster, hodestøtter og setevanger i sort nappaskinn, med kontrastsømmer
- ▶ korsryggstøtte med pneumatisk justering og massasjefunksjon for forsetene
- ▶ øvre og nedre interiørelementer i Dinamica¹ mikrofiber: dekorelementer i instrumentpanel og dører i sort Dinamica¹ mikrofiber med stålgrå kontrastsøm, midtarmene, midtkonsoll og dørarmleener i sort Dinamica¹ mikrofiber
- ▶ øvre del av instrumentpanelet i sort med stålgrå kontrastsøm
- ▶ dekor i matt, børstet antrasittfarget aluminium med rillemonster for innlegg i instrumentpanelet og i dørene foran
- ▶ kontrastflater og betjeningstaster i glanset sort for elementer i midtkonsollen og dekslet til koppholderne
- ▶ 3-eikers sportsratt i skinn, flat over- og underside, med multifunksjon og vippestaster, dekor med kromfinish, S-logo, rattgrep i perforert skinn og kontrastsøm
- ▶ innstegslister med aluminiumsfelt foran, med lys og S-logo
- ▶ pedaler og fotstøtte i rustfritt stål
- ▶ taktrekk i sort stoff

Leveres av Audi Sport GmbH.



¹ Dinamica mikrofiber er et mikrofiber material som blant annet produseres av resirkulerte polyestere fibre.

Art. nr.	Pris eks. MVA	Pris inkl. MVA	A6 e-tron	A6 e-tron Tech Plus	A6 e-tron Tech Pro	S6 e-tron	S6 e-tron Tech Pro
PWQ	31.270,-	39.090,-	-	-	-	●	●

Lys



		Art. nr.	Pris eks. MVA	Pris inkl. MVA	A6 e-tron	A6 e-tron Tech Plus	A6 e-tron Tech Pro	S6 e-tron	S6 e-tron Tech Pro
Ambientelyspakke	<p>Ambientebelysningen med LED-pærer skaper en lys og behagelig atmosfære i kupeen.</p> <p>Ambientelyspakken omfatter:</p> <ul style="list-style-type: none"> ▶ make-up-speil med lys på begge sider foran ▶ ambientebelysning av dørflatene foran og bak (hvit) ▶ ambientebelysning av instrumentpanelet på passasjersiden (hvit) ▶ oppbevaringsplass for mobiltelefon med induksjonslader og mobilantenne (hvit) ▶ innstegslys på undersiden av dørene foran ▶ LED-takmodul foran og bak, inkl. leselys (hvitt) ▶ gulvbelysning foran (hvit) ▶ orienteringsbelysning i bakluken ▶ bagasjeromslys på høyre og venstre side ▶ hanskeromslys (hvitt) 	QQ1			<input type="radio"/>	<input type="radio"/>	<input type="radio"/>	<input type="radio"/>	<input type="radio"/>
Ambientelyspakke plus	<p>Ambientelyspakke plus skaper et stemningsfullt lys i kupeen. Du kan velge mellom flere ulike farger. Belysning av konturer og flater fremhever den elegante designen.</p> <p>Du kan selv velge et fargetema for kupeen.</p> <p>Ambientelyspakke plus inneholder følgende utstyr utover standardutstyr:</p> <ul style="list-style-type: none"> ▶ ambientebelysning av dørflatene foran og bak (farget) ▶ ambientebelysning av instrumentpanelet på passasjersiden (farget) ▶ oppbevaringsplass for mobiltelefon med induksjonslader og mobilantenne (farget) ▶ dynamisk interaksjonslys (farget) ▶ belyste beltelåser <p>Du kan velge mellom 30 ulike farger.</p> <p>Det dynamiske interaksjonslyset er en lyslist under frontruten som kan vise stemningsfullt lys i mange farger og hjelper deg under kjøring. Lysanimasjoner signaliserer for eksempel ladestatus under lading av batteriet eller at blinklyset er aktivert.</p> <p>Ambientelyspakke plus tilpasser automatisk fargen på bakgrunnsbelysningen når du har aktivert et temamotiv.</p> <p>Kun mulig å bestille ved å bestille pakke MMI experience pro.</p>	QQ4			<input checked="" type="radio"/>	<input checked="" type="radio"/>	<input checked="" type="radio"/>	<input checked="" type="radio"/>	<input checked="" type="radio"/>

Dekorelementer

				Art. nr.	Pris eks. MVA	Pris inkl. MVA	A6 e-tron	A6 e-tron Tech Plus	A6 e-tron Tech Pro	S6 e-tron	S6 e-tron Tech Pro
<p>Dekor i matt, børstet antrasittfarget aluminium</p>  <p>For innlegg i instrumentpanelet og i dørene foran</p> <p>Inkludert i interiørpakker utover standardinteriør som ikke er S-interiør og S line-interiør. Ikke mulig å velge separat.</p>	5TG			○	○	○	-	-			
<p>Dekor i matt, børstet antrasittfarget aluminium med rillemønster</p>  <p>For innlegg i instrumentpanelet og i dørene foran</p> <p>Inkludert i pakker med S-interiør og S line-interiør. Ikke mulig å velge separat.</p>	5MV			●	●	●	○	○			
<p>Carbon Quadrat dekor med struktur</p>  <p>For innlegg i instrumentpanelet og i dørene foran</p> <p>Bare i kombinasjon med S-interiør og S line-interiør. Leveres av Audi Sport GmbH.</p>	5MK	6.550,-	8.190,-	●	●	●	●	●			

● = Ekstrautstyr ○ = Standardutstyr ○ = Standard-/ekstrautstyr modellavhengig - = Leveres ikke / oppgradert i utstyrsversjon

Ratt

				Art. nr.	Pris eks. MVA	Pris inkl. MVA	A6 e-tron	A6 e-tron Tech Plus	A6 e-tron Tech Pro	S6 e-tron	S6 e-tron Tech Pro
<p>Dobbelteikers skinnratt med multifunksjon</p> 	<p>Skinnrattet med doble eiker og aluminiumsfinish ligger godt i hendene og passer perfekt til interiøret.</p> <p>Rattet har multifunksjonstaster med berøringsfunksjon som gjør det enkelt å betjene de mange infotainmentfunksjonene som leveres som standardutstyr og som ekstrautstyr mot pristillegg.</p>			2ZB			○	-	-	-	-
<p>Dobbelteikers skinnratt med multifunksjon og vippestaster</p> 	<p>Skinnrattet med doble eiker og aluminiumsfinish ligger godt i hendene og passer perfekt til interiøret.</p> <p>Rattet har multifunksjonstaster med berøringsfunksjon som gjør det enkelt å betjene de mange infotainmentfunksjonene som leveres som standardutstyr og som ekstrautstyr mot pristillegg.</p> <p>Du kan bytte regenereringstrinn manuelt med vippestastene. Når du slipper opp gasspedalen, kan bevegelsesenergien omdannes til elektrisk energi ved hjelp av regenerering, avhengig av behovet og situasjonen. Strømmen brukes til å lade batteriet. Det kan gi bedre energiutnyttelse og lengre rekkevidde.</p>			2ZQ	1.530,-	1.920,-	●	-	○	-	-
<p>Dobbelteikers sportsratt i skinn med flat over- og underside, multifunksjon og vippestaster</p> 	<p>Sportsrattet i skinn med doble eiker og aluminiumsfinish har flat over- og underside og et sportslig utseende. Rattet ligger godt i hendene og passer perfekt til interiøret.</p> <p>Rattet har multifunksjonstaster med berøringsfunksjon som gjør det enkelt å betjene de mange infotainmentfunksjonene som leveres som standardutstyr og som ekstrautstyr mot pristillegg.</p> <p>Du kan bytte regenereringstrinn manuelt med vippestastene. Når du slipper opp gasspedalen, kan bevegelsesenergien omdannes til elektrisk energi ved hjelp av regenerering, avhengig av behovet og situasjonen. Strømmen brukes til å lade batteriet. Det kan gi bedre energiutnyttelse og lengre rekkevidde.</p>			2FS	4.090,- 2.560,-	5.120,- 3.200,-	●	●	-	-	-

● = Ekstrautstyr ○ = Standardutstyr ● = Standard-/ekstrautstyr modellavhengig - = Leveres ikke / oppgradert i utstyrsversjon

Ratt

		Art. nr.	Pris eks. MVA	Pris inkl. MVA	A6 e-tron	A6 e-tron Tech Plus	A6 e-tron Tech Pro	S6 e-tron	S6 e-tron Tech Pro
<p>3-eikers sportsratt i skinn med flat over- og underside, multifunksjon og vippetaster</p> 	<p>3-eikers sportsratt i skinn har flat over- og underside og et svært sportslig utseende. Rattet ligger godt i hendene og passer perfekt til interiøret.</p> <p>Rattet har multifunksjonstaster med berøringsfunksjon som gjør det enkelt å betjene de mange infotainmentfunksjonene som leveres som standardutstyr og som ekstrautstyr mot pristillegg.</p> <p>Du kan bytte regenereringstrinn manuelt med vippetastene. Når du slipper opp gasspedalen, kan bevegelsesenergien omdannes til elektrisk energi ved hjelp av regenerering, avhengig av behovet og situasjonen. Strømmen brukes til å lade batteriet. Det kan gi bedre energiutnyttelse og lengre rekkevidde.</p> <p>Følger S-modell og S line interiørpakker.</p>	1XY			●	●	●	○	○
<p>Elektrisk justering av rattet</p>	<p>Du kan justere rattets posisjon i høyde og avstand ved å trykke på en knapp. Inn- og utstigningsautomatikken setter ved behov rattet i en posisjon som gjør det enklere å gå inn i og ut av bilen. I kombinasjon med elektrisk justerbare forseter inngår en minnefunksjon som lagrer rattinnstillingene.</p>	2C7			-	-	○	-	○

Klimaregulering

			Art. nr.	Pris eks. MVA	Pris inkl. MVA	A6 e-tron	A6 e-tron Tech Plus	A6 e-tron Tech Pro	S6 e-tron	S6 e-tron Tech Pro
Varmepumpe	<p>Varmepumpen kan (innenfor systemets begrensninger) utnytte spillvarmen fra elektriske drivkomponenter og luften utenfra til å varme opp kupeen. Slik kan den levere tilstrekkelig varmeeffekt ved lave utetemperaturer. Det betyr at det brukes mindre strøm på oppvarming, noe som blant annet øker rekkevidden.</p> <ul style="list-style-type: none"> ▶ kan bidra til å spare strøm ▶ kan øke rekkevidden 		9M3			<input type="radio"/>	<input type="radio"/>	<input type="radio"/>	<input type="radio"/>	<input type="radio"/>
Tresoners komfortklimaautomatikk	<p>Separat luft- og temperaturregulering for fører- og passasjersiden og baksetet gir en behagelig temperatur både på kalde vinterdager og varme sommerdager.</p> <p>Tresoners komfortklimaautomatikk har følgende funksjoner:</p> <ul style="list-style-type: none"> ▶ automatisk regulering av lufttemperatur, -mengde og -fordeling på fører- og passasjersiden og i baksetet ▶ tre klimainnstillinger for luftmengde i automatisk modus ▶ foretrukne klimafunksjoner kan konfigureres for hurtigtilgang ▶ ECO-modus for mer effektiv klimaregulering, spesielt for kjøling ▶ klimaanleggets maksimale kjøleeffekt aktiveres med en knapp ▶ atskilt regulering avhengig av solhøyde og solinnstråling ▶ komfortassistent med fire forhåndsdefinerte klimaprogrammer som kan aktiveres med en knapp på MMI-displayet ▶ klimabetjeningsdel i midtkonsollen bak for justering av temperaturen bak i bilen ▶ luftdyser i midtkonsollen og ved gulvet bak ▶ automatisk omluftregulering med sensor for fuktighet og luftkvalitet (f.eks. avgass) ▶ støv- og luktutskillende kupéfilter, PM-2,5 som reduserer mengden støvpartikler (diameter under 2,5 µm), lukt og allergener i kupeen ▶ personlige klimainnstillinger lagres på nøkkelen 		9AU			<input type="radio"/>	<input type="radio"/>	<input type="radio"/>	<input type="radio"/>	<input type="radio"/>

Klimaregulering

		Art. nr.	Pris eks. MVA	Pris inkl. MVA	A6 e-tron	A6 e-tron Tech Plus	A6 e-tron Tech Pro	S6 e-tron	S6 e-tron Tech Pro
Parkeringsklimaanlegg¹ <p>Om vinteren varmer parkeringsklimaanlegget (standardutstyr) opp kupeen før du begynner å kjøre. Om sommeren kjøles kupeen ned. Du angir et avreisetidspunkt som bestemmer når parkeringsklimaanlegget skal starte.</p> <p>Funksjonene programmeres og aktiveres med MMI touch i bilen og slås på med myAudi-appen¹. Parkeringsklimaanlegget fungerer uavhengig av om bilen lades eller ikke, men det forutsettes at høyenergibatteriet har et visst ladenivå. Når bilen låses opp med fjernkontrollnøkkelen, kan du samtidig starte klimareguleringen forbigående.</p> <p>¹ Audi connect-tjenesten må forlenges mot betaling etter 10 år</p>		GA1			<input type="radio"/>	<input type="radio"/>	<input type="radio"/>	<input type="radio"/>	<input type="radio"/>
Setevarme foran  <p>Setevarmen varmer opp setemidtpartiet og seteryggmidtpartiet. I kombinasjon med skinninteriør og sportsseter foran eller sportsseter plus foran varmer den også opp setevangene på forsetene.</p> <p>Setevarmen i forsetene kan stilles inn separat i tre trinn på MMI touch-displayet. Med funksjonen for balansert seteklima kan du stille inn ulik varmegrad for seteryggen og seteputen. Dette stilles inn på MMI touch-displayet.</p>		4A3			<input type="radio"/>	<input type="radio"/>	<input type="radio"/>	<input type="radio"/>	<input type="radio"/>
Seteventilasjon foran  <p>Den aktive seteventilasjonen regulerer ventilasjonen i forsetene. Vifter suger luften inn gjennom det perforerte skinnet i setemidtpartiet og seteryggmidtpartiet. Styrken på luftstrømmen kan stilles inn i tre trinn direkte på MMI touch-displayet. En automatisk varmekompensasjon beskytter mot underkjøling. Med funksjonen for balansert seteklima kan du stille inn ulik ventilasjonsstyrke for seteryggen og seteputen. Dette stilles inn på MMI touch-displayet.</p> <ul style="list-style-type: none"> ▶ reduserer sannsynligheten for at du overser trafikkskilt ▶ reduserer sannsynligheten for at du overskrider fartsgrensen ▶ avlastet deg på ukjente strekninger ▶ hjelper deg både i bytrafikk og på landevei og motorvei <p>I biler med seteventilasjon foran er skinnet på de ventilerte forsetene og de ikke-ventilerte ytre sitteplassene bak perforert.</p> <p>Kun i forbindelse med Interiørpakke PWF/PWO. Kun i forbindelse med Interiørpakke PWQ/PWO.</p>		4D3			<input checked="" type="radio"/>	<input checked="" type="radio"/>	<input checked="" type="radio"/>	<input checked="" type="radio"/>	<input checked="" type="radio"/>

Komfort og funksjon

		Art. nr.	Pris eks. MVA	Pris inkl. MVA	A6 e-tron	A6 e-tron Tech Plus	A6 e-tron Tech Pro	S6 e-tron	S6 e-tron Tech Pro
Advanced key	<p>Med Advanced key kan du låse opp bilen ved hjelp av trådløs kommunikasjon mellom nøkkelen og bilen uten aktiv bruk av nøkkelen. Dette fungerer på alle dørene. Du trenger bare ha med deg Advanced key.</p> <p>Nøkkelen gjenkjennes ved hjelp av bilens ultrabredbånd-teknologi. Du kan låse bilen på utsiden ved å berøre en av sensor-tastene som er montert i alle dørhåndtakene.</p> <p>Du kan enkelt låse opp det elektriske bagasjeromslokket med bagasjeromstasten på Advanced key. Når du har hendene fulle, kan du åpne bagasjeromslokket med en fotbevegelse bak bilen. Et projeksjonslys viser hvor du skal bevege foten. Hvis du trykker på tasten på bagasjeromslokket eller på nøkkelen, lukkes bagasjeromslokket automatisk når du forlater bilen.</p> <p>Du kan også starte motoren uten å bruke Advanced key aktivt. Da må du ha med deg Advanced key i bilen. Bilen startes og stoppes med start-stopp-tasten i midtkonsollen.</p>	4K5			<input type="radio"/>	<input type="radio"/>	<input type="radio"/>	<input type="radio"/>	<input type="radio"/>
Innvendig speil med automatisk avblending	<p>Det automatisk avblendbare innvendige speilet reduserer blending. Det gjør det lettere å bli oppmerksom på biler bak deg når det er mørkt ute.</p>	4L6			<input type="radio"/>	<input type="radio"/>	<input type="radio"/>	<input type="radio"/>	<input type="radio"/>
Sidespeil, elektrisk justerbare, oppvarmbare og innfellbare, automatisk avblendbare på begge sider	<p>Sidespeilene med integrert LED-blinklys og kantsteinautomatikk i begge sidespeil har konvekst, plant eller asfærisk speil-glass.</p> <p>Ved hjelp av kantsteinautomatikken vippes sidespeilet på passasjersiden nedover når du rygger, slik at du kan se fortauskanten. Denne funksjonen er innstilt på forhånd. Når revers er lagt inn, kan det også aktiveres en kantsteinposisjon for speilet på førersiden. Posisjonen lagres, og neste gang du setter bilen i revers, justeres også speilet på førersiden. Både sidespeilet på passasjersiden og på førersiden vippes ned.</p> <p>Du kan deaktivere funksjonen ved å trykke på en tast på betjeningsenheten i førerdøren. Du kan også vippe ned speilene manuelt med betjeningsenheten i førerdøren.</p>	6XX			<input type="radio"/>	<input type="radio"/>	<input type="radio"/>	<input type="radio"/>	<input type="radio"/>
Servolukking av dører	<p>Servolukking av dører sørger for stillegående og sikker lukking av bildørene. Det holder å smekke døren lett igjen.</p> <p>Dører som ikke er helt lukket, trekkes automatisk i lås.</p>	GZ2			-	-	<input type="radio"/>	-	<input type="radio"/>

Komfort og funksjon

		Art. nr.	Pris eks. MVA	Pris inkl. MVA	A6 e-tron	A6 e-tron Tech Plus	A6 e-tron Tech Pro	S6 e-tron	S6 e-tron Tech Pro
Elektrisk bakluke	<p>Bagasjeromslokket åpnes elektrisk etter at det er låst opp, og det kan lukkes ved å trykke på en tast.</p> <p>Det er like enkelt å lukke bagasjeromslokket som å åpne det: Trykk på tasten på innsiden av bagasjeromslokket, tasten på bilnøkkelen eller tasten i førerdøren.</p> <p>Har du hendene fulle, kan du åpne det elektriske bagasjeromslokket med en fotbevegelse bak bilen.</p> <p>Automatisk lukkehjelp gjør det enklere å lukke bakluken manuelt ved behov. Bagasjeromslokkets åpningsvinkel kan programmeres, slik at det kan åpnes trygt og komfortabelt på steder der det er lavt under taket.</p>	4E7			<input type="radio"/>	<input type="radio"/>	<input type="radio"/>	<input type="radio"/>	<input type="radio"/>
Frunk	<p>Bilen har ekstra oppbevaringsplass under panseret. Når du har med nøkkelen og du beveger hånden over sensoren som sitter midt under panseret, låses panseret opp automatisk.</p>	QE9			<input type="radio"/>	<input type="radio"/>	<input type="radio"/>	<input type="radio"/>	<input type="radio"/>
Oppbevarings- og bagasjeromspakke	<p>Praktiske holdere, nett og oppbevaringsrom sørger for enkel og fleksibel transport av gjenstander. I tillegg er det ekstra oppbevaringsplass under panseret.</p> <p>Oppbevarings- og bagasjeromspakken omfatter:</p> <ul style="list-style-type: none"> ▶ oppbevaringsnett på baksiden av forseteryggene ▶ oppbevaringsrom i midtkonsollen foran ▶ oppbevaringsrom på førersiden ▶ låsbart hanskerom ▶ bagasjenett ▶ nett på høyre og venstre side i bagasjeromsfordypningen · strammebånd på venstre side av bagasjerommet <p>Hvis bilen er utstyrt med Advanced key, trenger du bare ha nøkkelen med deg. Når du beveger hånden over sensoren som sitter midt under panseret, låses panseret opp automatisk.</p>	QE2	3.340,-	4.180,-	<input checked="" type="radio"/>	<input checked="" type="radio"/>	<input checked="" type="radio"/>	<input checked="" type="radio"/>	<input checked="" type="radio"/>
Skillenett	<p>Skillenett mellom bakseterygg og tak. Leveres kun på Avant.</p>	3CX			<input type="radio"/>	<input type="radio"/>	<input type="radio"/>	<input type="radio"/>	<input type="radio"/>

Navigasjon, multimedia og sound system

		Art. nr.	Pris eks. MVA	Pris inkl. MVA	A6 e-tron	A6 e-tron Tech Plus	A6 e-tron Tech Pro	S6 e-tron	S6 e-tron Tech Pro
Audi virtual cockpit plus	<p>Det heldigitale 11,9-tommers kombiinstrumentet med OLED-teknologi viser informasjon på en fleksibel og oversiktlig måte. Visningsstilene avhenger av hvilken Audi drive select-modus som er valgt. Informasjon om bilen og bilens funksjoner kan tilpasses etter behov.</p> <p>Audi virtual cockpit plus omfatter:</p> <ul style="list-style-type: none"> ▶ behovstilpasset visning av hastighet, effekt, radio- og medieinformasjon og mye mer ▶ førerassistentvisning med separat visning av navigasjonsmeldinger og kombinert visning av bilen og området rundt bilen ▶ kontinuerlig visning av navigasjonsinformasjon under veivisning ▶ pauseanbefaling <p>Med VIEW-tasten på multifunksjonsrattet kan du bytte mellom de ulike instrumentvisningene. Med tastene på venstre ratteike kan du velge om fleksibelt innhold som f.eks. kjørecomputer og infotainment skal vises permanent eller midlertidig.</p>	959			<input type="radio"/>	<input type="radio"/>	<input type="radio"/>	<input type="radio"/>	<input type="radio"/>
MMI experience plus	<p>Du kan enkelt navigere, kommunisere, finne informasjon og benytte deg av det omfattende utvalget av infotainment-tjenester. Innholdet vises på fargeskjermene med høy oppløsning eller på det store AR-head-up-displayet. Systemet styres med berøringsskjermen, stemmestyringen som forstår vanlig tale, eller den forbedrede håndskriftgjenkjenningen .</p> <p>MMI navigasjon plus med MMI touch består av:</p> <ul style="list-style-type: none"> ▶ MMI-panoramaskjermer i OLED-teknologi, bestående av Audi virtual cockpit plus med 11,9-tommers display og MMI touch-display på 14,5 tommer ▶ Navigasjonssystem med kart- og veivisning på det 14,5-tommers fargedisplayet med høy oppløsning ▶ Audi virtual cockpit plus med 11,9-tommers fargedisplay inkl. visuell områdevisning med manøvreringsinformasjon ▶ Online-kartoppdatering ▶ 3D-kartvisning med visning av mange severdigheter og bymodeller ▶ e-tron-ruteplanlegger som beregner når du må lade for å nå reisemålet. Beregningen tar hensyn til batteriets ladenivå og trafikksituasjonen, og viser beregnet ankomsttid og nødvendig ladetid ▶ Online-trafikkinformasjon plus ▶ MMI-søk: fritekstsøk med intelligente forslag til mål mens du skriver ▶ MMI touch for rask og intuitiv betjening, f.eks. legge inn mål ved hjelp av håndskriftgjenkjenning og fri bevegelse og zooming i kartet 	98R			<input type="radio"/>	<input type="radio"/>	<input type="radio"/>	<input type="radio"/>	<input type="radio"/>

Navigasjon, multimedia og sound system

		Art. nr.	Pris eks. MVA	Pris inkl. MVA	A6 e-tron	A6 e-tron Tech Plus	A6 e-tron Tech Pro	S6 e-tron	S6 e-tron Tech Pro
MMI-passasjerdisplay	<p>Passasjeren foran kan betjene infotainmentsystemet på det 10,9 tommers displayet.</p> <p>Displayet med berøringsfunksjon gir tilgang til apper¹ fra Audi Application Store, inkludert underholdningstjenester, medier og standby-design som kan tilpasses. Passasjeren foran kan også søke etter navigasjonsmål på MMI-passasjerdisplayet for å hjelpe føreren å tilpasse ruten.</p> <p>Den dynamiske privacy-modusen sørger for at føreren ikke kan se displayet når det sitter noen i passasjeret foran. Dette forhindrer at føreren distraheres under kjøring. Er du som fører alene i bilen, kan du velge en egen standby-design for MMI-passasjerdisplayet.</p> <p>Bare i kombinasjon med Audi Application Store og smarttelefonrensning. ¹ Du må ha en myAudi-konto og dataforbindelse for å bruke appene. Avhengig av tilgjengelighet i det enkelte landet.</p>	JH1			-	○	○	-	○
AR-head-up-display	<p>Med AR-head-up-display har du god oversikt over informasjon, uten å bli distrauert fra trafikken.</p> <p>Bildet er større og har større bildeavstand enn med vanlig head-up-display. I synsfeltet ditt vises et virtuelt bilde med romlig effekt som gjør at informasjonen synes å smelte sammen med omgivelsene.</p> <p>AR-head-up-displayet kan i tillegg vise hastighet og annen førerrelevant informasjon på frontruten, for eksempel fra assistentsystemene¹ og navigasjonssystemet.</p> <p>Bildet kan justeres i høyden.</p> <p>Kun mulig å bestille ved å bestille pakke MMI experience pro. Det er vanskeligere å se informasjonen på head-up-displayet når du har på deg polariserte solbriller. ¹ NB: Systemene har sine begrensninger, og de er bare ment å være til hjelp for føreren. Det er alltid føreren som har det fulle ansvaret for bilkjøringen.</p>	KS5			●	●	●	●	●
Audi connect navigasjon og infotainment lisens 3 år	<p>Audi connect oppretter forbindelse mellom bilen din og Internett, slik at du får tilgang til sanntidsinformasjon og nyttige nettbaserte funksjoner.</p> <p>De innovative tjenestene forenkler hverdagen din og hjelper deg å planlegge kjøreturen. Tjenestene støtter deg i komplekse kjøresituasjoner og bidrar med mer komfort og sikkerhet.</p> <p>Med Audi assistant¹ kan du styre mange bil- og infotainmentfunksjoner med stemmen. Assistenten inngår i Audi connect-pakken og gir også tilgang til mange nettbaserte funksjoner som blant annet værmelding og navigasjonsmål². Hvis du aktiverer proaktive forslag og rutiner, blir Audi assistant¹ kjent med deg og kan gjøre det enda enklere for deg å bruke bilen. Audi connect navigasjon og infotainment inneholder følgende tjenester:</p>	IT3			○	○	○	○	○

● = Ekstrautstyr ○ = Standardutstyr ● = Standard-/ekstrautstyr modellavhengig - = Leveres ikke / oppgradert i utstyrsversjon

Navigasjon, multimedia og sound system

		Art. nr.	Pris eks. MVA	Pris inkl. MVA	A6 e-tron	A6 e-tron Tech Plus	A6 e-tron Tech Pro	S6 e-tron	S6 e-tron Tech Pro
<p>Audi connect navigasjon og infotainment lisens 3 år (fortsettelse)</p> <ul style="list-style-type: none"> ▶ Audi assistant¹ ▶ Kartoppdatering online ▶ e-tron-ruteplanlegger² ▶ Navigasjon med Google™⁴-satellittkart ▶ Onlinesøk etter navigasjonsmål ▶ Online-trafikkinformasjon plus ▶ Online-spesialmål <ul style="list-style-type: none"> ▶ Gateparkering⁵ ▶ Fareinformasjon ▶ Online-trafikkiltinformasjon⁶ ▶ Svært detaljert 3D-visning av byer ▶ Brukerprofiler⁷ ▶ Tilgang til Temaer <p>Tjenestene kan brukes via bilens SIM-kort. Kostnadene for dataforbindelsen er inkludert i prisen for tjenestene. Lisens inkludert i 3 år fra utleveringsdato. Etter utløpt periode må lisens forlenges mot betaling.</p> <p><small>¹ Hvilke språk som er tilgjengelige, avhenger av land. Kontakt din Audi-forhandler for mer informasjon om hvilke språk som er tilgjengelige i de enkelte land. ² Hvilke funksjoner som er tilgjengelige, kan variere fra land til land. ³ Beskrivelsen av myAudi-appen i appbutikken inneholder informasjon om kompatible operativsystemer for iOS/Android. ⁴ Google og Google-logoen er registrerte varemerker for Google Inc. ⁵ Er bare tilgjengelig i utvalgte byer og på utvalgte veistrekkninger. ⁶ Online-trafikkiltinformasjon kan bare aktiveres i kombinasjon med kamerabasert trafikkiltgjenkjenning. ⁷ Forutsetning: Mobiltelefonen må ha Bluetooth-profilen MAP (Message Access Profile). Informasjon om kompatible mobiltelefoner får du hos din Audi-forhandler.</small></p>									
<p>USB-porter med ladefunksjon på første og andre seterad</p> <p>Utstyret består av:</p> <ul style="list-style-type: none"> ▶ to USB-C-porter med ladefunksjon i baksetet ▶ to porter på første seterad <p>Enkel tilkobling med USB-kabel, effekt på 15 watt</p>	UE8				○	○	○	○	○
<p>Audi sound system</p> <p>Audi lydsystem består av:</p> <ul style="list-style-type: none"> ▶ ti høyttalere inkl. senterhøyttaler og subwoofer ▶ sekskanals forsterker med totaleffekt på 180 watt <p>Følgende Functions on Demand-funksjoner¹ kan etterbestilles, forutsatt at Functions on Demand er tilgjengelig i landet:</p> <ul style="list-style-type: none"> ▶ lydforbedringspakke med forbedret bass, musikkrevitalisering og automatisk nivåjustering ▶ virtuell surroundlyd <p><small>¹ Avhengig av tilgjengelighet i det enkelte landet. Du får mer informasjon om Functions on Demand hos din Audi-forhandler. Etter at du har mottatt bilen, kan du etterbestille flere Functions on Demand-funksjoner i myAudi Shop, som du finner via myAudi. Der kan du også velge ønsket periode.</small></p>	9VD				○	○	○	○	○

Navigasjon, multimedia og sound system

		Art. nr.	Pris eks. MVA	Pris inkl. MVA	A6 e-tron	A6 e-tron Tech Plus	A6 e-tron Tech Pro	S6 e-tron	S6 e-tron Tech Pro
<p>Bang & Olufsen Premium lydsystem med 3D-lyd</p> <p>Bang & Olufsen Premium lydsystem med 3D-lyd består av:</p> <ul style="list-style-type: none"> ▶ 16 høyttalere inkl. diskant- og mellomtonehøyttalere, senterhøyttaler og subwoofer ▶ 16-kanals forsterker med en totaleffekt på 705 watt ▶ bakgrunnsbelysning av Bang & Olufsen-logoen i høyttalerdekslene foran ▶ hastighetsavhengig volumregulering ▶ lydbildet tilpasses kontinuerlig til kjøre- og bakgrunnsstøyen <p>3D-lyden skaper en imponerende tredimensjonal lyd i forsetene. Ekstra høyttalere i A-stolpen, mellomtonehøyttalere og Fraunhofer-teknologien Symphoria sørger for fylldig lyd. Du kan få 3D-lyd fra alle lydtkilder, for autentisk stereo- og 3D-surroundlyd i bilen.</p> <p>Symphoria sørger for et naturlig lydbilde og balansert lyd både i bredden, dybden og høyden, noe som skaper en helt unik romfølelse. Kupeen virker akustisk større, og musikken kan utfolde seg og fylle bilen.</p> <p>Følgende Functions on Demand-funksjoner¹ kan etterbestilles, forutsatt at Functions on Demand er tilgjengelig i landet:</p> <ul style="list-style-type: none"> ▶ lydforbedringspakke med forbedret bass, musikkrevitalisering og automatisk nivåjustering ▶ virtuelle omgivelser <p><small>¹ Avhengig av tilgjengelighet i det enkelte landet. Du får mer informasjon om Functions on Demand hos din Audi-forhandler. Etter at du har mottatt bilen, kan du etterbestille flere Functions on Demand-funksjoner i myAudi Shop, som du finner via myAudi. Der kan du også velge ønsket periode.</small></p>		9VS			●	●	●	●	●

Navigasjon, multimedia og sound system

Bang & Olufsen Premium lydsystem med 3D-lyd og høyttalere i hodestøttene



3D-lyden fra Bang & Olufsen Premium lydsystem blir enda bedre med høyttalere i hodestøttene foran. 3D-lydfunksjonen gir fylldig lyd foran i bilen ved hjelp av ekstra høyttalere i A-stolpen, mellomtonehøyttalere og Fraunhofer-teknologien Symphoria. Du kan få 3D-lyd fra alle lydkilder. Dette gir en autentisk stereo- og 3D-surroundlyd i bilen.

Bang & Olufsen Premium lydsystem med 3D-lyd og høyttalere i hodestøttene består av:

- ▶ 16 høyttalere inkl. diskant- og mellomtonehøyttalere, subwoofer og forbedret senterhøyttaler sammenlignet med Bang & Olufsen Premium lydsystem med 3D-lyd
- ▶ 20-kanals forsterker med en totaleffekt på 830 watt
- ▶ fire høyttalere i hodestøttene foran for 3D-lyd og surroundlyd, navigasjonsmeldinger og telefonsamtaler
- ▶ bakgrunnsbelysning av Bang & Olufsen-logoen i høyttalerdekslene foran
- ▶ hastighetsavhengig volumregulering
- ▶ lydbildet tilpasses kontinuerlig til kjøre- og bakgrunnsstøyen

Symphoria sørger for et naturlig lydbilde og balansert lyd både i bredden, dybden og høyden, noe som skaper en helt unik romfølelse. Kupeen virker akustisk større, og musikken kan utfolde seg og fylle bilen.

Følgende Functions on Demand-funksjoner¹ kan etterbestilles, forutsatt at Functions on Demand er tilgjengelig i landet:

- ▶ lydforbedringspakke med forbedret bass, musikkrevitalisering og automatisk nivåjustering
- ▶ virtuelle omgivelser

På biler med høyttalere i hodestøttene er trekket til hodestøttene perforert.

Kun i kombinasjon med MMI Experience pro PYH.

¹ Avhengig av tilgjengelighet i det enkelte landet. Du får mer informasjon om Functions on Demand hos din Audi-forhandler. Etter at du har mottatt bilen, kan du etterbestille flere Functions on Demand-funksjoner i myAudi Shop, som du finner via myAudi. Der kan du også velge ønsket periode.

Art. nr.	Pris eks. MVA	Pris inkl. MVA	A6 e-tron	A6 e-tron Tech Plus	A6 e-tron Tech Pro	S6 e-tron	S6 e-tron Tech Pro
8RT	6.290,-	7.870,-	●	●	●	●	●

Telefon og kommunikasjon



Telefon og kommunikasjon

		Art. nr.	Pris eks. MVA	Pris inkl. MVA	A6 e-tron	A6 e-tron Tech Plus	A6 e-tron Tech Pro	S6 e-tron	S6 e-tron Tech Pro
<p>Audi connect nødalarm med Audi connect Remote & Control lisens 10 år</p> <p>Audi connect nødalarm og service Hvis bilen utsettes for en alvorlig ulykke, utløses et automatisk nødalarm. Bilen overfører relevante data som ulykkessted og antall personer i bilen til Audis nødalarmssentral, slik at hjelpen kan organiseres raskt. Kvalifiserte medarbeidere hjelper deg på ditt eget språk¹, også i utlandet. Relevant informasjon videreføres til de lokale redningstjenestene. Audi connect nødalarm kan også utløses manuelt med en tast, for eksempel for å skaffe hjelp til andre.</p> <p>Audi connect Remote & Control Audi connect Remote & Control tjenestene kobler kjøretøyet til smarttelefonen. Med myAudi-appen kan man på avstand få tilgang til kjøretøyet, se siste parkeringsposisjon og den aktuelle kjøretøystatusen. Dette inkluderer blant annet den nåværende elektriske rekkevidden, den nåværende ladestatusen, den nåværende kilometerstanden, neste nødvendige inspeksjon, samt informasjon om dører og vinduer er låst. Ved behov kan kjøretøyet låses opp eller låses fra avstand. For høyeste komfort kan også forvarming eller kjøling av kupeen samt lading startes umiddelbart eller programmeres for senere. Visse spesialutstyr som er tilgjengelig mot ekstra kostnad kan også dra nytte av online-tilkoblingen.</p> <p>Pakken inkluderer følgende tjenester:</p> <ul style="list-style-type: none"> ▶ Parkering posisjon ▶ Kjøretøystatus og kjøredatdata ▶ Fjernkontroll låsing og låsing opp ▶ Fjernkontroll lading ▶ Fjernkontroll klimatisering <p>Lisens inkludert i 10 år fra utleveringsdato. Etter utløpt periode må lisens forlenges mot betaling.</p> <p>¹ Det overføres informasjon om hvilket språk som er stilt inn i MMI. Hvilke språk som er tilgjengelige for nødalarm, avhenger av land.</p>		IW3			○	○	○	○	○

Telefon og kommunikasjon

		Art. nr.	Pris eks. MVA	Pris inkl. MVA	A6 e-tron	A6 e-tron Tech Plus	A6 e-tron Tech Pro	S6 e-tron	S6 e-tron Tech Pro
Audi Application Store og Smartphone Interface	<p>Audi Application Store i bilens MMI gir tilgang til et stort og stadig voksende utvalg av populære apper, for eksempel innen nyheter og podkaster, sport og spill, eller video og underholdning. Uten bruk av en smarttelefon kan ulike apper lastes direkte inn i MMI til kjøretøyet og brukes i henhold til juridiske forskrifter. Du blir informert om tilgjengelige oppdateringer for de nedlastede appene, som kan lastes ned direkte i kjøretøyet.</p> <p>For å bruke appene kreves en myAudi-konto og en dataforbindelse. Med dette utstyret er det også mulig å abonnere på en gratis datapakke for tre år fra levering av nytt kjøretøy. Ved behov kan abonnementet forlenges og ytterligere datapakker kan kjøpes til en ekstra kostnad.</p> <p>Gjennom dette datavolumet og en integrert Wi-Fi-hotspot er det også mulig å koble til opptil åtte mobile enheter, som smarttelefoner og nettbrett, til kjøretøyets Wi-Fi og bruke det abonnerte datavolumet. Alternativt kan du opprette en dataforbindelse ved å bruke en mobil hotspot via smarttelefonen din, noe som kan medføre ekstra kostnader avhengig av mobilabonnementet ditt.</p> <p>Smartphone-interface kobler smarttelefonen til kjøretøyet og viser smarttelefoninnholdet direkte på MMI touch-skjermen. Forbindelsen kan gjøres enten ved hjelp av en passende USB-kabel eller trådløst. Navigasjon, telefoni, musikk, og utvalgte tredjepartsapper kan komfortabelt styres via bilens MMI skjerm eller ved stemmekontroll.</p>	IU6			<input type="radio"/>	<input type="radio"/>	<input type="radio"/>	<input type="radio"/>	<input type="radio"/>

Telefon og kommunikasjon

		Art. nr.	Pris eks. MVA	Pris inkl. MVA	A6 e-tron	A6 e-tron Tech Plus	A6 e-tron Tech Pro	S6 e-tron	S6 e-tron Tech Pro
Oppbevaringsplass for mobiltelefon med induksjonslader	<p>Smarttelefonen kan kobles til bilen via Bluetooth, slik at den kan brukes til å ringe eller spille musikk i bilen. Kompatible smarttelefoner kan lades trådløst i bilen.</p> <p>To mobiltelefoner kan kobles til samtidig. Mobiltelefonen som ble koblet til først, vises i MMI med kontaktdata. Begge mobiltelefonene kan brukes til håndfrifunksjonen. Avhengig av smarttelefonmodell kan du også bruke Bluetooth til å lese e-post og SMS i MMI.</p> <p>Utstyret omfatter:</p> <ul style="list-style-type: none"> ▶ universelt Bluetooth-grensesnitt ▶ brukervennlig, integrert håndfrianlegg ▶ oppbevaringsplass for telefon foran, 171 x 88 mm ▶ påminnelse signal når du glemmer å ta med telefonen ▶ visning av ladenivå på MMI touch-displayet ▶ lading med opptil 15 watt med USB-porten eller trådløst (Qi-standard), med aktiv kjøling av oppbevaringsplassen ▶ støtter Apple Fast Charging og Samsung Fast Charging 	92V			<input type="radio"/>	<input type="radio"/>	<input type="radio"/>	<input type="radio"/>	<input type="radio"/>

Telefon og kommunikasjon

Oppbevaringsplass for mobiltelefon med induksjonslader og mobilantenne



Smarttelefonen kan kobles til bilen via Bluetooth, slik at den kan brukes til å ringe eller spille musikk i bilen. Kompatible smarttelefoner kan lades trådløst i bilen. Støtte for LTE med 5G forsterker mobilsignalet og gir dermed bedre tale- og mottaks kvalitet.

To mobiltelefoner kan kobles til samtidig. Mobiltelefonen som ble koblet til først, vises i MMI med kontaktdata. Begge mobiltelefonene kan brukes til håndfrifunksjonen. Avhengig av smarttelefonmodell kan du også bruke Bluetooth til å lese e-post og SMS i MMI.

Utstyret omfatter:

- ▶ universelt Bluetooth-grensesnitt
- ▶ brukervennlig, integrert håndfrianlegg
- ▶ oppbevaringsplass for telefon foran, 171 x 88 mm
- ▶ påminnelse signal når du glemmer å ta med telefonen
- ▶ visning av ladenivå på MMI touch-displayet
- ▶ lading med opptil 15 watt med USB-porten eller trådløst (Qi-standard) inklusive aktiv kjøling av oppbevaringsplassen
- ▶ støtter Apple Fast Charging og Samsung Fast Charging
- ▶ antenne som kobler mobiltelefonen til bilens utvendige antenne og gir bedre mottaks kvalitet
- ▶ LTE-signalforsterker med 5G som gir konstant overføring mellom den utvendige antennen og oppbevaringsplassen for mobiltelefon

Avhengig av tilgjengelighet i det enkelte landet.
Informasjon om kompatible mobiltelefoner får du hos din Audi-forhandler.

Art. nr.	Pris eks. MVA	Pris inkl. MVA	A6 e-tron	A6 e-tron Tech Plus	A6 e-tron Tech Pro	5G e-tron	5G e-tron Tech Pro
9ZE	3.840,-	4.800,-	●	●	●	●	●

Assistentssystemer



Assistentsystemer

		Art. nr.	Pris eks. MVA	Pris inkl. MVA	A6 e-tron	A6 e-tron Tech Plus	A6 e-tron Tech Pro	S6 e-tron	S6 e-tron Tech Pro
<p>Kamerabasert trafikkskiltgjenkjenning</p> <p>Stedsrelatert informasjon og automatisk visning av trafikkskilt i Audi virtual cockpit plus, blant annet forbikjøringsforbud og fartsgrenser inkl. hastighetsbegrensninger for bestemte tider av døgnet eller bestemte situasjoner.</p> <p>Kamerabasert trafikkskiltgjenkjenning omfatter:</p> <ul style="list-style-type: none"> ▶ registrering og visning av forbikjøringsforbud og fartsgrenser, inkludert midlertidige fartsgrenser ▶ registrering av start og slutt på motorveier, riksveier, tettsteder og områder med trafikkdempende tiltak, inkludert gjeldende fartsgrenser¹ ▶ situasjonsavhengig visning og vurdering av våt veibane, hastighetsbegrensninger for bestemte tider av døgnet og kjøring med tilhenger² <p>Den kamerabaserte trafikkskiltgjenkjenningen er et rent informasjonssystem.</p> <p>NB: Systemene har sine begrensninger, og de er bare ment å være til hjelp for føreren. Det er alltid føreren som har det fulle ansvaret for bilkjøringen. Systemet er et rent informasjonssystem.</p> <p>¹ Funksjonene kan variere avhengig av land og bilens utstyr.</p> <p>² Bare i kombinasjon med fabrikkmontert tilhengerfeste.</p>	QR9				<input type="radio"/>	<input type="radio"/>	<input type="radio"/>	<input type="radio"/>	<input type="radio"/>
<p>Trafikkskiltbasert hastighetsbegrensner</p> <p>Når den trafikkskiltbaserte hastighetsbegrensneren er aktivert, kan du regulere hastigheten på vanlig måte med gasspedalen. Hastigheten er imidlertid begrenset til den automatisk innstilte hastigheten som systemet har registrert.</p> <p>Den innstilte hastigheten er basert på fartsgrenser fra lagrede kartdata og den kamerabaserte trafikkskiltgjenkjenningen¹. Systemet viser den registrerte fartsgrensen og – hvis tilgjengelig – den kommende fartsgrensen.</p> <p>Du kan endre den automatisk innstilte hastigheten manuelt og hindre at systemet overtar kommende fartsgrenser. Systemet betjenes med en egen bryter på rattstammen. Du kan deaktivere eller overstyre hastighetsbegrensneren midlertidig ved å bruke kick-down.</p> <p>Bare i kombinasjon med kamerabasert trafikkskiltgjenkjenning.</p> <p>NB: Systemene har sine begrensninger, og de er bare ment å være til hjelp for føreren. Det er alltid føreren som har det fulle ansvaret for bilkjøringen. Systemet er et rent informasjonssystem.</p> <p>¹ Ekstraustyr som leveres mot pristillegg.</p>	LT2				<input type="radio"/>	<input type="radio"/>	<input type="radio"/>	<input type="radio"/>	<input type="radio"/>
<p>Adaptiv cruise control</p> <p>Adaptiv cruise control holder den innstilte hastigheten og avstanden til kjøretøyet foran mest mulig konstant.</p> <p>Når systemet registrerer et kjøretøy foran, kan det bremse eller akselerere bilen (innenfor systemets begrensninger). Ved kjøring med hyppige stopp og igangkjøringer og ved kjøring bremser systemet bilen helt ned, og kjører den automatisk i gang igjen.</p> <p>NB: Systemene har sine begrensninger, og de er bare ment å være til hjelp for føreren. Det er alltid føreren som har det fulle ansvaret for bilkjøringen. Funksjonene kan variere avhengig av land og bilens utstyr.</p>	BT3				<input type="radio"/>	<input type="radio"/>	<input type="radio"/>	<input type="radio"/>	<input type="radio"/>

● = Ekstraustyr ○ = Standardutstyr ○ = Standard-/ekstraustyr modellavhengig - = Leveres ikke / oppgradert i utstyrsversjon

Assistentsystemer

		Art. nr.	Pris eks. MVA	Pris inkl. MVA	A6 e-tron	A6 e-tron Tech Plus	A6 e-tron Tech Pro	S6 e-tron	S6 e-tron Tech Pro
Adaptiv kjøreassistent plus	<p>Adaptiv kjøreassistent plus hjelper deg ved akselerasjon og bremsing og med å holde jevn hastighet, holde innstilt avstand til kjøretøyet foran og holde bilen i kjørefeltet. Det kan bidra til økt kjørekomfort, spesielt på lange turer.</p> <p>Systemet overvåker området rundt bilen kontinuerlig ved hjelp av radarsensoren foran på bilen, frontkameraet og ultralyd-sensorene. I noen regioner brukes i tillegg kartdata med høy oppløsning og anonymiserte trafikkdata fra andre kjøretøyer.</p> <p>Systemet griper inn i styringen for å bidra til å holde bilen i midten av kjørefeltet. Systemet tilpasser bilens hastighet i svinger, veikryss og rundkjøringer og når du kjører inn på og av fra motorveier. Det regulerer også avstanden til kjøretøyer som kjører foran deg, og kjøretøyer som kjører inn foran deg. Systemet reduserer hastigheten ved stoppskilt, slik at du kan vurdere situasjonen på en trygg måte. Etter at bilen har stått stille i kø, kjører den i gang igjen automatisk, eller du må kjøre i gang selv hvis bilen har stått i ro i en lengre periode¹. Takket være de mange parameterne som tas med i beregningen, bidrar adaptiv kjøreassistent plus til at kjøring blir så komfortabel som mulig, også i tett trafikk.</p> <p>NB: Systemene har sine begrensninger, og de er bare ment å være til hjelp for føreren. Det er alltid føreren som har det fulle ansvaret for bilkjøringen. Funksjonene kan variere avhengig av land og bilens utstyr.</p> <p>¹ Den adaptive kjøreassistenten kan gjenoppta kjøringen innen 60 sekunder såfremt du holder hendene på rattet. Holder du ikke hendene på rattet, er tiden 30 sekunder. Deretter må du selv gjenoppta kjøringen.</p>	GJ6			-	○	○	-	○
Kjørefeltvarsling	<p>Bidrar til å unngå at bilen forlater kjørefeltet utilsiktet (innenfor systemets begrensninger).</p> <p>Når kjørefeltvarslingen er aktivert, griper systemet inn i styringen for å hindre deg i å krysse en registrert kjørefeltlinje hvis blinklyset ikke er slått på. Du kan stille inn at rattet skal vibrere i tillegg. Systemet griper inn fra ca. 65 km/t.</p> <p>I kombinasjon med feltskiftevarslingen tar systemet også hensyn til kjøretøyer som kjører forbi deg. Systemet hindrer bilen i å forlate kjørefeltet så lenge det er et kjøretøy i kjørefeltet ved siden av, selv om du har slått på blinklyset.</p> <p>Systemet aktiveres når bilen startes. Det kan også slås på og av manuelt på MMI touch-displayet.</p> <p>NB: Systemene har sine begrensninger, og de er bare ment å være til hjelp for føreren. Det er alltid føreren som har det fulle ansvaret for bilkjøringen. Avhengig av tilgjengelighet i det enkelte landet.</p>	6I3			○	○	○	○	○

Assistentsystemer

		Art. nr.	Pris eks. MVA	Pris inkl. MVA	A6 e-tron	A6 e-tron Tech Plus	A6 e-tron Tech Pro	S6 e-tron	S6 e-tron Tech Pro
<p>Kjørefeltvarsling med nødstoppassistent</p> <p>Kjørefeltvarslingen bidrar til å unngå at bilen forlater kjørefeltet utilsiktet (innenfor systemets begrensninger). Ved behov kan nødstoppassistenten bremse bilen helt ned (innenfor systemets begrensninger).</p> <p>Når kjørefeltvarslingen er aktivert, griper systemet inn i styringen for å hindre deg i å krysse en registrert kjørefeltlinje hvis blinklyset ikke er slått på. Du kan stille inn at rattet skal vibrere i tillegg. Systemet griper inn fra ca. 65 km/t.</p> <p>I kombinasjon med feltskiftevarslingen¹ hindrer systemet bilen i å forlate kjørefeltet så lenge det er et kjøretøy i kjørefeltet ved siden av, selv om du har slått på blinklyset.</p> <p>Systemet aktiveres når bilen startes. Det kan også slås på og av manuelt på MMI touch-displayet.</p> <p>Nødstoppassistenten registrerer at du ikke lenger styrer bilen aktivt (innenfor systemets begrensninger). Du varsles visuelt, akustisk og haptisk. Hvis du ikke reagerer, overtar systemet styringen av bilen og bremser den til den står i ro i eget kjørefelt. Systemet aktiverer beskyttelsestiltak, blant annet stramming av sikkerhetsbeltene og lukking av vinduene, og forbereder bilen på berging av personene i bilen. Hvis tilgjengelig utløses et automatisk nødalarmer.²</p> <p>Bare i kombinasjon med assistentpakken Beskyttelses- og varselsystemer plus.</p> <p>NB: Systemene har sine begrensninger, og de er bare ment å være til hjelp for føreren. Det er alltid føreren som har det fulle ansvaret for bilkjøringen. Avhengig av tilgjengelighet i det enkelte landet.</p> <p>¹ Bare i kombinasjon med assistentpakken Beskyttelses- og varselsystemer plus.</p> <p>² Juridisk informasjon for Audi connect nødalarmer og service med Audi connect Remote & Control (IW3)</p>	615			-	○	○	-	○	
<p>Feltskiftevarsling, utstigningsvarsling, assistent for kryssende trafikk bak og avkjøringsassistent bak</p> <p>Systemet hjelper deg å overvåke blindsonen og trafikken bak bilen. Det varsler deg også ved fare for kollisjon når du går ut av bilen, rygger ut av parkeringsluker og svinger av veien.</p> <p>Utstyret omfatter:</p> <ul style="list-style-type: none"> ▶ feltskiftevarsling ▶ utstigningsvarsling ▶ assistent for kryssende trafikk bak ▶ avkjøringsassistent bak <p>Systemet gir bedre oversikt ved skifte av kjørefelt. Det bruker radarsensorer til å overvåke trafikken bak og på sidene av bilen. Det varsler om kjøretøyer som nærmer seg eller følger strømmen i registreringsområdet. Hvis det oppstår en kritisk situasjon når du er i ferd med å skifte kjørefelt, varsler systemet med indikatorer i sidespeilet på den aktuelle siden og med en visning i Audi virtual cockpit plus. Fortsetter du feltskiftet og det er fare for kollisjon, varsles du på nytt visuelt og med lydsignaler.</p>	79H			-	○	○	-	○	

Assistentsystemer

		Art. nr.	Pris eks. MVA	Pris inkl. MVA	A6 e-tron	A6 e-tron Tech Plus	A6 e-tron Tech Pro	S6 e-tron	S6 e-tron Tech Pro
<p>Feltskiftevarsling, utstigningsvarsling, assistent for kryssende trafikk bak og avkjøringsassistent bak (fortsettelse)</p>	<p>God sikt bakover når du går ut av bilen. Utstigningsvarslingen varsler om fare for kollisjon med registrert trafikk som nærmer seg bakfra når dørene åpnes mens bilen står i ro. Systemet bruker radarsensorer til å overvåke området bak og på sidene av bilen. Det registrerer objekter som nærmer seg bakfra, for eksempel biler eller syklist. Hvis noen trekker i dør-åpneren når det nærmer seg en trafikant som vurderes som kritisk, lyser varselisten i døren og LED-indikatoren på sidespeilet. Samtidig forsinkes åpningen av døren en liten stund, og det høres et lydsignal.</p> <p>Registrerer kryssende trafikk. Assistenten for kryssende trafikk bak kan varsle om fare for kollisjon med kryssende trafikk som nærmer seg når du rygger. Systemet bruker radarsensorer til å overvåke området bak og på sidene av bilen når du rygger ut bilen. Det registrerer objekter som nærmer seg, for eksempel biler eller syklist. Systemet varsler deg visuelt (parkeringsvisning) på MMI touch-displayet og kan varsle med et lydsignal og et rykk med bremsene hvis det registrerer spesielt kritiske situasjoner under rygging.</p> <p>Avkjøringsassistenten bak overvåker blindsonen og trafikken i de nærmeste kjørefeltene bak bilen og er til hjelp når du skal svinge av veien. Når systemet registrerer et objekt som nærmer seg og kan utgjøre en fare, lyser indikatoren på sidespeilet på den aktuelle siden. Når du setter på blinklyset, blinker indikatoren på sidespeilet på den aktuelle siden for å informere deg om objekter som kan utgjøre en fare. Ved fare for kollisjon høres en varsellyd, og du kan også merke et rykk i bremsene.</p> <p>Bare i kombinasjon med assistentpakken Beskyttelses- og varselsystemer plus. NB: Systemene har sine begrensninger, og de er bare ment å være til hjelp for føreren. Det er alltid føreren som har det fulle ansvaret for bilkjøringen.</p>								
<p>Unnmanøvreringsassistent og avkjøringsassistent foran</p>	<p>Unnmanøvreringsassistenten og avkjøringsassistenten foran inngår i den aktive frontassistenten.</p> <p>Unnmanøvreringsassistenten hjelper deg med kritiske unnmanøvrer når det er fare for kollisjon. Hvis du aktivt styrer unna en hindring etter akutt varsling, hjelper unnmanøvreringsassistenten til med bremsing av hjulene og et lite styremoment ved korrigerende av rattutslaget. Unnmanøvreringsassistenten er tilgjengelig fra ca. 30 til ca. 150 km/t og forutsetter at du styrer aktivt under hele manøveren.</p> <p>Når du kjører i gang eller kjører sakte i inntil 25 km/t, kan avkjøringsassistenten foran utføre bremseinngrep for å forhindre at du kolliderer med et møtende kjøretøy når du svinger av veien. Når du setter på blinklyset, overvåker avkjøringsassistenten motgående kjørefelt. En melding i Audi virtual cockpit plus informerer om at systemet griper inn.</p> <p>NB: Systemene har sine begrensninger, og de er bare ment å være til hjelp for føreren. Det er alltid føreren som har det fulle ansvaret for bilkjøringen. ¹ Det er vanskeligere å se informasjonen på head-up-displayet når du har på deg polariserte solbriller. ² Ekstraustyr som leveres mot pristillegg.</p>	4G3			○	○	○	○	○

Assistentsystemer

		Art. nr.	Pris eks. MVA	Pris inkl. MVA	A6 e-tron	A6 e-tron Tech Plus	A6 e-tron Tech Pro	S6 e-tron	S6 e-tron Tech Pro
Assistent for kryssende trafikk foran	<p>Assistenten for kryssende trafikk foran inngår i den aktive frontassistenten og overvåker området foran og på sidene av bilen i kryss og utkjørsler. Det skjer ved hjelp av radarsensorene foran på bilen. Systemet registrerer objekter som nærmer seg, for eksempel biler (innenfor systemets begrensninger). Systemet fungerer i inntil 65 km/t. I situasjoner som registreres som kritiske, aktiveres varsling i flere trinn. Først varsles du visuelt og akustisk. Hvis du ikke reagerer på dette, utløses et bremse-inngrep. Varslingen vises i Audi virtual cockpit plus. Når parkeringshjelpen er aktivert, vises varslingen også på MMI touch-displayet. På biler med AR-head-up-display¹, ² vises varsling av kritiske situasjoner også der.</p> <p>Bare i kombinasjon med assistentpakken Beskyttelses- og varselsystemer plus. NB: Systemene har sine begrensninger, og de er bare ment å være til hjelp for føreren. Det er alltid føreren som har det fulle ansvaret for bilkjøringen. ¹ Det er vanskeligere å se informasjonen på head-up-displayet når du har på deg polariserte solbriller. ² Ekstraustyr som leveres mot pristillegg.</p>	JX1			<input type="radio"/>	<input type="radio"/>	<input type="radio"/>	<input type="radio"/>	<input type="radio"/>
Oppmerksomhets- og tretthetsvarsling	<p>Systemet varsler deg visuelt og/eller akustisk hvis det registrerer at du er uoppmerksom, f.eks. på grunn av at du er distrauert eller trett. Systemet bruker sensorer til å registrere f.eks. hvordan du kjører og styrer bilen (innenfor systemets begrensninger) og beregne tretthetsnivået ditt. Basert på dette varsler systemet deg i ulike trinn med et popup-vindu med pauseanbefaling i Audi virtual cockpit plus og med lyd.</p> <p>NB: Systemene har sine begrensninger, og de er bare ment å være til hjelp for føreren. Det er alltid føreren som har det fulle ansvaret for bilkjøringen. Systemet er et rent informasjonssystem.</p>	EM2			<input type="radio"/>	<input type="radio"/>	<input type="radio"/>	<input type="radio"/>	<input type="radio"/>
Nødbremseassistent foran	<p>Nødbremseassistenten foran inngår i den aktive frontassistenten og overvåker området foran bilen. Avhengig av situasjon og hastighet kan den varsle deg når det er fare for kollisjon og starte bremsing av bilen. Fotgjengere og syklistene kan registreres i opptil ca. 85 km/t, og kjøretøyer kan registreres opptil topphastigheten. Hvis systemet registrerer at det er fare for kollisjon, varsler det i flere trinn ved hjelp av visuelle, akustiske og haptiske signaler. Systemet kan starte bremsekraftforsterking eller full nedbremsing som bidrar til å redusere hastigheten og om mulig unngå kollisjon. Bare i kombinasjon med assistentpakken Beskyttelses- og varselsystemer plus.</p> <p>NB: Systemene har sine begrensninger, og de er bare ment å være til hjelp for føreren. Det er alltid føreren som har det fulle ansvaret for bilkjøringen. ¹ Det er vanskeligere å se informasjonen på head-up-displayet når du har på deg polariserte solbriller. ² Ekstraustyr som leveres mot pristillegg.</p>	8J5			<input type="radio"/>	<input type="radio"/>	<input type="radio"/>	<input type="radio"/>	<input type="radio"/>
Audi hold assist	<p>Audi hold assist hindrer i ubegrenset tid at bilen ruller når den står i en vanlig bakke. Etter at du har aktivert funksjonen, holder bremsene bilen i ro inntil du trår inn gasspedalen for å kjøre av gårde.</p> <p>NB: Systemene har sine begrensninger, og de er bare ment å være til hjelp for føreren. Det er alltid føreren som har det fulle ansvaret for bilkjøringen.</p>	UH2			<input type="radio"/>	<input type="radio"/>	<input type="radio"/>	<input type="radio"/>	<input type="radio"/>

Assistentsystemer

		Art. nr.	Pris eks. MVA	Pris inkl. MVA	A6 e-tron	A6 e-tron Tech Plus	A6 e-tron Tech Pro	S6 e-tron	S6 e-tron Tech Pro
360 omgivelseskamera	<p>360 omgivelseskamera viser området rundt bilen ved hjelp av fire kameraer. Det gjør det enklere å parkere og manøvrere bilen.</p> <p>Følgende visninger kan vises på MMI touch-displayet:</p> <ul style="list-style-type: none"> ▶ områdevisning med virtuelt fugleperspektiv som gir god oversikt over hele parkeringssituasjonen og gjør det enklere å manøvrere bilen nøyaktig på plass ▶ panoramavisning foran og bak som gjør det enklere å kjøre ut av trange parkeringsluker eller innkjørsler ▶ visning av hjulene foran og bak som gir bedre sikt når du nærmer deg kantstein <p>NB: Systemene har sine begrensninger, og de er bare ment å være til hjelp for føreren. Det er alltid føreren som har det fulle ansvaret for bilkjøringen.</p>	KA4			○	○	○	○	○
Parkeringshjelp plus med avstandsvisning	<p>Parkeringshjelp foran, på sidene og bak hjelper deg å manøvrere bilen inn i og ut av parkeringsluker ved hjelp av visuelle varslere og lydsignaler. Systemet bruker data fra tolv ultralydsensorer som er integrert i støtfangerne.</p> <p>Systemet tar hensyn til rattutslag og kjøretretning og beregner avstanden til registrerte objekter. Informasjonen vises på MMI touch-displayet. Ved virtuell visning av kjørefelt vises dessuten styrelinjer på siden. Linjene beregnes ut fra rattutslaget.</p> <p>Du aktiverer funksjonen ved å legge inn revers eller trykke på en tast i midtkonsollen. Du kan også stille inn at funksjonen skal aktiveres automatisk når bilen nærmer seg en registrert hindring i under 10 km/t.</p> <p>NB: Systemene har sine begrensninger, og de er bare ment å være til hjelp for føreren. Det er alltid føreren som har det fulle ansvaret for bilkjøringen.</p>	9X0			○	○	○	○	○
Parkeringsassistent plus	<p>Systemet hjelper deg å kjøre presist inn i og ut av parkeringsluker.</p> <p>Innenfor systemets begrensninger tar assistentsystemet seg av styring, akselerasjon og bremsing av bilen, mens du overvåker hele parkeringsprosessen. Assistenten slår også av motoren når parkeringen er ferdig. Du aktiverer parkeringsassistent plus på MMI touch-displayet.</p> <p>Parkeringsassistenten bremser automatisk hvis systemet oppdager hindringer (innenfor systemets begrensninger). Systemet hjelper deg å kjøre forover eller rygge inn mellom biler i tverrgående og langsgående parkeringsluker og også å kjøre ut av tverrgående og langsgående parkeringsluker.</p> <p>NB: Systemene har sine begrensninger, og de er bare ment å være til hjelp for føreren. Det er alltid føreren som har det fulle ansvaret for bilkjøringen. Avhengig av tilgjengelighet i det enkelte landet.</p>	FT1			○	○	○	○	○

Understell og bremseser

		Art. nr.	Pris eks. MVA	Pris inkl. MVA	A6 e-tron	A6 e-tron Tech Plus	A6 e-tron Tech Pro	S6 e-tron	S6 e-tron Tech Pro
Dynamisk understell	<p>Dynamisk understell er standard og byr på høy kjørekomfort og god kjøredynamikk, samtidig som det understreker bilens sportslige utseende. Standardunderstellet omfatter:</p> <ul style="list-style-type: none"> ▶ støtdempere og spiralfjærer på forstillingen og bakakselen ▶ lett MultiLink-forstilling, stabilisator, travers foran skrudd fast til karosseriet ▶ lett MultiLink-bakaksel med uavhengig hjuloppheng, stabilisator, travers bak med elastisk feste 	1BA			○	○	○	-	-
Adaptiv luftfjæring S-modell	<p>Den adaptive S-luftfjæringen er en elektronisk regulert luftfjæring med trinnløst adaptivt dempersystem på alle fire hjul. Bilnivå og demping reguleres automatisk. Dette gir Audi SQ6 e-tron en mer smidig og sportslig kjøreopplevelse som passer til bilens karakter. I Audi drive select kan du stille inn ulike moduser. Systemet omfatter:</p> <ul style="list-style-type: none"> ▶ lett MultiLink-forstilling med regulerte støtdempere og luftfjæring, stabilisator, travers foran skrudd fast til karosseriet ▶ lett MultiLink-bakaksel med uavhengig hjuloppheng, regulerte støtdempere og luftfjæring, stabilisator, travers bak med elastisk feste <p>I Audi drive select kan du stille inn ulike moduser som endrer bakkeklaringen når bilen står i ro:</p> <ul style="list-style-type: none"> ▶ hevet modus: + 20 mm ▶ dynamic/efficiency: - 10 mm ▶ balanced/comfort: +/- 0 mm <p>Avhengig av bilens hastighet og hvilken modus du har valgt i Audi drive select, senkes bilen med inntil 20 mm.</p>	2MB			-	-	-	○	○
Adaptiv luftfjæring	<p>Den adaptive luftfjæringen er en elektronisk regulert luftfjæring med trinnløst adaptivt dempersystem på alle fire hjul. Bilnivå og demping reguleres automatisk. Dette gir svært høy kjørekomfort og økt kjøredynamikk.</p> <p>Systemet omfatter:</p> <ul style="list-style-type: none"> ▶ lett MultiLink-forstilling med regulerte støtdempere og luftfjæring, stabilisator, travers foran skrudd fast til karosseriet ▶ lett MultiLink-bakaksel med uavhengig hjuloppheng, regulerte støtdempere og luftfjæring, stabilisator, travers bak med elastisk feste <p>I Audi drive select kan du stille inn ulike moduser som endrer bakkeklaringen når bilen står i ro:</p> <ul style="list-style-type: none"> ▶ hevet modus: + 20 mm ▶ dynamic/efficiency: - 10 mm ▶ balanced/comfort: +/- 0 mm <p>Avhengig av bilens hastighet og hvilken modus du har valgt i Audi drive select, senkes bilen med inntil 20 mm. Adaptivt understell med luftfjæring har et normalnivå som er 18 mm lavere foran og 25 mm lavere bak enn nivået til det dynamiske understellet (standard).</p>	1BK			-	-	○	-	-

Understell og bremseser

		Art. nr.	Pris eks. MVA	Pris inkl. MVA	A6 e-tron	A6 e-tron Tech Plus	A6 e-tron Tech Pro	S6 e-tron	S6 e-tron Tech Pro
quattro	<p>Utstyrt med helvariabel quattro firehjulsdrift. Det elektriske drivsystemet gjør at drivkreftene kan fordeles på de enkelte hjulene raskt og effektivt.</p> <p>quattro firehjulsdrift gir fremfor alt fordeler når det gjelder:</p> <ul style="list-style-type: none"> ▶ Kjøredynamikk: Imponerende akselerasjon og full kraft fra start gir særdeles sportslike kjøreegenskaper ▶ Veigrep: Bilen har bedre veigrep, særlig på varierende underlag, blant annet takket være den svært raske reaksjonen til antispinnreguleringen ▶ Sikkerhet: Bilen har økt kjøre- og retningsstabilitet ▶ Effektivitet: Behovstilpasset styring av drivmomentet og bedre regenerering som utnytter potensiell friksjon på begge aksler, gir økt virkningsgrad 	1X1			●/○	●/○	●/○	○	○
Audi drive select	<p>Velg om du vil ha mer dynamikk, mer komfort eller en egen kombinasjon av de to.</p> <p>Bilens kjøreegenskaper kan endres ved hjelp av ulike standardmoduser:</p> <ul style="list-style-type: none"> ▶ balanced/individual ▶ efficiency ▶ comfort ▶ dynamic <p>I MMI kan du også velge modusen efficiency plus (forutsatt at tilsvarende standardmodus er valgt).</p> <p>Valgt modus tilpasser blant annet følgende systemer og utstyr:</p> <ul style="list-style-type: none"> ▶ servostyring ▶ drivlinjekarakteristikk ▶ kjøredynamikkregulering ▶ firehjulsdrift (for quattro) ▶ adaptiv luftfjæring¹ ▶ regenerering ▶ sportslig e-tron-lyd¹ ▶ annet standardutstyr og ekstrautstyr som leveres mot pristillegg <p>I efficiency-modus har for eksempel drivlinje, klimaregulering, regenerering og adaptiv kjøreassistent plus¹ en forbruksoptimert grunninnstilling. I efficiency plus-modus er alle bilens systemer konfigurert slik at de gir lengst mulig rekkevidde.</p> <p>balanced-modus aktiveres automatisk hver gang du starter bilen. Du kan endre og lagre innstillingene til alle systemer som ikke er forbruksrelevante. Navnet på modusen endres da til individual.</p>	2H9			○	○	○	○	○

¹ Ekstrautstyr som leveres mot pristillegg.

Understell og bremseser

	Art. nr.	Pris eks. MVA	Pris inkl. MVA	A6 e-tron	A6 e-tron Tech Plus	A6 e-tron Tech Pro	S6 e-tron	S6 e-tron Tech Pro
<p>Røde bremsekalipere</p>  <p>Røde bremsekalipere foran og bak gir bremseanlegget et sportslig preg.</p>	PC2	4.490,-	5.620,-		●	●	●	●
<p>e-sound sport</p> <p>Den sportslige e-tron-lyden gjenspeiler de sportslige egenskapene til Audi A6 e-tron.</p> <p>Den digitale lyden endres avhengig av bilens hastighet og høres fra en utvendig høyttaler foran og bak på bilen.</p> <p>I Audi drive select kan du tilpasse den sportslige e-tron-lyden ved hjelp av forhåndsdefinerte kjøremoduser.</p> <p>I efficiency- og komfort-modus er e-tron-lyden diskret og nesten lydløs. Den bakre høyttaleren slås kun på når du rygger.</p> <p>I balanced-modus er lyden balansert, mens den i dynamic-modus er mer sportslig.</p> <p>Det lovpålagte varslingsystemet med lyd er alltid aktivert. Det betyr at bilen alltid kan høres, også når den kjører i lav hastighet. Dette øker trafikksikkerheten.</p>	GM3				-	-	○	○

Teknikk/sikkerhet

		Art. nr.	Pris eks. MVA	Pris inkl. MVA	A6 e-tron	A6 e-tron Tech Plus	A6 e-tron Tech Pro	S6 e-tron	S6 e-tron Tech Pro
Ombordlader på opptil 11 kW (AC)	<p>Bilen kan som standard lades med vekselstrøm (AC) på opptil 11 kW. Den integrerte ombordladeren i bilen har en AC-ladeeffekt som er begrenset til 11 kW. Under lading konverterer AC/DC-omformeren vekselstrøm (AC) til likestrøm (DC) for å lade høyenergibatteriet.</p> <p>For lading av høyenergibatteriet med vekselstrøm anbefaler Audi å lade med industrikontakt, ladestasjon eller vegglander. Dette er mye mer effektivt og vesentlig raskere enn lading med husholdningskontakt. Har du med e-tron ladesystem kompakt mulighet til å lade bilen med industrikontakt (vekselstrøm, AC) eller en offentlig AC- eller DC-ladestasjon, bør du foretrekke dette fremfor lading med vanlig husholdningskontakt.</p> <p>Ladeeffekten avhenger av hvilket støpsel som brukes, spenningen i strømmettet, antall faser i strømmettet og boliginstallasjonen. Den kan i enkelte tilfeller være noe mindre enn oppgitt.</p>	KB3			<input type="radio"/>	<input type="radio"/>	<input type="radio"/>	<input type="radio"/>	<input type="radio"/>
Ladeluke på begge sider av bilen bak med elektrisk åpning og lukking	<p>På passasjersiden bak har A6 e-tron ladeport med mulighet for AC-lading og DC-lading. På førersiden bak har bilen også en ekstra ladeport med mulighet for AC-lading. Den ekstra AC-ladeporten passer også godt for hjemmelading i egen garasje eller utenfor huset når strømtilførselen er på passasjersiden. Den gir samme ladeeffekt som AC-ladeporten på førersiden.</p> <p>Begge AC-ladeportene kan ikke brukes samtidig. Ladelukene har et låsesystem som forhindrer at de kan brukes samtidig.</p>	JS1/ 2W9			<input type="radio"/>	<input type="radio"/>	<input type="radio"/>	<input type="radio"/>	<input type="radio"/>
Ladeeffekt på opptil 270 kW (DC)	<p>Hurtigladestasjoner har en ladeeffekt på opptil 270 kW (DC) for høyenergibatterier.</p> <p>Batteriets ladetid, den maksimale ladeeffekten til en hurtigladestasjon og rekkevidden er beregnet etter DIN 70080 og kan påvirkes av flere faktorer, blant annet omgivelses- og batteritemperatur, hvilket støpsel som brukes, om kupeen er blitt temperert på forhånd eller ikke (f.eks. fjernstyrt klimaregulering), tilgjengelig effekt fra ladestasjonen, ladenivå og batteriets alder. Ladeeffekten synker etter hvert som ladenivået øker. Ladetapet er tatt med i beregningen.</p>	LH3			<input type="radio"/>	<input type="radio"/>	<input type="radio"/>	<input type="radio"/>	<input type="radio"/>
Modus-3-ladekabel for offentlige ladestasjoner (22 kW, AC)	Ladekabel for lading på offentlige AC-ladestasjoner (type 2). Kabelen (6 m) kobles mellom ladestasjonen og AC-ladeporten på bilen og muliggjør en ladeeffekt på inntil 22 kW. Det kan overføres en strømstyrke på inntil 32 A per fase.	76H			<input type="radio"/>	<input type="radio"/>	<input type="radio"/>	<input type="radio"/>	<input type="radio"/>
Kollisjonsputer foran, kollisjonspute som kan deaktiveres på passasjersiden foran	Kollisjonsputen på passasjersiden foran aktiveres og deaktiveres automatisk.	4UI			<input type="radio"/>	<input type="radio"/>	<input type="radio"/>	<input type="radio"/>	<input type="radio"/>

Teknikk/sikkerhet

		Art. nr.	Pris eks. MVA	Pris inkl. MVA	A6 e-tron	A6 e-tron Tech Plus	A6 e-tron Tech Pro	S6 e-tron	S6 e-tron Tech Pro
Sidekollisjonsputer foran, med hodekollisjonsputesystem og midtkollisjonspute foran	<p>I tillegg til sidekollisjonsputene foran og hodekollisjonsputene har bilen en midtkollisjonspute foran.</p> <p>Denne kollisjonsputen beskytter personene i forsetene ved en sidekollisjon (innenfor systemets begrensninger). Midtkollisjonsputen folder seg ut mellom forsetene. Dette reduserer kollisjonskraften og risikoen for skader hvis personene i forsetene støter mot hverandre som følge av en sidekollisjon. Er føreren alene foran i bilen, reduseres kraften i sammenstøtet med passasjeret.</p>	6C2			○	-	-	○	-
Sidekollisjonsputer foran og bak, med hodekollisjonsputesystem og midtkollisjonspute foran	<p>I tillegg til sidekollisjonsputene foran og bak og hodekollisjonsputene har bilen en midtkollisjonspute foran.</p> <p>Denne kollisjonsputen beskytter personene i forsetene ved en sidekollisjon (innenfor systemets begrensninger). Midtkollisjonsputen folder seg ut mellom forsetene. Dette reduserer kollisjonskraften og risikoen for skader hvis personene i forsetene støter mot hverandre som følge av en sidekollisjon. Er føreren alene foran i bilen, reduseres kraften i sammenstøtet med passasjeret.</p>	6C4			-	○	○	-	○
Proaktiv passasjerbeskyttelse foran, på sidene og bak	<p>Den proaktive passasjerbeskyttelsen bruker data fra sensorsystemene foran, på sidene og bak på bilen for å beregne faren for kollisjon med et annet kjøretøy.</p> <p>Systemet aktiverer forebyggende beskyttelsestiltak ved fare for kollisjon, i kritiske kjøresituasjoner, f.eks. hvis du nød- bremses eller bremses på grunn av fare, og i kjøredynamiske grensesituasjoner. Dette omfatter:</p> <ul style="list-style-type: none"> ▶ sikkerhetsbeltene foran strammes ▶ vinduene lukkes ▶ nødsignalanlegget aktiveres ▶ nød blinking aktiveres med høy frekvens for å varsle andre trafikanter <p>Bare i kombinasjon med assistentpakken Beskyttelses- og varselsystemer plus. NB: Systemene har sine begrensninger, og de er bare ment å være til hjelp for føreren. Det er alltid føreren som har det fulle ansvaret for bilkjøringen.</p>	7W7			-	○	○	-	○
Baksetevarsling	<p>Etter at kjøreturen er avsluttet, viser MMI og ev. Audi virtual cockpit¹ en advarsel hvis det er personer, spesielt barn, i baksetet. Dette skal redusere faren for at noen blir etterlatt i bilen.</p> <p>¹ Meldingen i Audi virtual cockpit vises hvis en av bakkjørene ble åpnet før kjøreturen startet.</p>	5P1			○	-	-	○	-

Teknikk/sikkerhet

			Art. nr.	Pris eks. MVA	Pris inkl. MVA	A6 e-tron	A6 e-tron Tech Plus	A6 e-tron Tech Pro	S6 e-tron	S6 e-tron Tech Pro
Registrering av passasjerer i baksetet	<p>En radarsensor i taket bak registrerer personer som er igjen i baksetet etter at du har gått ut av bilen og lukket dørene. Systemet varsler deg dersom det registrerer personer, spesielt barn. Dette skal redusere faren for at noen blir etterlatt i bilen.</p> <p>Det første varslet vises i Audi virtual cockpit og MMI rett før du går ut av bilen.</p> <p>Etter at du har gått ut av bilen og lukket og låst dørene, kontrollerer systemet på nytt om det er personer i baksetet. Registrerer systemet personer, varsler det i to trinn:</p> <ul style="list-style-type: none"> ▶ varsling med tuting og blinking etter en kort stund ▶ etter ca. 2 minutter gjentas blinkingen og tutingen jevnlig med økt intensitet for å varsle andre i nærheten <p>Varslingen kan deaktiveres frem til neste gang du starter bilen.</p> <p>NB: Systemene har sine begrensninger, og de er bare ment å være til hjelp for føreren. Det er alltid føreren som har det fulle ansvaret for bilkjøringen. Før du låser bilen, må du forsikre deg om at ingen personer eller dyr er igjen i bilen.</p>		5P2			-	○	○	-	○
Utvidet garanti; 5 år/150 000 km (Vilkår)	<p>Utvidet garanti gjelder i 5 år fra bilens første gangs registreringsdato eller inntil totalt 150.000 kjørte km, avhengig av hva som først inntreffer. Utvidet garanti er gitt på de betingelser som nevnt og det som ellers følger av de nærmere angitte garantivilkårene. Garantiene gjelder uansett ikke ved ulykkeshendelse, feil håndtering av bilen av kunden eller tredjeparter som kunden har overlatt bilen til, eller andre forhold på kundens side</p>		EA9	6 390,-	7 990,-	●	●	●	●	●

Audi connect

Audi connect navigasjon og infotainment pakke plus IT3 lisens 3 år¹

Audi connect kobler kjøretøyet ditt til internett og gir dermed sanntidsinformasjon og tilgang til nyttige online-funksjoner.

La innovative tjenester gjøre hverdagen din enklere og hjelpe deg med tur- og reiseplanlegging.

En variert tjenesteportefølje kan bistå deg i komplekse kjøresituasjoner og forbedre bekvemmelighet og sikkerhet.

Audi assistent¹ gjør interaksjonen med kjøretøyet enklere gjennom talekontroll for en rekke kjøretøy- og infotainment-funksjoner. I forbindelse med Audi connect gir assistenten også tilgang til et bredt spekter av online-innhold, som det siste været eller mulige navigasjonsdestinasjoner². Ved å aktivere "proaktive forslag og rutiner" blir Audi assistent¹ kjent med den innloggede personen for å gjøre bruken av kjøretøyet enda enklere og mer praktisk.

Audi connect navigasjon og infotainment inkluderer følgende tjenester:

- ▶ Audi assistent¹
- ▶ kartoppdatering online
- ▶ e-tron ruteplanlegger³
- ▶ navigasjon med Google™⁴ satellittkart
- ▶ online søk etter destinasjoner
- ▶ online trafikkinformasjon pluss
- ▶ online interessepunkter
- ▶ gateparkering⁵
- ▶ farevarsler
- ▶ detaljert 3D byvisning
- ▶ brukerprofiler⁶
- ▶ tilgang til temaer
- ▶ trafikklys-informasjon⁷

Tjenestene leveres via et SIM-kort som er permanent installert i kjøretøyet. Datatilkoblingskostnader for 3 GB pr mnd. for 3 år er inkludert i prisen på tjenestene.

Etter 3 år må Audi connect-tjenestene forlenges mot en ekstra kostnad. Funksjoner kan være underlagt lands- og spesifikke begrensninger. Audi connect navigasjon og infotainment kan bare brukes i full utstrekning i forbindelse med et aktivert MMI-navigasjonssystem.

Juridisk merknad om Audi connect navigasjon og infotainment (IT3)

Vær oppmerksom på: Funksjonene fungerer kun innenfor systembegrensningene og er delvis avhengige av tilgjengeligheten av tredjepartstjenester. AUDI AG påtar seg intet ansvar med hensyn til riktigheten av disse dataene.

Bruk av tjenestene støttet av Audi connect er bare mulig i forbindelse med et navigasjonssystem. Audi connect-tjenester leveres gjennom AUDI AG/importører. Datatilkoblingen for Audi connect-tjenester opprettes gjennom en mobiltelefon-tjenesteleverandør via et SIM-kort permanent installert i kjøretøyet. Kostnadene for disse datatilkoblingene er inkludert i prisen for Audi connect-tjenester.

Tilgjengeligheten av tjenestene støttet av Audi connect navigasjon og infotainment varierer fra land til land.

Avhengig av kjøretøymodell gir Audi connect tilgang til tjenester fra våre tjenesteleverandører og tredjepartsleverandører, kan permanent tilgjengelighet ikke garanteres ettersom de er ansvarlige for tilgjengeligheten.

Audi connect-tjenestene leveres i 24 måneder fra levering av nytt kjøretøy. Etter denne perioden vil tjenestene forlenges gratis én gang for ytterligere 12 måneder.

Hvis du ikke ønsker denne forlengelsen, vennligst skriv til:

AUDI AG

Audi International Customer Care Services

85045 Ingolstadt, Tyskland

E-post: kundenbetreuung@audi.de

Ved etterfølgende bestilling av Audi connect-tjenestene fra Functions on Demand Shop, enten bestilt individuelt eller som en pakke inkludert tidsbegrenset bestilling av MMI-navigasjonssystemet, er Audi connect-tjenestene kun tilgjengelige for den bestilte perioden. Selv om MMI-navigasjonssystemet er bestilt på ubestemt tid, er maksimal varighet for Audi connect-tjenestene 24 måneder fra bestilling med en engangs gratis forlengelse på ytterligere 12 måneder.

Informasjon om en etterfølgende forlengelse av Audi connect-tjenestene er tilgjengelig på www.audi.com/connect og fra din Audi-partner.

¹ Språktilgjengelighet er lands- og spesifikk. For informasjon om tilgjengelighet av land og språk, vennligst kontakt din Audi-partner. ² Utvalget av tilgjengelige funksjoner kan variere mellom forskjellige land. ³ Den nåværende kompatibiliteten til iOS/Android-operativsystemet finner du i beskrivelsen av myAudi-appen i den relevante App Store. ⁴ Google og Google-logoen er registrerte varemerker for Google Inc. ⁵ Tilgjengelig i utvalgte byer og for utvalgte gater. ⁶ Forutsatt at mobiltelefonen har Bluetooth MAP (Message Access Profile). Vennligst kontakt din Audi-partner for informasjon om kompatible mobiltelefoner. ⁷ Avhengig av landsspesifikk tilgjengelighet. For å finne ut i hvilke byer tjenesten er koblet til i spesifikke land, vennligst kontakt din Audi-partner. I de tilkoblede byene er tjenesten tilgjengelig ved utvalgte trafikklys.

Audi connect

Audi connect navigasjon og infotainment¹

(Fortsettelse)

Navigasjon med Google Earth™²

Navigasjon med Google Earth™² gjør det enklere å orientere seg takket være høyoppløselige flyfoto og satellittbilder.

Trafikkinformasjon online⁴

Med trafikkinformasjon online får du mer informasjon og kan velge den beste ruten, slik at du kommer raskere frem. Informasjon om trafikkflyt vises med ulike farger på navigasjonskartet, og informasjonen brukes av den dynamiske veivisningen. Dataene oppdateres kontinuerlig slik at du raskt får beskjed om kødannelse og frie veier. Tjenesten har god dekning av veinettet, inkludert ladeveier og bygater. Audi connect – den raske veien til målet

Søk etter spesialmål (POI) med stemmestyring³

Nettbasert navigasjon med Audi connect: Søk etter spesialmål (POI) med stemmestyring gjør kjøreturen til en interaktiv opplevelse. Via nett har du tilgang til en omfattende database. Her kan du søke etter spesialmål med fritekst og få opp bilder, åpningstider og kundevurderinger. Stemmestyringen som styres via tastetrykk på multifunksjonsrattet, gjør tjenesten enda mer komfortabel og sikker. Ved å søke etter spesialmål med stemmestyring slipper du ta øynene fra veien når du kjører. myAudiappen^{5, 6} lar deg også søke etter spesialmål via smarttelefonen.

Reiseinformasjon

Det er mye å se: Med reiseinformasjon fra Audi connect lærer du mer om områdene du kjører i, målet eller et annet ønsket sted. En søkemotor leverer profesjonelt utarbeidet informasjon om severdigheter, som du deretter umiddelbart kan overføre som navigasjonsmål.

Informasjon om parkeringsplasser

Nå er det null stress å parkere i fremmede byer. Funksjonen lar deg søke etter ledige parkeringsplasser i nærheten eller på målstedet og legger dem inn i navigasjonssystemet. Systemet viser parkeringsplasser og detaljert tilleggsinformasjon, f.eks. priser og hvor mange ledige plasser det er i øyeblikket. I utvalgte byer kan du også se hvor stor sjanse det er å finne en ledig plass i utvalgte gater.

e-tron ruteplanlegger^{2, 3}

Ruten kan planlegges i fred og ro via myAudi-appen eller direkte fra bilen. Uansett beregnes ruten langs nødvendige ladestasjoner slik at målet nås. Under planleggingen tar funksjonen hensyn til batteriets ladenivå og trafikksituasjonen, og viser ankomsttid og beregnet ladetid. For å holde ladetiden så kort som mulig, legges ladingen i størst mulig grad til hurtigladestasjoner. Ved start overføres ruten sømløst og enkelt fra myAudiappen til navigasjonssystemet, som overtar veivisningen. Videre synkroniseres alle mål i bilen og på smarttelefonen, uansett hvor de opprinnelig ble lagret. På den måten kan du enkelt og komfortabelt planlegge ruter og reiser med smarttelefonen, og deretter hente dem frem som navigasjonsmål i bilen. Oppstår det forsinkelser eller trafikkforstyrrelser på en av dine faste strekninger, dukker det opp meldinger i navigasjonssystemet og på smarttelefonen. Hvis den opprinnelige ladestasjonen ikke kan nås, beregnes det en nye rute. Under en aktiv lading langs ruten vises gjenstående ladetid og batteriets aktuelle ladetilstand.

Prediktiv ruteføring

Ruten beregnes på bakgrunn av nåværende og forventet trafikksituasjon. Funksjonen beregner den beste ruten til målet, unngår kø og gir en pålitelig vurdering av forventet ankomsttid.

Utvidet visning av spesialmål (POI)

Hent spesialmål (f.eks. bensinstasjoner og parkeringshus) fra tredjepartsleverandører direkte fra navigasjonssystemet. Ved behov kan du også vise dynamisk tilleggsinformasjon som kundeanmeldelser og åpningstider, informasjon om ladestasjoner og ledige parkeringsplasser.

Informasjon om ladestasjoner

Finn en ladestasjon nær deg eller på målstedet. Slik kan du planlegge nødvendige stopp effektivt, sortert på avstand. I tillegg får du informasjon om tilgjengelighet, tilkobling og betalingsmåter, såfremt denne informasjonen er tilgjengelig på ladestasjonen.

¹ Språktilgjengelighet er lands- og spesifikk. For informasjon om tilgjengelighet av land og språk, vennligst kontakt din Audi-partner. ² Utvalget av tilgjengelige funksjoner kan variere mellom forskjellige land. ³ Den nåværende kompatibiliteten til iOS/Android-operativsystemet finner du i beskrivelsen av myAudi-appen i den relevante App Store. ⁴ Google og Google-logoen er registrerte varemerker for Google Inc. ⁵ Tilgjengelig i utvalgte byer og for utvalgte gater. ⁶ Forutsatt at mobiltelefonen har Bluetooth MAP (Message Access Profile). Vennligst kontakt din Audi-partner for informasjon om kompatible mobiltelefoner. ⁷ Avhengig av landsspesifikk tilgjengelighet. For å finne ut i hvilke byer tjenesten er koblet til i spesifikke land, vennligst kontakt din Audi-partner. I de tilkoblede byene er tjenesten tilgjengelig ved utvalgte trafikklys.

Audi connect

Audi connect navigasjon og infotainment¹

(Fortsettelse)

Utvidet 3D-byvisning⁴

Den detaljerte 3D-visningen av bygninger gjør det enklere å orientere seg.

Fareinformasjon

Tidlig varslings for økt sikkerhet på veien. Med informasjon fra den såkalte Audi-svermen blir du varslet om havari, ulykker, dårlig sikt og glatt vei. Hvis en Audi med denne teknologien registrerer en farlig situasjon, rapporterer den dette til en server, som sender ut en advarsel til alle Audi-førere i biler med denne tjenesten. Slik varsles Audi-førere via kombi-instrumentet og navigasjonssystemet før de kommer til farestedet, og de har dermed mulighet til å reagere bedre på farlige situasjoner. Dette kan bidra til å øke sikkerheten for Audi-førere og andre trafikanter.

Wi-Fi-sone⁵

Audi connect lar deg bruke trådløst internett via en Wi-Fi-sone. Slik kan du hente informasjon og e-post eller surfe på nettet når du sitter i baksetet eller har stanset bilen.

Kalender

Du har alltid tilgang til kalenderen på smarttelefonen din. Med Audi connect-tjenesten Kalender i myAudiappen ², ³ kan du få opp avtalene dine på MMI. Dette forutsetter at smarttelefonen er koblet til bilens trådløse nettverk. Du kan også overføre møteadresser direkte fra kalenderen til navigasjonssystemet. Dermed vil du alltid være på rett sted til rett tid (adressen må være lagret i avtaleoppføringen).

Nyheter online (individuell)

Motta viktig informasjon raskt. Kos deg på reisen, samtidig som du får med deg det viktigste. Med Audi connect er du alltid oppdatert, også når du er i farta. Anerkjente nasjonale og internasjonale nyhetsredaksjoner sender ut tekst og bilder om aktuelle verdenshendelser. Såfremt den aktuelle leverandøren støtter tjenesten, føres nyhetene opp i en resultatliste på det valgte språket. Du kan også legge inn egne nyhetskilder i myAudi ved hjelp av RSS-feeds. For økt sikkerhet og komfort kan du få nyhetene lest opp mens du kjører. Om ønskelig kan du også få opp teksten i MMI. Slik kan du kombinere de ulike funksjonene på best mulig måte avhengig av den aktuelle situasjonen.

Online medie-streaming^{2,4,5}

Med myAudi-appen ², ³ kan du lytte til favorittmusikken, uansett om du er hjemme eller på ferie. Alt du trenger å gjøre, er å koble smarttelefonen til MMI navigasjon Plus med MMI touch response via det trådløse nettverket. Da har du tilgang til et omfattende utvalg av radiostasjoner i inn- og utland, også fra tredjepartsleverandører. Velg stasjon ut fra musikksmak eller ved hjelp av fritekstsøk. Stasjonene kan lagres som favoritter i telefonen din – slik at det er lett å finne dem igjen. Funksjonen er integrert i Audi MMI navigasjon Plus med MMI touch response, og er dermed enkel å bruke.

Hybridradio⁶

Radioen veksler automatisk og sømløst mellom klassisk radio via FM-nettet eller DAB og stasjonens nettradio. Dermed er du alltid sikrest best mulig mottaks kvalitet. Det betyr at du alltid kan høre favorittstasjonen din, selv om du forlater stasjonens sendeområde.

Gjenkjenning av spor³

Automatisk gjenkjenning av en rekke musikkspor som spilles på radio. Visning av tilleggsinformasjon som artist, album og cover. Innholdet i og omfanget av tilleggsinformasjonen avhenger av hva som er gjort tilgjengelig av den enkelte tjenesteleverandøren.

¹ Språktilgjengelighet er lands- og spesifikk. For informasjon om tilgjengelighet av land og språk, vennligst kontakt din Audi-partner. ² Utvalget av tilgjengelige funksjoner kan variere mellom forskjellige land. ³ Den nåværende kompatibiliteten til iOS/Android-operativsystemet finner du i beskrivelsen av myAudi-appen i den relevante App Store. ⁴ Google og Google-logoen er registrerte varemerker for Google Inc. ⁵ Tilgjengelig i utvalgte byer og for utvalgte gater. ⁶ Forutsatt at mobiltelefonen har Bluetooth MAP (Message Access Profile). Vennligst kontakt din Audi-partner for informasjon om kompatible mobiltelefoner. ⁷ Avhengig av landsspesifikk tilgjengelighet. For å finne ut i hvilke byer tjenesten er koblet til i spesifikke land, vennligst kontakt din Audi-partner. I de tilkoblede byene er tjenesten tilgjengelig ved utvalgte trafikklus.

Audi connect

myAudi-appen^{2, 3}

myAudi-appen inneholder mange praktiske funksjoner, også for Audi connect-tjenestene (funksjonsutvalget er avhengig av bilens utstyr).

Med myAudi-appen kan du blant annet:

- ▶ Bruke navigasjonsfunksjoner
- ▶ Finne et verksted
- ▶ Bruke kjøreboken i myAudi-appen

Audi connect nødanrop og service med Audi connect Remote & Control lisens 10 år

Tjenestene i Audi connect nødanrop og service kan hjelpe deg hvis det skulle oppstå skader. For eksempel kan de skaffe vei hjelp, ringe etter ambulanse eller forberede verkstedet på din neste serviceavtale. Tjenestene i Audi connect Remote & Control leverer nyttig informasjon om bilen, for eksempel kjøredata om rekkevidde, ladenivå og parkeringsposisjon. Er bilen tilkoblet en ladestasjon, kan du fjernstarte ladingen. Du kan også låse bilen opp og igjen og slå på klimareguleringen (ekstrautstyr).

Audi connect nødanrop og service lisens 10 år

Tjenestene i Audi connect nødanrop og service gir en ekstra trygghet. Hvis bilen utsettes for en alvorlig ulykke, utløses et automatisk nødanrop til Audis nødansvarssentral. Informasjon om bilen overføres automatisk, slik at hjelpen kan organiseres raskt. Med Online Car Care kan bilen dessuten forutse visse uhell allerede før de oppstår. Skulle du likevel oppleve driftsstans eller mindre ulykker, kan du få umiddelbar hjelp via online-veitjenesten og Audi skadeservice.

Pakken inneholder følgende tjenester:

- ▶ Lovpålagt nødanrop
- ▶ Audi connect nødanrop¹
- ▶ Online-veitjeneste
- ▶ Audi skadeservice
- ▶ Servicetermin online²
- ▶ Online Car Care²
- ▶ Prediktivt vedlikehold

¹ IT1 krever et eget SIM-kort, IT3 leveres med integrert SIM-kort. Audi connect-tjenestene må forlenges mot betaling etter 3 år. ² Avhengig av tilgjengelighet i det aktuelle landet. ³ Kompatibel med Apple iOS 10.0 og Android 6 eller nyere. Krever registrering på www.audi.com/myaudi. Mediestrømming via Internett krever en aktiv trådløs forbindelse mellom smarttelefonen og Audi MMI. ⁴ Det er vanligvis nødvendig å ha en konto hos en leverandør av strømme tjenester. Dette kan medføre ekstra kostnader. ⁵ Datavolumet må bestilles separat via Cubic Telecom. ⁶ Audi connect-tjenesten er bare tilgjengelig i kombinasjon med MMI navigasjon Plus med MMI touch response (ekstrautstyr). ⁷ Du får mer informasjon om leveringstidspunktet hos din Audi-forhandler. ⁸ Amazon, Alexa og alle tilknyttede logoer er registrerte varemerker for Amazon.com Inc. eller tilhørende selskaper. Integrert Amazon Alexa leveres utelukkende i følgende land og på følgende språk: USA (US engelsk), Canada (US engelsk), Storbritannia (UK engelsk), Tyskland og Østerrike (tysk), Frankrike (fransk). Systemspråket må være et av språkene som støttes av Amazon Alexa. ⁹ Krever kostnadsbelagt datavolum via en av Audis partnere eller et eget SIMkort med mobildata. ¹⁰ Funksjon og innhold i Amazon Alexa er utelukkende Amazons ansvar. Enkelte Alexa-funksjoner krever kompatibel Smarthome-teknologi. ¹¹ Funksjonen må være registrert og aktivert på www.audi.com/myaudi. ¹² Audi connect bilstyringstjenester kan brukes gratis i tre år etter levering av bilen. Tilgangen til tjenestene kan deretter forlenges mot betaling. ¹³ Det er ikke mulig å starte motoren uten bruk av bilnøkkelen. ¹⁴ Leveres bare i kombinasjon med tyverialarm (ekstrautstyr).

Audi connect

Audi connect Remote & Control lisens 10 år

Tjenestene i Audi connect Remote & Control oppretter forbindelse mellom bilen og smarttelefonen. Med myAudi-appen³,⁴ har du fjerntilgang til bilen og kan se siste parkeringsposisjon og bilstatus. Informasjonen omfatter blant annet elektrisk rekkevidde, ladenivå, kilometerstand, tidspunkt for neste inspeksjon og om dørene og vinduene er lukket. Ved behov kan bilen låses og låses opp med fjernstyring. For maksimal komfort kan dessuten parkeringsklimaanlegget og ladingen startes umiddelbart eller programmeres. Noe ekstrautstyr kan også bruke nettforbindelsen. For eksempel kan det sendes et push-varsel til smarttelefonen dersom tyverialarmen utløses.

Pakken inneholder følgende tjenester:

- ▶ Parkeringsposisjon
- ▶ Bilstatus og kjøredata
- ▶ Fjernstyring av låsing og opplåsing⁵
- ▶ Fjernstyring av lading
- ▶ Fjernstyring av klimaregulering

Avhengig av tilgjengelighet i det enkelte landet.

I områder med dårlig GPS-mottak og utenfor mobiloperatørens dekningsområde kan noen funksjoner/tjenester ikke sende/motta data og er eventuelt ikke tilgjengelige eller bare begrenset tilgjengelige.

Juridisk informasjon og informasjon om bruk for Audi connect finner du her:

Tjenesten lovpålagt nødansrop og tjenestene i pakkene Audi connect nødansrop og service og Audi connect Remote & Control leveres ved hjelp av et SIM-kort som er montert i bilen. Kostnadene for telefon- og dataforbindelse er inkludert i prisen for tjenestene. Tjenestene fra Audi kan kun brukes i dekningsområdet for mobilnettet til mobiloperatøren som er valgt av Audi. I områder med dårlig GPS-mottak og utenfor mobiloperatørens dekningsområde kan noen funksjoner/tjenester ikke sende/motta data og er eventuelt ikke tilgjengelige eller bare begrenset tilgjengelige.

Tjenestene i Audi connect nødansrop og service er tilgjengelige i 10 år fra bilens leveringsdato.

Tjenestene i Audi connect Remote & Control kan brukes gratis i 10 år etter levering av bilen. Tilgangen til tjenestene kan deretter forlenges mot betaling.

Lovpålagt nødansrop kan brukes uten tidsbegrensning fra bilens leveringsdato og oppfyller de juridiske kravene til den europeiske nødansropstjenesten (eCall). Tilretteleggingen av infrastrukturen som skal motta det lovpålagte nødansropet er opp til hvert enkelt land. Du kan få tilleggsfunksjonen for Audi connect nødansrop deaktivert hos din Audi-forhandler.

Merk:

Feil på tjenestene kan skyldes force majeure, pålegg fra myndighetene, tekniske eller andre tiltak som må utføres på anleggene til AUDI AG, leverandørene eller nettverksoperatøren (f.eks. vedlikehold, reparasjon, systemavhengige programvareoppdateringer, utvidelser). AUDI AG vil gjøre alt som står i sin makt for å utbedre slike feil umiddelbart eller arbeide for å få feilene utbedret på sikt.

¹ Overføring på språket som er stilt inn i MMI. Hvilke språk som er tilgjengelige for nødansrop, avhenger av land. ² Funksjonen må være registrert og aktivert på www.audi.com/myaudi. ³ Avhengig av tilgjengelighet i det enkelte landet. ⁴ Beskrivelsen av myAudi-appen i App Store inneholder informasjon om kompatible operativsystemer for iOS/Android. Du må først registrere deg på www.audi.com/myaudi. ⁵ Det er ikke mulig å starte motoren uten bruk av bilnøkkelen. ⁶ Leveres bare i kombinasjon med tyverialarm (ekstrautstyr). Bare hvis du har god tatt mottak av push-varslar.

Audi connect



På tide med service?

Våre serviceteknikere ikke bare spesialister på Audi, de er også spesialister på Audis avanserte teknologi og innovasjoner.

Bilhold er en nettbasert tjeneste hvor du finner all informasjon om bilen din. Velg verksted og bestill service eller verkstedtime på nett.



- Vi skreddersyr servicen til din Audi
- Vi er alltid online med Audi-fabrikkens fremste eksperter
- Audi Mobilitetsgaranti fornyes ved hver utførte Audi Service
- All verkstedhistorikk blir lagret
- Din Audi forblir en Audi med originale deler
- Alt av reparasjon og EU-kontroll

Audi Serviceavtale

Et forutsigbart bilhold - uten overraskelser

Når du kjøper eller leaser en Audi kan du inngå en serviceavtale som gir deg fri service i en bestemt periode. Du velger selv hvilken lengde du ønsker for serviceavtalen.

Fordelen er at du betaler faste avdrag i avtaleperioden og slipper å tenke på kostnader når bilen skal på service. I tillegg er du sikret at all service gjøres i henhold til produsentens spesifikasjoner, samt at alle oppgraderinger og oppdateringer er utført til enhver tid. Siden alle serviser utføres på merkeverksted, har vi full servicehistorikk på bilen, og du kan dermed garantere serviceprogram for fremtidige eiere.

Dette inngår i serviceavtalen

En serviceavtale fra Audi dekker alle kostnader til bilens serviceprogram:

- › Inspeksjonsservice og tilleggsarbeider ihht oppsatt serviceprogram fra produsent
- › Bremsevæskeservice
- › Pollenfilter
- › Avlesning av lagrede feil i styreenheter
- › Kontroll av alle sikkerhetsrelaterte komponenter m.m.

Inngår ikke: Lading og daglig vedlikehold som f.eks. vask, polering | Etterfylling av diverse oljer, kjølevæske og spylervæske mellom serviceintervallene | Dekk og dekkreparasjoner | Skader og slitasje som skyldes unormal bruk, trafikkskader, eller skader pga. naturkatastrofer.

Hva dekkes av avtalen

	Service-avtale	Service- og vedlikeholds-avtale
Alle serviser ihht. bilens serviceprogram	✓	✓
Skifte av pollenfilter	✓	✓
Kontroll av eventuelle lagrede feil i styreenheter	✓	✓
Kontroll av sikkerhetsrelaterte komponenter	✓	✓
Nødvendige reparasjoner for å opprettholde bilens drifts- og trafiksikkerhet		✓
Skifte av bremsekiver og klosser		✓
Skifte av slitedeler som hjullager, endeled og bærekuler		✓
Etterfylling av spylervæske, servoolje mm. ved service		✓
Periodisk kjøretøykontroll dersom dette er påkrevet i avtaleperioden		✓
Skifte av vinduspusserblader ved service		✓
Eventuell skift av lyspærer ved service		✓
Erstatningsbil ved service. Kan inkluderes i avtalen mot et lite pristillegg	✓	✓

Priser Audi A6 e-tron serviceavtale^{1,2}

24 mnd.	4.400,-
36 mnd.	4.400,-
48 mnd.	11.750,-
60 mnd.	11.750,-

Priser Audi A6 e-tron service- og vedlikeholdsavtale²

	45.000 km.	60.000 km	80.000 km	90.000 km	100.000 km	120.000 km	150.000 km
36 mnd.	8.100,-	11.400,-	-	19.800,-	-	28.800,-	37.500,-
48 mnd.	-	18.600,-	24.800,-	-	32.000,-	47.600,-	-
60 mnd.	-	-	-	-	36.000,-	-	57.000,-

¹ Serviceprogram utføres basert på tid og ubegrenset kilometerstand. Priser for serviceavtale oppgis derfor med tid. ² Priser er inkludert mva.

Ønsker du serviceavtale for lengere periode? Kontakt din Audi-forhandler for nærmere informasjon/priser.

Mål

Audi A6 Sportback e-tron performance

. Alle tall i mm

Målene gjelder ved bilens egenvekt

* Skulderbredde. ** Albuebredde. *** Bilens høyde med takantenne.

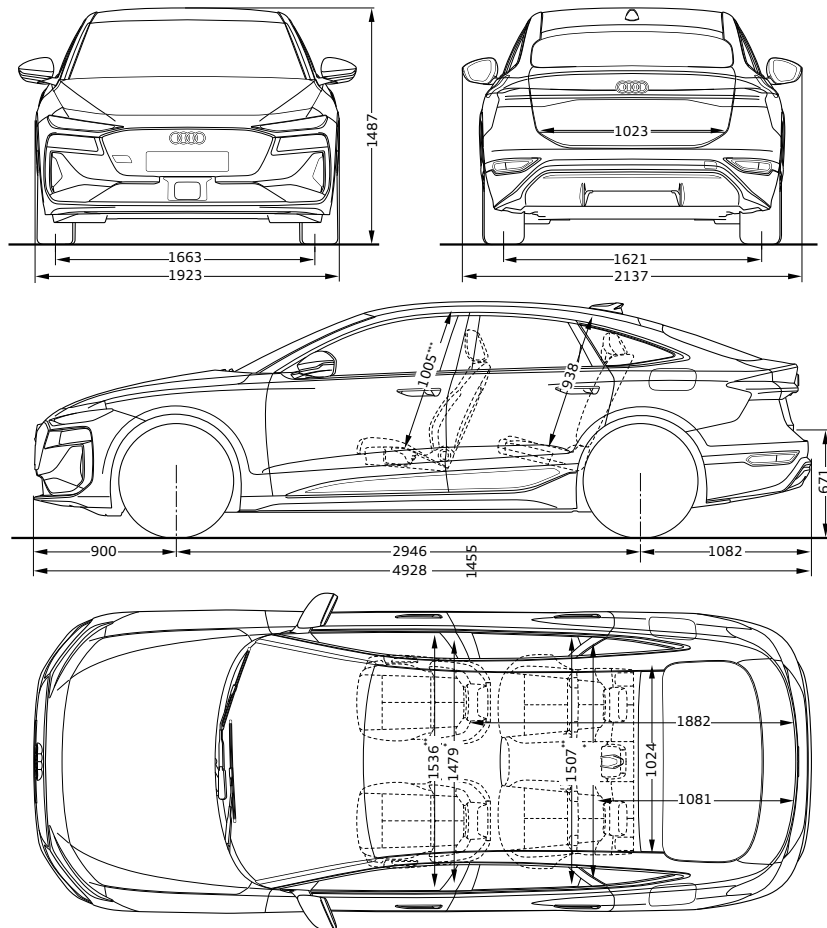

Audi A6 Avant e-tron performance

. Alle tall i mm

Målene gjelder ved bilens egenvekt

* Skulderbredde. ** Albuebredde. *** Bilens høyde med takantenne.

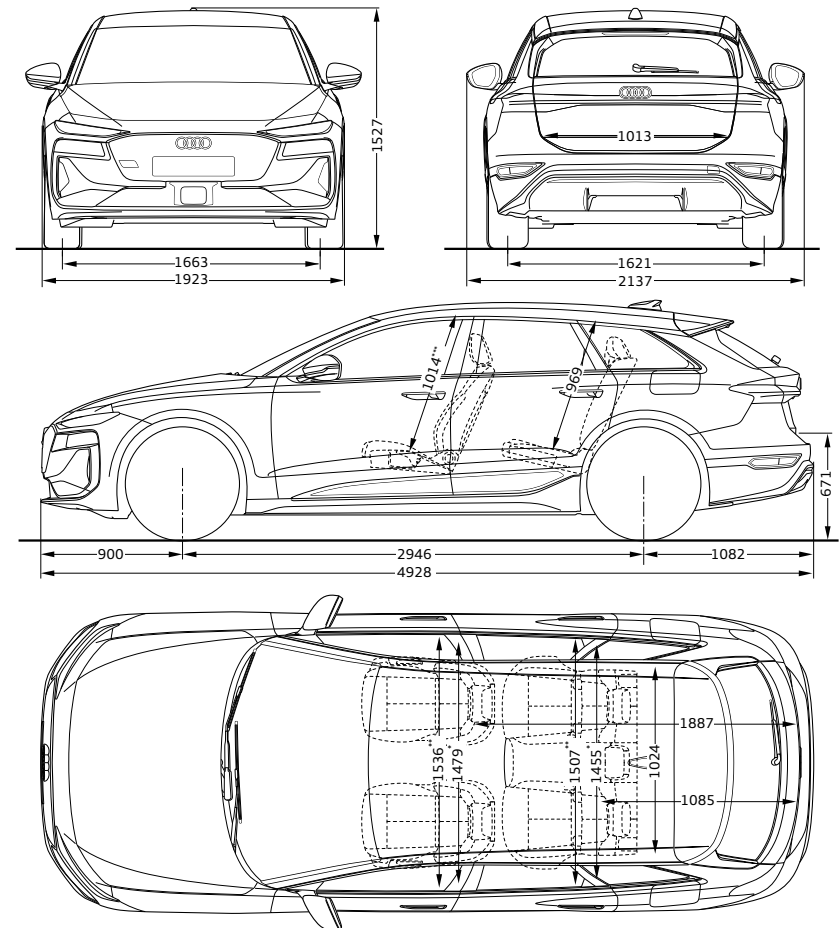

Mål

Audi S6 Sportback e-tron

Alle tall i mm

Målene gjelder ved bilens egenvekt

* Skulderbredde. ** Albuebredde. *** Bilens høyde med takantenne.

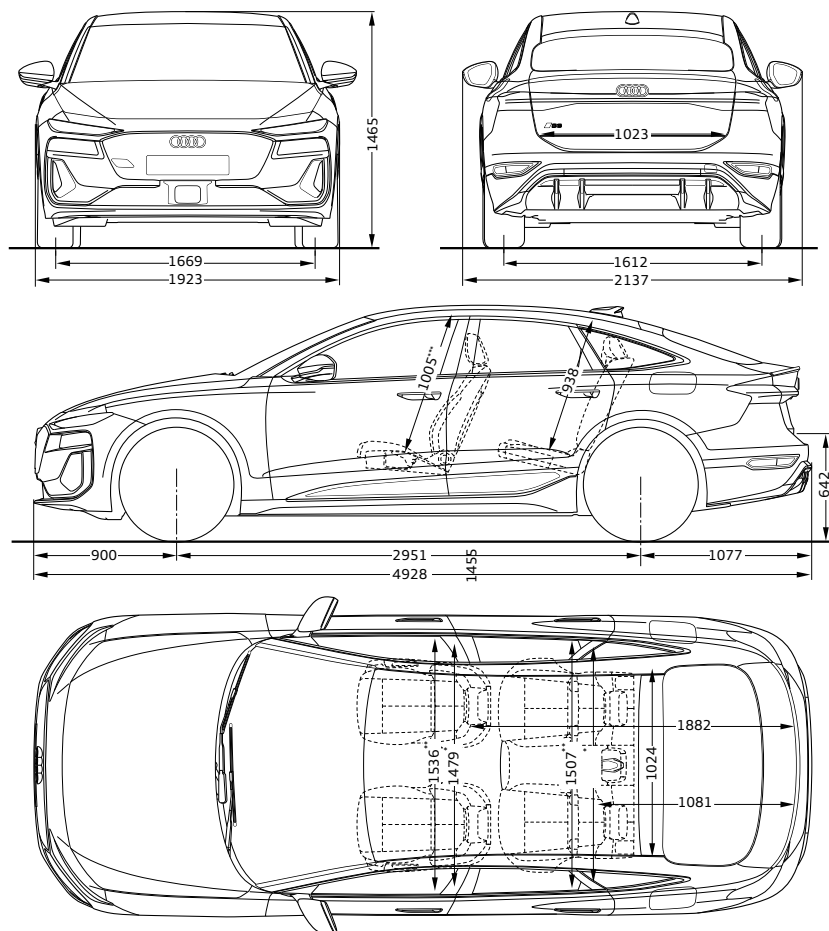

Audi S6 Avant e-tron

Alle tall i mm

Målene gjelder ved bilens egenvekt

* Skulderbredde. ** Albuebredde. *** Bilens høyde med takantenne.

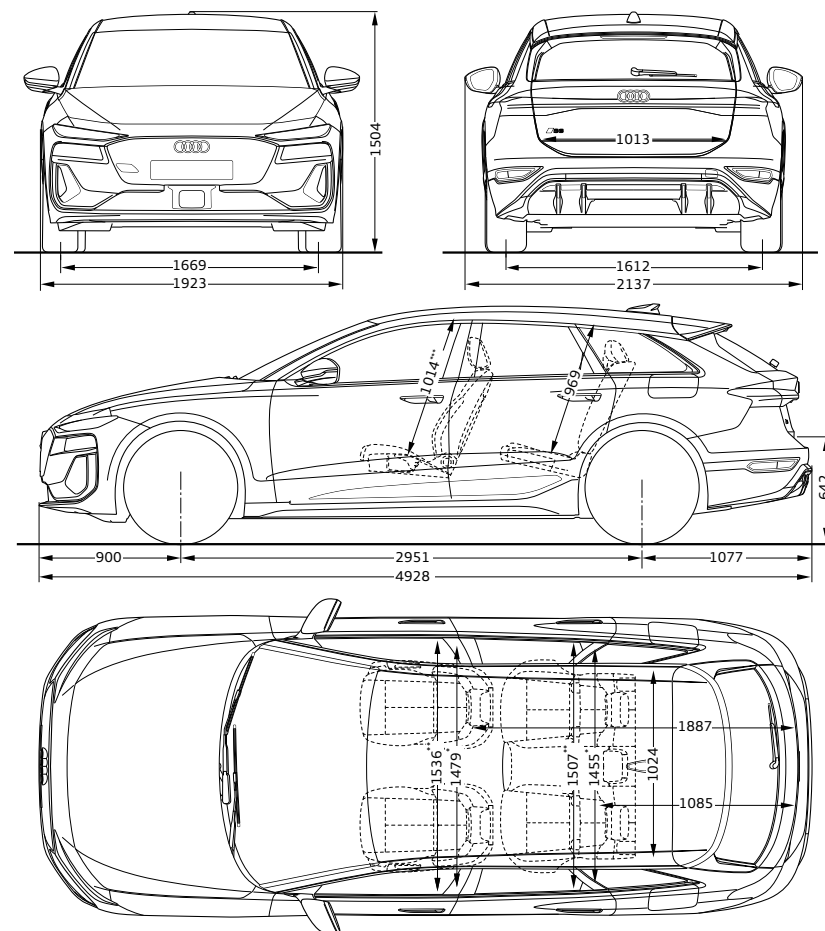

Tekniske data

Modell		Audi A6 Sportback e-tron performance	Audi A6 Avant e-tron performance	Audi S6 Sportback e-tron	Audi S6 Avant e-tron
System/ effekt	Elektrisk dreiemoment i Nm	Bak: 565, foran: –	Bak: 565, foran: –	Bak: 580, foran: 275	Bak: 580, foran: 275
	Batterikapasitet i kWh	100/94,9 (brutto/netto)	100/94,9 (brutto/netto)	100/94,9 (brutto/netto)	100/94,9 (brutto/netto)
	Elektrisk effekt i kW (med Launch Control)	270 (280)	270 (280)	370 (405)	370 (405)
Kraftoverføring		Bakhjulstrekk	Bakhjulstrekk	Permanent quattro firehjulstrekk	Permanent quattro firehjulstrekk
Vekt/volum	Egenvekt ^{DG} i kg	2.250	2.260	2.400	2.410
	Total vekt i kg	2.750	2.760	2.870	2.880
	Taklast i kg	100/100	100/100	100/100	100/100
	Tillatt tilhengervekt i kg u/bremser/ m/bremser (ved 12 % og 8 % stigning)	750/2.100	750/2.100	750/2.100	750/2.100
	Bagasjeromsvolum (ekstraustyr frunk foran) ca. i l	502 (27)	502 (27)	502 (27)	502 (27)
Kjøreprestasjoner	Topp hastighet i km/h	210	210	240	240
	Akselerasjon 0–100 km/h i s (med Launch Control)	5,4 (5,4)	5,4 (5,4)	4,1 (3,9)	4,1 (3,9)
Forbruk ¹	Motor	Elektrisk	Elektrisk	Elektrisk	Elektrisk
	Strømforbruk blandet i kWh/100 km	15,9–14,0	17,0–14,8	16,7–15,7	17,4–16,4
CO ₂ -utslipp ¹	blandet i g/km	0	0	0	0
CO ₂ -Klasse		A	A	A	A
Rekkevidde ¹	blandet i km	673–756	627–720	638–675	609–647
Lading	min. AC-ladetid (0 %–100 %) i timer	10	10	10	10
	ved maks AC-effekt i kW	11	11	11	11
	min. DC-ladetid (10 %–80 %) i minutter ved maks DC-effekt i kW	21 270	21 270	21 270	21 270

Audi Vorsprung durch Technik



Harald A. Møller AS
Postboks 6671 Etterstad, 0671 Oslo
www.audi.no
Utgave: Januar 2025

Informasjonen om priser, utstyrssomfang, drivstofforbruk og ytelser er det som var gjeldende ved trykking av denne brosjyren. Avvik fra bildene forbeholdes. Uten ansvar for mulige feil og trykkfeil. Med forbehold om endringer. Ettertrykk, også delvis, er forbudt uten skriftlig tillatelse fra AUDI AG.

Denne brosjyren er trykket på klorfritt bleket papir.